

目次

新商品紹介	1 ~ 7
キリナシ噴口	8 ~ 14
新広角噴口	15 ~ 26
鉄砲噴口	27 ~ 49
カートジェッター	50 ~ 55
セラミック噴口	56 ~ 58
除草噴口	59 ~ 67
ラウンドノズル [®]	68 ~ 74
ブームノズル	75 ~ 94
その他ノズル	95 ~ 98
その他防除器具	99 ~ 113
専用ノズル	114 ~ 116
部品	117 ~ 123
索引	124 ~ 130
参考資料	131 ~ 134

新商品紹介

キリナシライト V型

掲載頁▶p.9



ロック(噴霧) ロック解除(噴霧停止)



取扱説明



ドリフトの少ない強力キリナシチップ付きのピストル噴口。
軽量で扱い易く、広範囲の散布に最適!

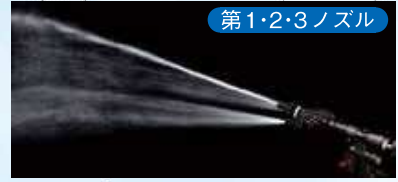

第1・2・3ノズル



第1ノズル

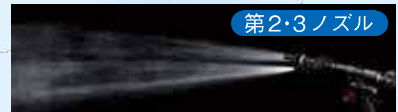

第2・3ノズル

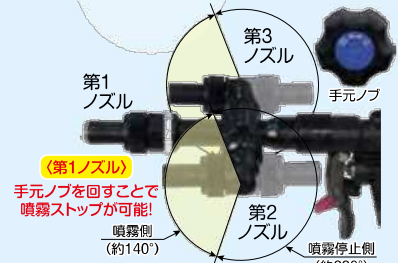

〈第1ノズル〉

手元ノブを回すことで
噴霧ストップが可能!

噴霧側
(約140°)

〈第2、第3ノズル〉

回転することで噴霧ストップが可能!

スーパーライト噴口 F型

掲載頁▶p.34



商品紹介

片手で4段階の霧調整ができる
機能はそのままにロック解除
機構を追加!
解除ボタンを押すだけの簡単
な操作で噴霧停止可能!



ロック解除
(緑)

噴霧停止

1段階

2段階

3段階

4段階



1段階



2段階



3段階

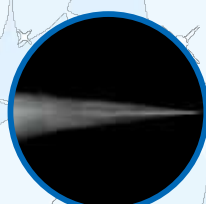

4段階

新商品紹介

アルミズーム6型 アルミゼット6型

掲載頁▶p.32



薬液が
確認できます



本体に六角パイプを採用！強度アップ且つ軽量！
先端部は透明のため、水洗いと水抜きのチェックが簡単。

パワフル噴口R型

掲載頁▶p.47



(真鍮パイプ製)

手元霧調整グリップにラチェット機構を追加！
噴霧中の霧の変化を防止！



パワフル噴口R型 カarbonタイプ

掲載頁▶p.47



手元霧調整グリップにラチェット機構を追加！
噴霧中の霧の変化を防止！
本体はカーボン製のため軽量。



新商品紹介

スーパースームS型

掲載頁▶p.37



(真鍮パイ製)

ロックキャップを
採用
曲タイプ

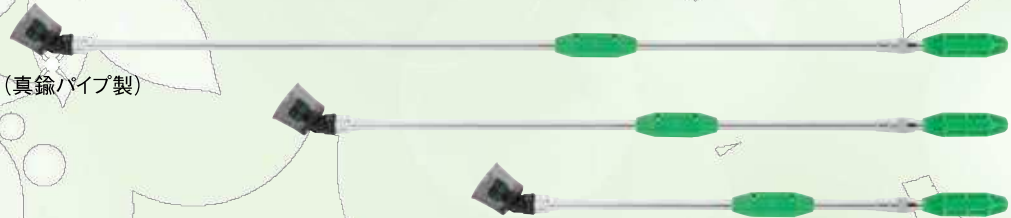

ズームゼットS型

掲載頁▶p.37



ロックキャップを
採用
直タイプ

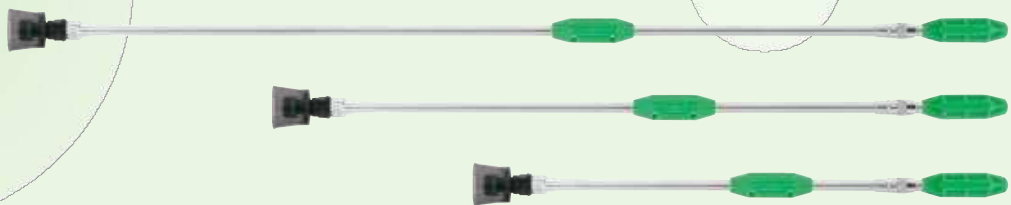

キャップの緩みを防止し、
取り外しも簡単なロック
キャップを採用！
扇形の霧が遠近自在！



スーパースーム S90 型近距離散布例



スーパースーム S90 型遠距離散布例

エースガンS型

掲載頁▶p.37



エースガン S 型散布例



キャップの緩みを防止し、取り外しも簡単なロックキャップを採用！
遠近自在ノズルで広範囲を効率散布！

ペットズームS型

掲載頁▶p.37



キャップの緩みを防止し、取り外しも簡単な
ロックキャップを採用！
コンパクトボディで効率散布！

新商品紹介

片持カーボンⅢ型

掲載頁▶p76

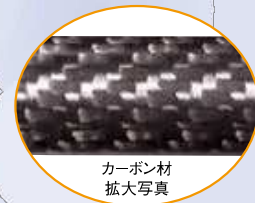
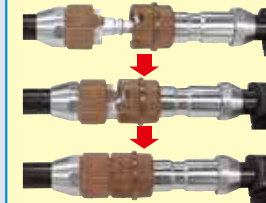

キリナン除草タイプ散布例

フレームにアルミ製四角パイプを採用!
ねじれ防止で作業性アップ。
カーボン噴管は軽量で作業負担を軽減。

片持ブームⅢ型

(噴霧管はステンレスパイプ製)

掲載頁▶p77



新広角タイプ散布例

フレームにアルミ製四角パイプを採用!
ねじれ防止で作業性アップ。

新商品紹介

中持カーボンⅢ型

掲載頁▶p78

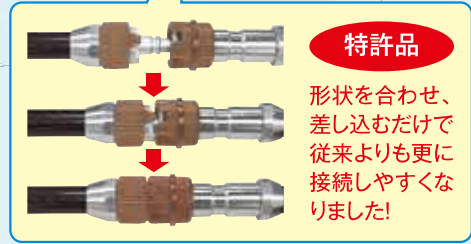
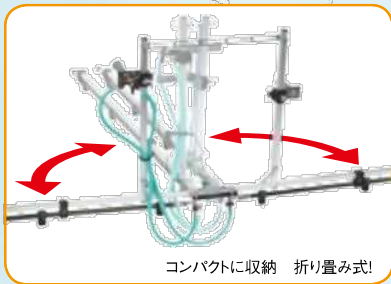

フレームにアルミ製四角パイプを採用! ねじれ防止で作業性アップ。
カーボン噴管は軽量で作業負担を軽減。広範囲の平行散布に。

中持ブームⅢ型

(噴霧管はステンレスパイプ製)

掲載頁▶p79

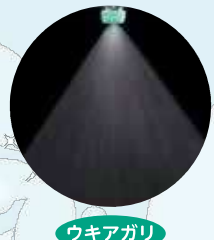
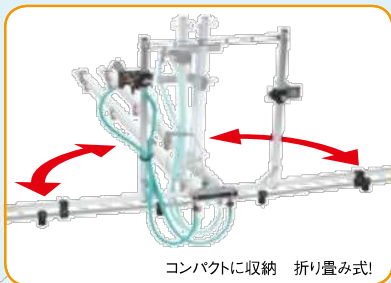

フレームにアルミ製四角パイプを採用!
ねじれ防止で作業性アップ。
広範囲の平行散布に。

新商品紹介

2方切替ノズル V型

掲載頁▶p92

新方式の内部構造を採用!(特許出願済)
耐シール性アップ!
新製品の広角キリナシW型チップを標準取付。

20YDV型

20YCV型

20YBV型



広角キリナシ W型チップ

先端キャップ、元キャップともにロックキャップを採用!
キャップの緩みを防止し、取り外しも簡単。

掲載頁▶p121



ラクポールライト上式

掲載頁▶p105

六角形のアルミ製散布竿!
伸縮自在で反りが少なく散布し易い!
※本商品にレバーコックは付属していません。



ラクポールライト上式8号に新広角カーボン噴口を取り付けた時の使用例



ラクポールライト上式8号を縮めた時

ラクポールライト上式6号

ラクポールライト上式8号

ラクポールライト上式10号

ラクポールライト上式12号

六角パイプ

ラクポールL型 12号

掲載頁▶p106



手元レバーコック

ロック (噴霧)

ロック解除 (噴霧停止)

手元レバーコック付きのラクポールに新たに
12号(全長最大3.6m)をラインナップ!

市場ニーズから
生まれた新商品

新商品紹介

NVCフラットノズル YFLフラットノズル

(空気混入型低圧用ノズル) **黄・緑**

粒子径の粗いドリフト
低減ノズルNVCフラット
ノズルシリーズに、新
たに黄・緑(少水量タイ
プ)をラインナップ!

掲載頁▶p89



NVC11002
黄



NVC110015
緑

PVフラットノズルに比
べて粒子径を大きくし
た低圧ブームスプレー
専用ノズル。



YFL8004
赤

常用使用圧力: 0.2~1.0MPa、噴霧角度: 80°
チップ=ステンレス製、本体=樹脂製
※本誌への掲載はありませんが、2023年1月発売予定です。

バスタ[®]ノズル LV35カバー

人力用・バッテリー用

加圧式噴霧器・バッテリー動噴対応

動力用

エンジン動噴対応

バスタ[®] 液剤専用 ®はBASF社の登録商標です

掲載頁▶p66



少なくまいて、しっかり枯らす!
「LV35」登場!

高濃度30~40倍希釈液を
10aあたり30~40ℓの
少水量で均一散布!

セイビアー[®]ねぎ用4頭口

セイビアー[®]専用 ®はシンジェンタ社の登録商標です

掲載頁▶p115

ノズル部拡大



2畝同時散布で効率アップ! 散布方向可変ノズルを採用し、ねぎの株元を狙い撃ち!

アダプター-W20C型 アダプター-W20C型セット

掲載頁▶p91

袋ナット式(スリット利用)のため
取付時の方向決めが簡単!
既存のヤマホ製ホルダー
(W20ネジ、スリットあり)に
取り付けることで、各種低圧用
ノズルの取り付けが可能。



アダプター-W20C型



アダプター-W20C型



ワンタッチキャップ

飛散（ドリフト）少なく安心散布！

キリナシ噴口



果樹用

キリナシ果樹 1 頭口 R 型
キリナシ果樹 1 頭口 S 型
強力キリナシプラ 2・3 頭口
キリナシライト V 型 **新商品**
ライトズーム LD-30 型・LD-4 型
キリナシズーム S・キリナシゼット S
キリナシ切替 900 型カーボンタイプ
キリナシ切替噴口 P-700・900・1200 型



野菜用

キリナシ ES-P1 頭口
キリナシ ES-SD2 頭口
キリナシ ES タテ 2・3 頭口
キリナシ KS-P2 噴口
キリナシ KS 立野菜 2・3 頭口
キリナシ LD スズラン
キリナシ ES スズラン
キリナシ W スズラン



茶園用

キリナシ KS 特茶噴口



①キリナシ KS-P2 頭口 散布例

③強力キリナシプラ 2 頭口の噴霧

②キリナシライト V 型の噴霧

キリナシ果樹 1 頭口 R 型



キリナシ果樹 1 頭口 S 型



(特許品)

パーツリスト No.28用
p.2

強力キリナシプラ 2 頭口・3 頭口



佐賀県果樹試験場推奨品

平均粒子径 (μm)	600 (1.0MPa)
適正圧力 (MPa)	0.5~1.5

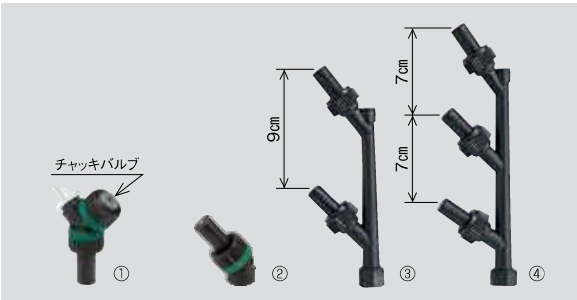

特長

- キリナシ果樹1頭口R型は、ポタ落ち防止のダイヤフラム式チャッキバルブと、キャップの緩みを防止し、取り外しも簡単な新ロックキャップ(特許品)を採用しました。
- 噴霧角度約20°で空気を混入した霧は、ドリフトを抑えて、遠距離かつ強力的に散布することができ、立木や密生繁茂した果樹に最適です。



強力キリナシプラ 3 頭口散布例

商品名	①キリナシ果樹 1頭口R型	②キリナシ果樹 1頭口S型	③強力キリナシプラ 2頭口	④強力キリナシプラ 3頭口
噴出量 (1.0MPa)	3.1ℓ/分	3.1ℓ/分	6.3ℓ/分	9.4ℓ/分
噴出量 (1.5MPa)	3.8ℓ/分	3.8ℓ/分	7.7ℓ/分	11.5ℓ/分
ノズル名称	N-KF-15B	N-KF-15B	N-KF-15B	N-KF-15B
散布幅	約40cm	約40cm	約60cm	約90cm
到達距離	約6m	約6m	約6m	約6m
全長・質量	7cm・29g	6cm・18g	17cm・49g	20cm・62g
取付ネジ	G1/4	G1/4	G1/4	G1/4

*散布幅はノズルからの距離が1mでの数値

No.	コードNo.	商品名称	入数/箱	用途	希望小売価格 (税抜)	希望小売価格 (税込10%)
1	14 11 32	キリナシ果樹1頭口R型 (G1/4)	100	果樹用・受注生産	1,800	1,980
2	14 11 31	キリナシ果樹1頭口S型 (G1/4)	100	// ・受注生産	1,350	1,485
3	14 11 21	強力キリナシプラ2頭口 (G1/4)	50	// ・受注生産	2,000	2,200
4	14 11 22	強力キリナシプラ3頭口 (G1/4)	50	// ・受注生産	2,700	2,970

キリナシライトV型



(特許品)

パーツリスト No.28用
p.3

新商品



取扱説明

特長

- 第1・第2・第3ノズルともにドリフトの少ない強力キリナシチップを採用しました。遠距離かつ強力的に噴霧される霧は、広範囲の散布に適しています。
- 第1ノズルは、手元ノブを回すことで噴霧ストップが簡単にでき、第2・第3ノズルはノズルホルダーを回転させることにより、噴霧方向の調整と噴霧ストップができます。
- ハンドルのロック機構により、片手で簡単に連続噴霧の固定と解除ができます。(特許品)
- 樹脂製本体のため軽量で、レバーが小さいため握り易く、作業負担を軽減します。

商品名	キリナシライトV型		
噴出量 (1.0MPa)	5.7ℓ/分	3.1ℓ/分	3.1ℓ/分
噴出量 (1.5MPa)	7.0ℓ/分	3.8ℓ/分	3.8ℓ/分
ノズル名称	第1ノズル N-KE-20B	第2ノズル N-KF-15B	第3ノズル N-KF-15B
散布幅	約5cm	約40cm	約40cm
到達距離	約10m	約6m	約6m
全長・質量	26cm・400g		
取付ネジ	G1/4		

*散布幅はノズルからの距離が1mでの数値



No.	コードNo.	商品名称	入数/箱	用途	希望小売価格 (税抜)	希望小売価格 (税込10%)
1	14 13 22	キリナシライトV型 (G1/4)	10	一般果樹・野菜用	16,500	18,150

ライトズームLD-30型・LD-4型

パーツリスト No.28用 p.4

ドリフト少なく片手で楽々散布！
楕円の霧でムラのない散布を実現！

ライトズームLD-30型



〈特許品〉



特長

- 空気混入型ノズルの霧はドリフトが少なく、手元の調整ノブを回すことで遠近の調整ができます。また、楕円形に広がるため、ムラなく散布でき、霧の粒子径が大きいので飛距離がアップします。ノズルは、耐磨耗性に優れたステンレスを使用しています。
- ライトズームLD-30型の本体は、金属製で耐久性に優れています。ライトズームLD-4型は、樹脂製の軽量本体で、レバーが小さいため握り易く、作業負担を軽減します。
- ハンドルのロック機構により、片手で簡単に連続噴霧の固定と解除ができます。(特許品)

噴霧動画

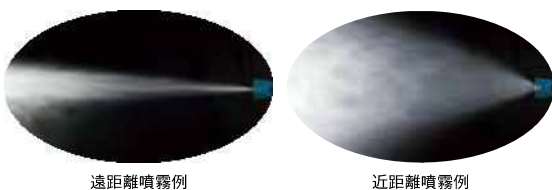

平均粒子径(μm)	380~710(1.5MPa)
適正圧力(MPa)	1.0~1.5

商品名	①ライトズームLD-30型	②ライトズームLD-4型
噴出量(1.5MPa)	6.6~7.1ℓ/分	6.6~7.1ℓ/分
到達距離	約4~9m	約4~9m
ノズル名称	N-KZV-20	N-KZV-20
散布幅	約15~70cm	約15~70cm
噴霧角度(1.5MPa)	約15~70°	約15~70°
全長・質量	23cm・440g	22cm・330g
取付ネジ	G1/4	G1/4

*散布幅はノズルからの距離が1mでの数値

No.	コードNo.	商品名称	入数/箱	用途	希望小売価格(税抜)	希望小売価格(税込10%)
1	14 13 00	ライトズームLD-30型(G1/4)	20	果樹・野菜用	14,000	15,400
2	14 13 10	ライトズームLD-4型(G1/4)	20	//	10,200	11,220

キリナシズームS

キリナシゼットS

パーツリスト No.28用 p.5



〈特許品〉



ドリフトの少ない霧が遠近自在!!
果樹から野菜まで軽くて楽々散布!!

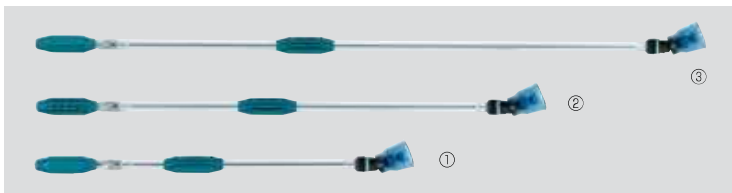

特長

- 空気混入型ノズルの霧は、ドリフトが少なく、手元のグリップで遠近の調整ができます。また、アルミ製の本体は軽量で、作業の負担を軽減し、効率をアップさせます。
- 緩み防止のロック付袋ナットを採用しました。(特許品)

平均粒子径(μm)	380~710(1.5MPa)
適正圧力(MPa)	1.0~1.5

コードNo.	14 12 76	14 12 82	14 12 77	14 12 83	14 12 78	14 12 84
商品名	①キリナシズームS70型	キリナシゼットS70型	②キリナシズームS90型	キリナシゼットS90型	③キリナシズームS120型	キリナシゼットS120型
噴出量(1.5MPa)	6.6~7.1ℓ/分		6.6~7.1ℓ/分		6.6~7.1ℓ/分	
到達距離	約4~9m		約4~9m		約4~9m	
ノズル名称	N-KZV-20		N-KZV-20		N-KZV-20	
散布幅	約15~70cm		約15~70cm		約15~70cm	
噴霧角度(1.5MPa)	約15~70°		約15~70°		約15~70°	
全長・質量	70cm・410g		96cm・480g		128cm・570g	
取付ネジ	G1/4		G1/4		G1/4	

*散布幅はノズルからの距離が1mでの数値

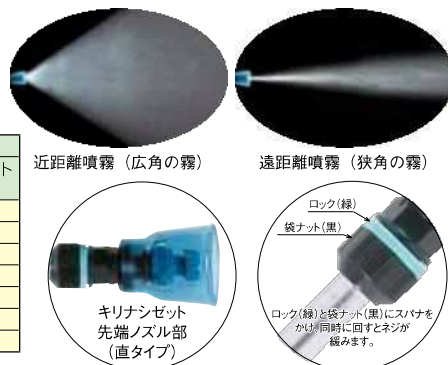

No.	コードNo.	商品名称	入数/箱	用途	希望小売価格(税抜)	希望小売価格(税込10%)
1	14 12 76	キリナシズームS70型(G1/4)	10	一般果樹・野菜用	7,500	8,250
2	14 12 77	キリナシズームS90型(G1/4)	10	//	8,000	8,800
3	14 12 78	キリナシズームS120型(G1/4)	10	//	8,900	9,790

※先端ノズル部が直タイプのキリナシゼットSもあります。小売価格はキリナシズームSと同価格です。コードNoは性能表に記載しております。

キリナシ切替 900 型カーボнтаイプ

軽量・高強度・腐食に強いカーボンパイプを採用!

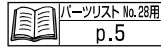

平均粒子径 (μm)	600~860(1.0MPa)
適正圧力 (MPa)	0.5~1.5

商品名	キリナシ切替900型カーボнтаイプ	
	1頭口	2頭口
噴出量 (1.0MPa)	5.7ℓ/分	6.3ℓ/分
噴出量 (1.5MPa)	7.0ℓ/分	7.7ℓ/分
ノズル名称	N-KE-20B	N-KF-15B
散布幅	約5cm	約60cm
到達距離	約10m	約6m
全長・質量	106cm・570g	
取付ネジ	G1/4	

* 散布幅はノズルからの距離が 1m での数値



特長

- カーボンパイプの採用により、軽量化することで作業負担を軽減します。(当社従来品重量比マイナス約10%)
- 強力キリナシノズルを使用している為、ドリフトを大幅に低減します。
- 強力キリナシノズルは空気混入によって噴霧粒子を大きくし、噴霧粒径に運動量を持たせ二次破碎(当たって飛び散ること)により葉裏への薬液の固着性を高めました。
- 手元グリップを回すことにより、遠距離用1頭口(到達距離約10m)と中近距離用2頭口(到達距離約6m)の2種類の噴口を使い分けすることができます。街路樹や立木、果樹(みかん、りんご等)に最適です。

No.	コードNo.	商品名称	入数/箱	用途	希望小売価格 (税抜)	希望小売価格 (税込10%)
1	14 12 89	キリナシ切替900型カーボнтаイプ (G1/4)	10	果樹用・受注生産	22,000	24,200

* 特殊な材料を使用しておりますので、多数ご注文の際は納期を要する場合があります。お手数ですが当社までお問い合わせください。

キリナシ切替噴口 P-700~1200 型

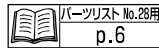

キリナシ切替噴口はワンタッチで2種類の噴口が切り替えられます!!

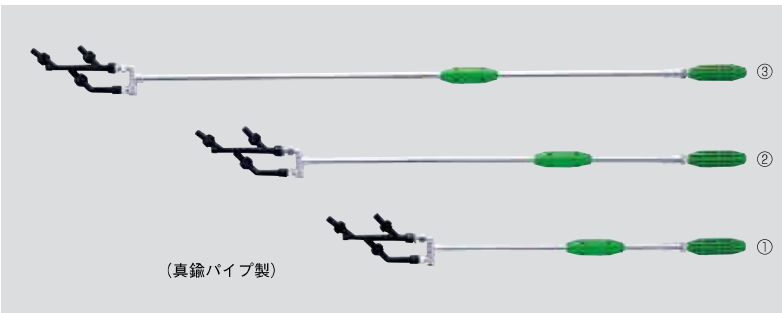

特長

空気を混入した噴霧角度約20°と棒状の霧の低ドリフトという特性を活かしながら、手元のグリップをまわすことで遠距離(1頭口)と中近距離(2頭口)の散布が切り替えられ街路樹、立木や果樹(みかん、りんご等)に最適です。

平均粒子径 (μm)	600~860(1.0MPa)
適正圧力 (MPa)	0.5~1.5

商品名	①キリナシ切替噴口P-700型		②キリナシ切替噴口P-900型		③キリナシ切替噴口P-1200型	
	1頭口	2頭口	1頭口	2頭口	1頭口	2頭口
噴出量 (1.0MPa)	5.7ℓ/分	6.3ℓ/分	5.7ℓ/分	6.3ℓ/分	5.7ℓ/分	6.3ℓ/分
噴出量 (1.5MPa)	7.0ℓ/分	7.7ℓ/分	7.0ℓ/分	7.7ℓ/分	7.0ℓ/分	7.7ℓ/分
ノズル名称	N-KE-20B	N-KF-15B	N-KE-20B	N-KF-15B	N-KE-20B	N-KF-15B
散布幅	約5cm	約60cm	約5cm	約60cm	約5cm	約60cm
到達距離	約10m	約6m	約10m	約6m	約10m	約6m
全長・質量	81cm・540g		106cm・630g		137cm・740g	
取付ネジ	G1/4		G1/4		G1/4	

* 散布幅はノズルからの距離が 1m での数値

No.	コードNo.	商品名称	入数/箱	用途	希望小売価格 (税抜)	希望小売価格 (税込10%)
1	14 12 26	キリナシ切替噴口P-700型 (G1/4)	10	果樹用・受注生産	13,500	14,850
2	14 12 27	キリナシ切替噴口P-900型 (G1/4)	10	// ・受注生産	15,300	16,830
3	14 12 28	キリナシ切替噴口P-1200型 (G1/4)	10	// ・受注生産	16,300	17,930

キリナシ ES-P1 頭口

パーツリスト No.28用
p.6



ノズルは緊プロ事業開発商品*1

平均粒子径 (μm)	290(1.5MPa)
適正圧力 (MPa)	1.0~1.5

*1 革新工学センターと参画メーカーによる次世代農業機械等緊急開発事業での共同開発



特長 背負動噴等でも使用でき、扇形の空気を混入した約100°の霧はドリフトが少なく、狭いところでも自在にお使い頂けます。



商品名	キリナシES-P1頭口
噴出量 (1.0MPa)	1.1ℓ/分
噴出量 (1.5MPa)	1.4ℓ/分
ノズル名称	N-ES-9
散布幅	約75cm
全長・質量	5.8cm・17g
取付ネジ	G1/4

*散布幅はノズルからの距離が30cmでの数値

No.	コードNo.	商品名称	入数/箱	用途	希望小売価格 (税抜)	希望小売価格 (税込10%)
1	14 11 24	キリナシES-P1頭口 (G1/4)	100	野菜用・受注生産	1,200	1,320

キリナシ ES-SD2 頭口

パーツリスト No.28用
p.6



ノズルは緊プロ事業開発商品*1

*1 革新工学センターと参画メーカーによる次世代農業機械等緊急開発事業での共同開発



平均粒子径 (μm)	290(1.5MPa)
適正圧力 (MPa)	1.0~1.5

商品名	キリナシES-SD2頭口
噴出量 (1.0MPa)	2.3ℓ/分
噴出量 (1.5MPa)	2.8ℓ/分
ノズル名称	N-ES-9
散布幅	約100cm
全長・質量	9cm・30g
取付ネジ	G1/4

*散布幅はノズルからの距離が30cmでの数値

No.	コードNo.	商品名称	入数/箱	用途	希望小売価格 (税抜)	希望小売価格 (税込10%)
1	14 34 11	キリナシES-SD2頭口 (G1/4)	100	野菜用・受注生産	1,700	1,870

キリナシ ES タテ2 頭口・3 頭口

パーツリスト No.28用
p.7



ノズルは緊プロ事業開発商品*1

*1 革新工学センターと参画メーカーによる次世代農業機械等緊急開発事業での共同開発

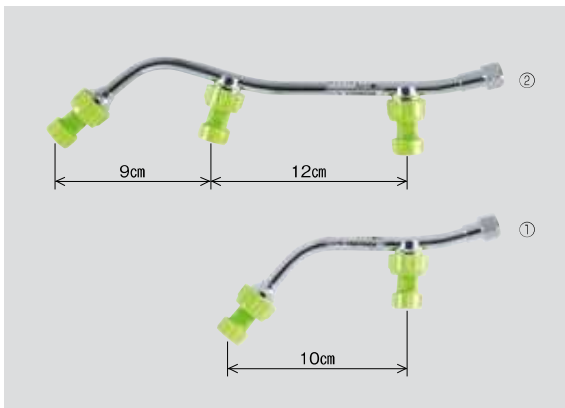

特長 扇形の空気を混入した噴霧角度約100°のドリフトが少ない霧と散布に適した形状により、多くの場面でお使い頂けます。



平均粒子径 (μm)	280(1.5MPa)
適正圧力 (MPa)	1.0~1.5

商品名	①キリナシES タテ2頭口	②キリナシES タテ3頭口
噴出量 (1.0MPa)	2.8ℓ/分	4.2ℓ/分
噴出量 (1.5MPa)	3.5ℓ/分	5.2ℓ/分
ノズル名称	N-ES-10	N-ES-10
散布幅	約110cm	約130cm
全長・質量	19cm・77g	29cm・120g
取付ネジ	G1/4	G1/4

*散布幅はノズルからの距離が30cmでの数値

No.	コードNo.	商品名称	入数/箱	用途	希望小売価格 (税抜)	希望小売価格 (税込10%)
1	14 11 25	キリナシESタテ2頭口 (G1/4)	50	立体野菜・受注生産	3,400	3,740
2	14 11 26	キリナシESタテ3頭口 (G1/4)	10	// ・受注生産	4,600	5,060

キリナシ KS-P2 頭口

パーツリスト No.28用 p.7

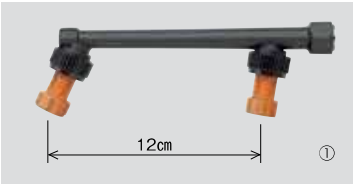

平均粒子径(μm)	450(1.5MPa)
適正圧力(MPa)	1.0~1.5

商品名	キリナシKS-P2頭口
噴出量(1.0MPa)	3.4ℓ/分
噴出量(1.5MPa)	4.1ℓ/分
ノズル名称	N-KS-11
散布幅	約50cm
全長・質量	18cm・49g
取付ネジ	G1/4



* 散布幅はノズルからの距離が30cmでの数値

No.	コードNo.	商品名称	入数/箱	用途	希望小売価格(税抜)	希望小売価格(税込10%)
1	14 27 12	キリナシKS-P2頭口(G1/4)	50	果樹、立体野菜、平面野菜・受注生産	2,000	2,200

キリナシ KS 立野菜噴口

パーツリスト No.28用 p.7

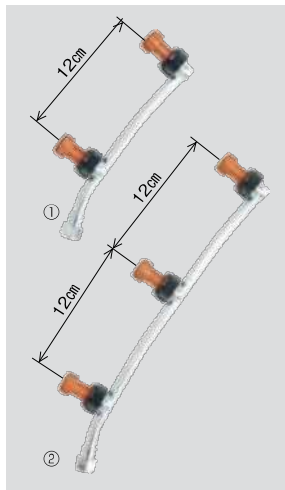

平均粒子径(μm)	450(1.5MPa)
適正圧力(MPa)	1.0~1.5

商品名	①キリナシKS立野菜2頭口	②キリナシKS立野菜3頭口
噴出量(1.0MPa)	3.4ℓ/分	5.1ℓ/分
噴出量(1.5MPa)	4.1ℓ/分	6.2ℓ/分
ノズル名称	N-KS-11	N-KS-11
散布幅	約50cm	約70cm
全長・質量	20cm・82g	31cm・120g
取付ネジ	G1/4	G1/4

* 散布幅はノズルからの距離が30cmでの数値 キリナシKS立野菜3頭口散布例



No.	コードNo.	商品名称	入数/箱	用途	希望小売価格(税抜)	希望小売価格(税込10%)
1	14 28 13	キリナシKS立野菜2頭口(G1/4)	10	立体野菜、果樹・受注生産	2,750	3,025
2	14 28 14	キリナシKS立野菜3頭口(G1/4)	10	// ・受注生産	3,600	3,960

キリナシ LD スズラン 3~6 頭口

パーツリスト No.28用 p.3

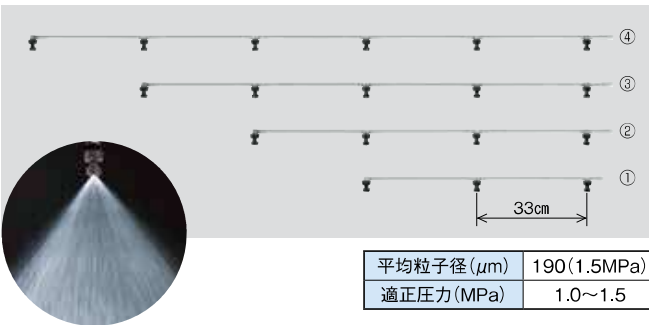

平均粒子径(μm)	190(1.5MPa)
適正圧力(MPa)	1.0~1.5

- 特長**
- 噴霧角度約85°のキリナシタイプのコーンノズル(円錐状の霧)です。
 - 慣行ノズルに対してドリフトし易い微細粒子を大幅に低減しました。
 - 野菜畑などの広範囲での使用に適しています。

商品名	①キリナシLDスズラン3頭口	②キリナシLDスズラン4頭口	③キリナシLDスズラン5頭口	④キリナシLDスズラン6頭口
噴出量(1.0MPa)	2.7ℓ/分	3.6ℓ/分	4.5ℓ/分	5.4ℓ/分
ノズル名称	N-LD-8B	N-LD-8B	N-LD-8B	N-LD-8B
散布幅	約124cm	約157cm	約190cm	約223cm
全長・質量	72cm・180g	108cm・320g	141cm・400g	174cm・480g
取付ネジ	G1/4	G1/4	G1/4	G1/4

* 散布幅はノズルからの距離が30cmでの数値

No.	コードNo.	商品名称	入数/箱	用途	希望小売価格(税抜)	希望小売価格(税込10%)
1	14 33 25	キリナシLDスズラン3頭口(G1/4)	10	野菜用・受注生産	7,500	8,250
2	14 33 26	キリナシLDスズラン4頭口(G1/4)	10	// ・受注生産	10,000	11,000
3	14 33 27	キリナシLDスズラン5頭口(G1/4)	10	// ・受注生産	13,000	14,300
4	14 33 28	キリナシLDスズラン6頭口(G1/4)	10	// ・受注生産	15,500	17,050

キリナシ ES スズラン 3～6 頭口

パーツリスト No.28用 p.7



平均粒子径(μm)	280(1.5MPa)
適正圧力(MPa)	1.0~1.5

特長

扇形の空気を混入した噴霧角度約100°のドリフトを抑えた霧は野菜畑での広範囲の使用に適しています。

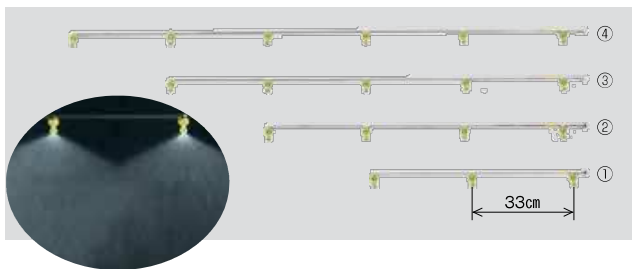

ノズルは緊プロ事業開発商品*1

*1 革新工学センターと参画メーカーによる次世代農業機械等緊急開発事業での共同開発

商品名	①キリナシESスズラン3頭口	②キリナシESスズラン4頭口	③キリナシESスズラン5頭口	④キリナシESスズラン6頭口
噴出量(1.0MPa)	4.2ℓ/分	5.6ℓ/分	7.1ℓ/分	8.5ℓ/分
噴出量(1.5MPa)	5.2ℓ/分	6.9ℓ/分	8.7ℓ/分	10.4ℓ/分
ノズル名称	N-ES-10	N-ES-10	N-ES-10	N-ES-10
散布幅	約126cm	約159cm	約192cm	約225cm
全長・質量	72cm・180g	108cm・310g	141cm・390g	174cm・470g
取付ネジ	G1/4	G1/4	G1/4	G1/4

*散布幅はノズルからの距離が30cmでの数値

No.	コードNo.	商品名称	入数/箱	用途	希望小売価格(税抜)	希望小売価格(税込10%)
1	14 33 11	キリナシESスズラン3頭口(G1/4)	10	野菜用・受注生産	5,350	5,885
2	14 33 12	キリナシESスズラン4頭口(G1/4)	10	// ・受注生産	7,550	8,305
3	14 33 13	キリナシESスズラン5頭口(G1/4)	10	// ・受注生産	10,500	11,550
4	14 33 14	キリナシESスズラン6頭口(G1/4)	10	// ・受注生産	12,000	13,200

キリナシ W スズラン 3～6 頭口

パーツリスト No.28用 p.7



平均粒子径(μm)	470(1.5MPa)
適正圧力(MPa)	1.0~1.5

特長

Y型のノズル形状により、空気を混入した扇形約100°の霧が2方向に噴霧され、ダブルの効果で、一層の防除効果が期待できます。

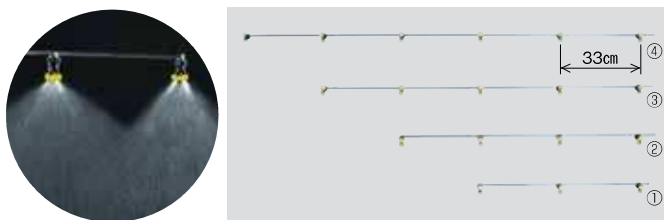

商品名	①キリナシWスズラン3頭口	②キリナシWスズラン4頭口	③キリナシWスズラン5頭口	④キリナシWスズラン6頭口
噴出量(1.0MPa)	4.2ℓ/分	5.6ℓ/分	7.1ℓ/分	8.5ℓ/分
噴出量(1.5MPa)	5.2ℓ/分	6.9ℓ/分	8.7ℓ/分	10.4ℓ/分
ノズル名称	N-KAY45-10	N-KAY45-10	N-KAY45-10	N-KAY45-10
散布幅	約136cm	約169cm	約202cm	約235cm
全長・質量	72cm・200g	108cm・340g	141cm・430g	174cm・510g
取付ネジ	G1/4	G1/4	G1/4	G1/4

*散布幅はノズルからの距離が30cmでの数値

No.	コードNo.	商品名称	入数/箱	用途	希望小売価格(税抜)	希望小売価格(税込10%)
1	14 33 21	キリナシWスズラン3頭口(G1/4)	5	野菜用・受注生産	7,000	7,700
2	14 33 22	キリナシWスズラン4頭口(G1/4)	5	// ・受注生産	9,500	10,450
3	14 33 23	キリナシWスズラン5頭口(G1/4)	5	// ・受注生産	12,000	13,200
4	14 33 24	キリナシWスズラン6頭口(G1/4)	5	// ・受注生産	14,500	15,950

キリナシ KS 特茶 3～6 頭口

パーツリスト No.28用 p.7



平均粒子径(μm)	450(1.5MPa)
適正圧力(MPa)	1.0~1.5

特長

扇形の空気を混入した噴霧角度約60°のドリフトを抑えた霧は、浸透性に優れ、野菜畑での使用に適しています。



キリナシ KS 特茶 5 頭口散布例

商品名	①キリナシKS特茶3頭口	②キリナシKS特茶4頭口	③キリナシKS特茶5頭口	④キリナシKS特茶6頭口
噴出量(1.0MPa)	5.1ℓ/分	6.8ℓ/分	8.5ℓ/分	10.1ℓ/分
噴出量(1.5MPa)	6.2ℓ/分	8.3ℓ/分	10.4ℓ/分	12.4ℓ/分
ノズル名称	N-KS-11	N-KS-11	N-KS-11	N-KS-11
散布幅	約64cm	約81cm	約98cm	約115cm
全長・質量	40cm・130g	60cm・210g	77cm・270g	94cm・320g
取付ネジ	G1/4	G1/4	G1/4	G1/4

*散布幅はノズルからの距離が30cmでの数値

No.	コードNo.	商品名称	入数/箱	用途	希望小売価格(税抜)	希望小売価格(税込10%)
1	14 32 21	キリナシKS特茶3頭口(G1/4)	10	茶園用・受注生産	3,600	3,960
2	14 32 22	キリナシKS特茶4頭口(G1/4)	10	// ・受注生産	4,900	5,390
3	14 32 23	キリナシKS特茶5頭口(G1/4)	10	// ・受注生産	5,900	6,490
4	14 32 24	キリナシKS特茶6頭口(G1/4)	10	// ・受注生産	7,300	8,030

病害虫の恐れる扇形噴霧！

新広角噴口



果樹・立体野菜（花）用

新広角 1 頭口、横 2 頭口、直 1 頭口
新広角タテ噴口
新広角山梨噴口
人力用新広角 1 頭口 R 型・2 頭口 R 型
人力用新広角 1 頭口 S 型
新広角 P-1 頭口 R 型
新広角 P-1 頭口 S 型、タテ P-2 頭口
エースノズル R 型
新広角直 P-1 頭口
両サイドノズルカーボンタイプ
両サイドノズル 2 型カーボンタイプ
両サイドノズル
花・やさい P-1 頭口 R 型
花・やさい噴口
キリスター果樹 2・3 頭口

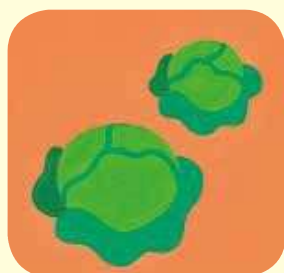

野菜用

人力用 UL1 頭口 R 型
人力用 UL1 頭口 S 型
ウキアガリ タテ 2・3 頭口
ウキアガリ スズラン
ウキアガリ特茶
新広角カーボン噴口
新広角スズランカーボンタイプ
新広角スズラン噴口
やさいスズラン噴口



茶園用

新広角茶用噴口
新広角特茶噴口
カイガラキラー ST

その他

イチゴセイバーノズル
新広角ネギアーチ 7 頭口
菊用カーボン噴口
新広角菊用噴口

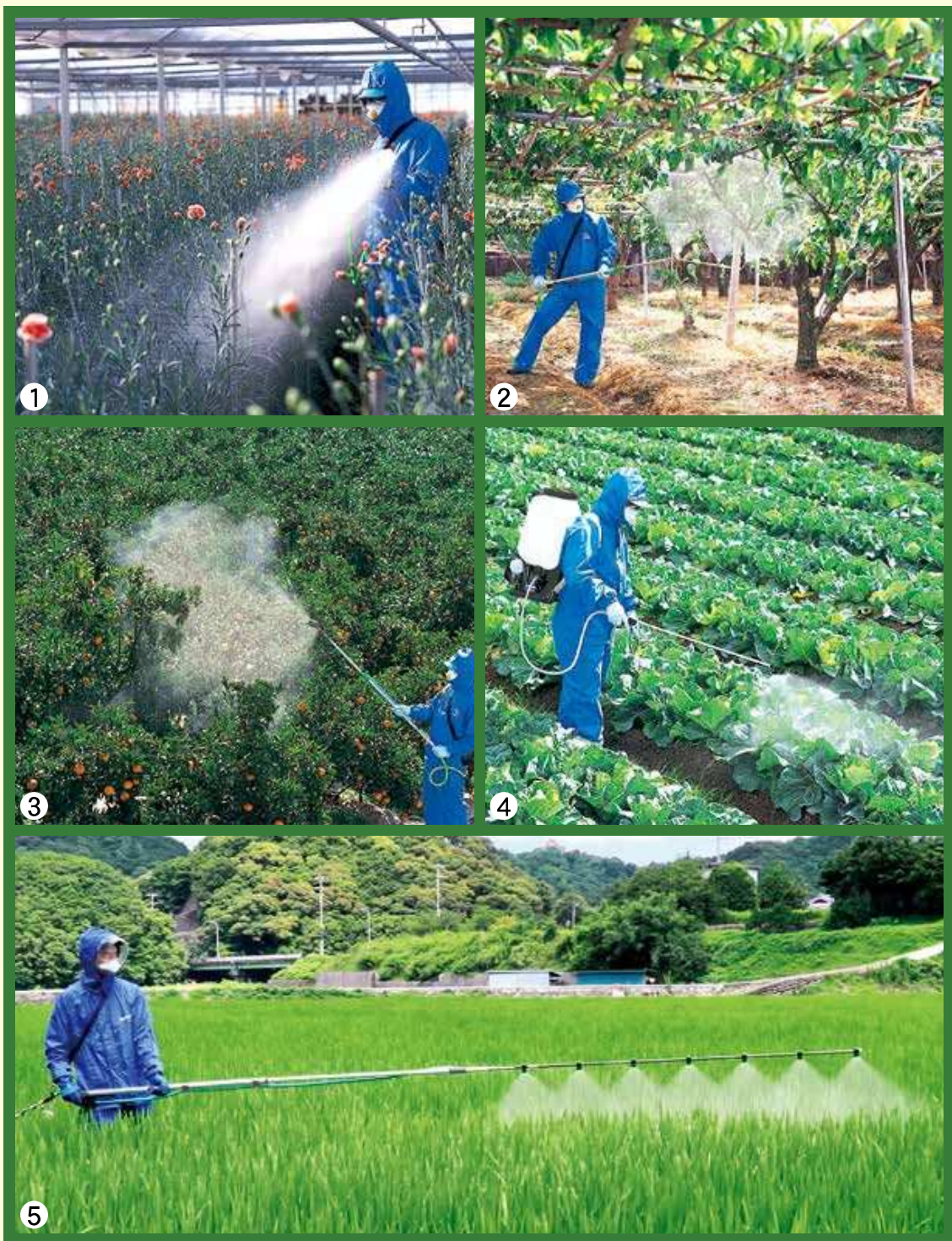

①花・やさい P-2 頭口 散布例

③新広角タテ 2 頭口 散布例

⑤新広角スズラン 7 頭口カーボンタイプ 散布例

②新広角山梨 3 頭口 散布例

④エースノズル R 型 散布例

新広角噴口

パーツリスト No.28用
p.9-10

扇形噴霧によりムラなく防除!!



特長 扇形の霧は、均一性に優れ、果樹や野菜に幅広くお使い頂けます。

新広角噴口



ノズル	NN-B-7S	NN-D-8S	NN-D-6S
平均粒子径(μm)	40(1.5MPa)	60(1.5MPa)	55(1.5MPa)
適正圧力(MPa)	1.0~1.5	1.0~1.5	1.0~1.5

商品名	①新広角1頭口	②新広角横2頭口	③新広角直1頭口	新広角直1頭口(D-6S付)	④新広角直1頭口	新広角直1頭口(D-6S付)
噴出量(1.5MPa)	3.7ℓ/分	7.3ℓ/分	1.5ℓ/分	1.0ℓ/分	1.5ℓ/分	1.0ℓ/分
ノズル名称	NN-B-7S	NN-B-7S	NN-D-8S	NN-D-6S	NN-D-8S	NN-D-6S
散布幅	約40cm	約40cm	約40cm	約40cm	約40cm	約40cm
全長・質量	2.9cm・29g	5.2cm・79g	2.2cm・30g	2.2cm・30g	2.2cm・30g	2.2cm・30g
取付ネジ	G1/4	G1/4	G1/4	G1/4	SW13.8	SW13.8

* 散布幅はノズルからの距離が30cmでの数値

No.	コードNo.	商品名称	入数/箱	用途	希望小売価格(税抜)	希望小売価格(税込10%)
1	12 11 28	新広角1頭口(G1/4)	20	果樹・野菜用	1,100	1,210
2	12 11 29	新広角横2頭口(G1/4)	20	//	2,000	2,200
3	12 11 27	新広角直1頭口(G1/4)	20	//	1,000	1,100
	12 12 31	新広角直1頭口(D-6S付)(G1/4)	20	果樹・野菜用・受注生産	1,000	1,100
4	12 11 11	新広角直1頭口(SW13.8)	20	// ・受注生産	1,000	1,100
	12 12 17	新広角直1頭口(D-6S付)(SW13.8)	20	// ・受注生産	1,000	1,100

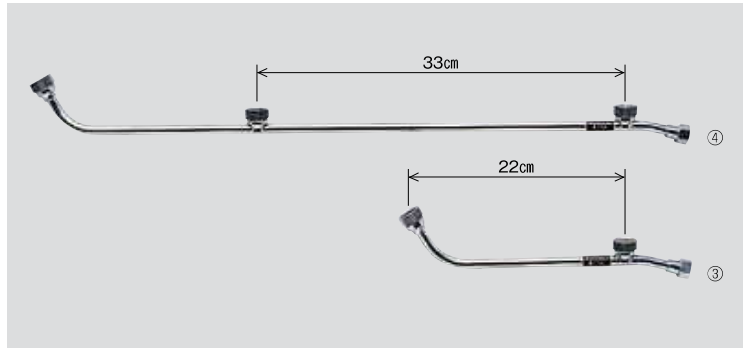
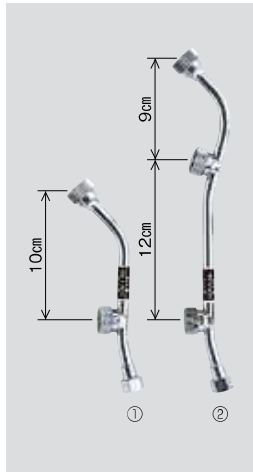

ノズル	NN-B-7S	NN-C-6S
平均粒子径(μm)	40(1.5MPa)	55(1.5MPa)
適正圧力(MPa)	1.0~1.5	1.0~1.5

商品名	①新広角タテ2頭口	新広角タテ2頭口(C-6S付)	②新広角タテ3頭口	新広角タテ3頭口(C-6S付)	③新広角山梨2頭口	④新広角山梨3頭口
噴出量(1.5MPa)	7.3ℓ/分	4.4ℓ/分	11.0ℓ/分	6.5ℓ/分	7.3ℓ/分	11.0ℓ/分
ノズル名称	NN-B-7S	NN-C-6S	NN-B-7S	NN-C-6S	NN-B-7S	NN-B-7S
散布幅	約80cm	約80cm	約100cm	約100cm	約90cm	約120cm
全長・質量	17cm・79g	17cm・79g	27cm・110g	27cm・110g	26cm・91g	59cm・160g
取付ネジ	G1/4	G1/4	G1/4	G1/4	G1/4	G1/4

* 散布幅はノズルからの距離が30cmでの数値

No.	コードNo.	商品名称	入数/箱	用途	希望小売価格(税抜)	希望小売価格(税込10%)
1	12 12 25	新広角タテ2頭口(G1/4)	50	果樹・野菜用	2,800	3,080
	12 12 27	新広角タテ2頭口(C-6S付)(G1/4)	50	//	2,800	3,080
2	12 12 26	新広角タテ3頭口(G1/4)	10	//	3,600	3,960
	12 12 28	新広角タテ3頭口(C-6S付)(G1/4)	10	//	3,600	3,960
3	12 13 22	新広角山梨2頭口(G1/4)	10	棚作用・受注生産	2,900	3,190
4	12 13 23	新広角山梨3頭口(G1/4)	10	// ・受注生産	3,700	4,070

人力用新広角1頭口R型・2頭口R型

人力用新広角1頭口S型

パーツリスト No.28用
p.10-11



<この商品は人力用です>



特長

- 1頭口R型は、ポタ落ち防止のダイヤフラム式チャッキバルブと、キャップの緩みを防止し、取り外しも簡単な新ロックキャップ(特許品)を採用しました。
- 低圧(人力)で広がる扇形の噴霧角度約120°の霧は、均一性に優れており、ドリフトが少なく安心です。

平均粒子径(μm)	250(0.1MPa)(低圧)
適正圧力(MPa)	0.1~0.3



人力噴霧機専用

商品名	①人力用新広角1頭口R型	②人力用新広角1頭口S型	③人力用新広角2頭口R型
噴出量(0.1MPa)	0.7ℓ/分	0.7ℓ/分	1.4ℓ/分
ノズル名称	NN-SL-10S	NN-SL-10S	NN-SL-10S
散布幅	約50cm	約50cm	約80cm
全長・質量	4.7cm・25g	3.7cm・14g	7.6cm・27g
取付ネジ	G1/4	G1/4	G1/4

*散布幅はノズルからの距離が30cmでの数値

No.	コードNo.	商品名称	入数/箱	用途	希望小売価格(税抜)	希望小売価格(税込10%)
1	12 28 17	人力用新広角1頭口R型(G1/4)	100	野菜用	1,300	1,430
2	12 28 15	人力用新広角1頭口S型(G1/4)	100	//	750	825
3	12 28 16	人力用新広角2頭口R型(G1/4)	100	//	1,450	1,595

新広角噴口(樹脂製)

パーツリスト No.28用
p.9,11-13

軽くて楽々散布!!



特長 P-1頭口R型は、ポタ落ち防止のダイヤフラム式チャッキバルブと、キャップの緩みを防止し、取り外しも簡単な新ロックキャップ(特許品)を採用しました。



ノズル	NN-B-7S	NN-D-6S	NN-D-8S
平均粒子径(μm)	40(1.5MPa)	55(1.5MPa)	60(1.5MPa)
適正圧力(MPa)	1.0~1.5	1.0~1.5	1.0~1.5

商品名	①新広角P-1頭口R型	②新広角P-1頭口S型	③新広角タテP-2頭口	④エースノズルR型	⑤新広角直P-1頭口(G1/4)	⑥新広角直P-1頭口(SW13.8)
噴出量(1.5MPa)	3.7ℓ/分	3.7ℓ/分	2.0ℓ/分	3.0ℓ/分	1.5ℓ/分	1.5ℓ/分
ノズル名称	NN-B-7S	NN-B-7S	NN-D-6S	NN-D-8S	NN-D-8S	NN-D-8S
散布幅	約40cm	約40cm	約60cm	約60cm	約40cm	約40cm
全長・質量	4.7cm・25g	3.7cm・14g	17cm・41g	7.6cm・27g	2.5cm・9g	2.5cm・9g
取付ネジ	G1/4	G1/4	G1/4	G1/4	G1/4	SW13.8

*散布幅はノズルからの距離が30cmでの数値

No.	コードNo.	商品名称	入数/箱	用途	希望小売価格(税抜)	希望小売価格(税込10%)
1	12 34 18	新広角P-1頭口R型(G1/4)	100	果樹・野菜用・受注生産	1,300	1,430
2	12 34 17	新広角P-1頭口S型(G1/4)	100	// ・受注生産	750	825
3	12 34 14	新広角タテP-2頭口(G1/4)	50	// ・受注生産	2,000	2,200
4	12 29 15	エースノズルR型(G1/4)	100	野菜用	1,450	1,595
5	12 11 33	新広角直P-1頭口(G1/4)	20	果樹・野菜用	700	770
6	12 11 34	新広角直P-1頭口(SW13.8)	20	果樹・野菜用・受注生産	700	770

両サイドノズルカーボタイプ

両サイドノズル2型カーボタイプ



〈特許品〉



〈特許品〉



噴霧動画

両サイドノズルカーボタイプ
両サイドノズル2型カーボタイプ



軽量・高強度・腐食に強いカーボンパイプを採用!
手元で楽々 片側・両側切替散布!!

パーツリストNo.28用
p.15

カーボン材の
拡大写真

ノズル	NN-Y-6S	NN-C-35S
平均粒子径(μm)	60(1.5MPa)	50(1.5MPa)
適正圧力(MPa)	1.0~1.5	1.0~1.5

商品名	①両サイドノズルカーボタイプ	②両サイドノズル2型カーボタイプ
噴出量(1.5MPa)	8.4ℓ/分	8.9ℓ/分
ノズル名称	NN-Y-6S	NN-C-35S
散布幅	約50cm	約75cm
全長・質量	106cm・570g	130cm・660g
取付ネジ	G1/4	G1/4

*散布幅はノズルからの距離が30cmでの数値

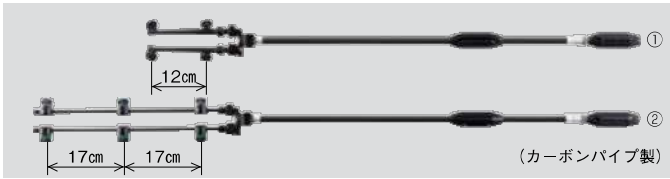

(カーボンパイプ製)



両サイドノズル2型は
新方式のノズルホルダーを採用。
〈特許品〉



両サイドノズルカーボタイプ
片面散布例



両サイドノズルカーボタイプ
両面散布例

特長

- カーボンパイプの採用により、軽量化することで作業負担を軽減します。
当社従来品重量比 両サイドノズルカーボタイプ マイナス約12%
両サイドノズル2型カーボタイプ マイナス約17%
- 立体型の野菜・花等において、両側噴霧と片側噴霧が手元のグリップで素早く切り替えることができ、効率良く作業ができます。
- 先端の噴口は自在に方向が替えられるため、葉裏を効果的に散布できます。
- 先端ノズルは新広角噴板S型のため、均一に広く噴霧でき、標準噴板以外への変更も可能です。

No.	コードNo.	商品名称	入数/箱	用途	希望小売価格(税抜)	希望小売価格(税込10%)
1	12 35 18	両サイドノズルカーボタイプ (G1/4)	10	立体野菜・花用・受注生産	22,000	24,200
2	12 35 19	両サイドノズル2型カーボタイプ (G1/4)	10	// ・受注生産	33,000	36,300

*特殊な材料を使用しておりますので、多数ご注文の際は納期を要する場合があります。お手数ですが当社までお問い合わせください。

両サイドノズル

パーツリストNo.28用
p.16

花や野菜に最適!! 能率アップ!!



特長

ワンタッチで片側・両側散布が切り替えできます。



(真鍮パイプ製)

ノズル	NN-Y-6S	NN-C-35S
平均粒子径(μm)	60(1.5MPa)	50(1.5MPa)
適正圧力(MPa)	1.0~1.5	1.0~1.5

商品名	①両サイドノズル	②両サイドノズル2型
噴出量(1.5MPa)	8.4ℓ/分	8.9ℓ/分
ノズル名称	NN-Y-6S	NN-C-35S
散布幅	約50cm	約75cm
全長・質量	106cm・650g	131cm・790g
取付ネジ	G1/4	G1/4

*散布幅はノズルからの距離が30cmでの数値

No.	コードNo.	商品名称	入数/箱	用途	希望小売価格(税抜)	希望小売価格(税込10%)
1	12 35 15	両サイドノズル (G1/4)	10	立体野菜・花用	15,600	17,160
2	12 35 17	両サイドノズル2型 (G1/4)	10	立体野菜・花用・受注生産	18,600	20,460

花・やさいP-1 頭口R型

花・やさい噴口



パーツリストNo.28用
p.12



平均粒子径(μm)	50(1.5MPa)
適正圧力(MPa)	1.0~1.5

商品名	①花・やさいP-1頭口R型	②花・やさいP-1頭口S型	③花・やさいP-2頭口
噴出量(1.5MPa)	1.5ℓ/分	1.5ℓ/分	3.0ℓ/分
ノズル名称	NN-C-35S	NN-C-35S	NN-C-35S
散布幅	約40cm	約40cm	約60cm
全長・質量	4.7cm・25g	3.7cm・14g	17cm・41g
取付ネジ	G1/4	G1/4	G1/4

*散布幅はノズルからの距離が30cmでの数値

特長

- P-1頭口R型は、ポタ落ち防止のダイヤフラム式チャッキバルブと、キャップの緩みを防止し、取り外しも簡単な新ロックキャップ(特許品)を採用しました。
- 細かく、やわらかな霧が幅広く、作物を包み込みます。

No.	コードNo.	商品名称	入数/箱	用途	希望小売価格(税抜)	希望小売価格(税込10%)
1	12 13 37	花・やさいP-1頭口R型 (G1/4)	100	花・野菜用	1,300	1,430
2	12 13 34	花・やさいP-1頭口S型 (G1/4)	100	//	750	825
3	12 13 26	花・やさいP-2頭口 (G1/4)	50	//	2,000	2,200

キリスター果樹2頭口、3頭口

パーツリスト No.28用 p.14



〈特許品〉

(社)日本植物防疫協会 飛散低減試験商品

平均粒子径(μm)	160(1.5MPa)
適正圧力(MPa)	1.0~1.5



特長

扇形の噴霧角度約55°の霧は、ドリフトが少なく、勢いが強く到達性と均一性に優れており、果樹などの散布に最適です。



キリスター果樹2頭口散布例

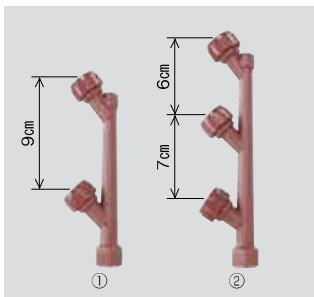

商品名	①キリスター果樹2頭口	②キリスター果樹3頭口
噴出量(1.0MPa)	4.9ℓ/分	7.4ℓ/分
噴出量(1.5MPa)	6.0ℓ/分	9.0ℓ/分
ノズル名称	SV-30-55K	SV-30-55K
散布幅	約90cm	約120cm
到達距離	約5m	約5m
全長・質量	15cm・43g	18cm・52g
取付ネジ	G1/4	G1/4

* 散布幅はノズルからの距離が1mでの数値

No.	コードNo.	商品名称	入数/箱	用途	希望小売価格(税抜)	希望小売価格(税込10%)
1	12 50 11	キリスター果樹2頭口(G1/4)	50	果樹用	2,000	2,200
2	12 50 12	キリスター果樹3頭口(G1/4)	50	//	2,700	2,970

人力用UL1頭口R型

人力用UL1頭口S型

パーツリスト No.28用 p.13



〈特許品〉



〈特許品〉



平均粒子径(μm)	170(0.3MPa)
適正圧力(MPa)	0.2~0.5

商品名	①人力用UL1頭口R型	②人力用UL1頭口S型
噴出量(0.3MPa)	0.8ℓ/分	0.8ℓ/分
ノズル名称	UL-08-80CS	UL-08-80CS
散布幅	約50cm	約50cm
全長・質量	4.7cm・25g	3.7cm・14g
取付ネジ	G1/4	G1/4

* 散布幅はノズルからの距離が30cmでの数値

特長

●R型は、ポタ落ち防止のダイヤフラム式チャッキバルブと、キャップの緩みを防止し、取り外しも簡単な新ロックキャップ(特許品)を採用しました。
●低圧で広がる扇形の噴霧角度約80°の霧は均一性・到達性に優れています。

No.	コードNo.	商品名称	入数/箱	用途	希望小売価格(税抜)	希望小売価格(税込10%)
1	12 51 29	人力用UL1頭口R型(G1/4)	100	野菜用	1,300	1,430
2	12 51 28	人力用UL1頭口S型(G1/4)	100	//	800	880

ウキアガリタテ2頭口、3頭口

パーツリスト No.28用 p.14



〈特許品〉

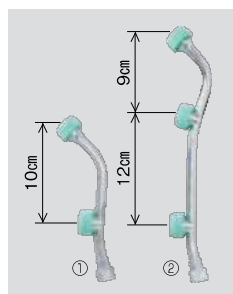

特長

扇形の噴霧角度80°の霧は、ドリフトが少なく到達性に優れ、散布に適した形状は、果樹や野菜にお使い頂けます。

平均粒子径(μm)	130(1.5MPa)
適正圧力(MPa)	1.0~1.5

商品名	①ウキアガリタテ2頭口	②ウキアガリタテ3頭口
噴出量(1.5MPa)	4.1ℓ/分	6.2ℓ/分
ノズル名称	SV-20-80CS	SV-20-80CS
散布幅	約80cm	約100cm
全長・質量	17cm・69g	27cm・100g
取付ネジ	G1/4	G1/4

* 散布幅はノズルからの距離が30cmでの数値

No.	コードNo.	商品名称	入数/箱	用途	希望小売価格(税抜)	希望小売価格(税込10%)
1	12 51 20	ウキアガリタテ2頭口(G1/4)	50	野菜・果樹用	2,900	3,190
2	12 51 21	ウキアガリタテ3頭口(G1/4)	10	//	4,100	4,510

ウキアガリ スズラン 3～7 頭口



パーツリスト No.28用 p.14

〈特許品〉

特長 ドリフトが少なく勢いが強い霧は、到達性に優れ噴霧時の反力により楽に作業ができます。また、扇形で80°の霧は、散布時のムラを少なくします。

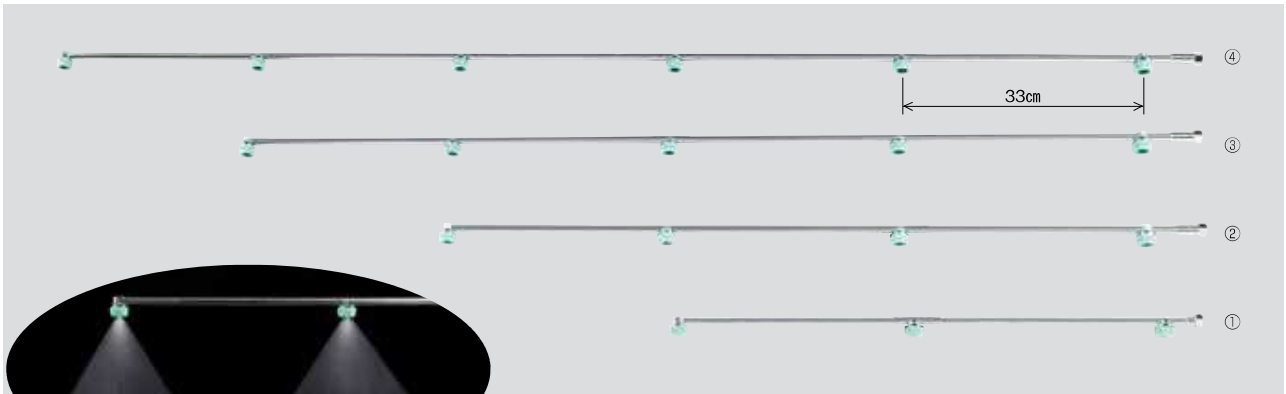

平均粒子径(μm)	130(1.5MPa)
適正圧力(MPa)	1.0~1.5

商品名	①ウキアガリ スズラン3頭口	②ウキアガリ スズラン4頭口	③ウキアガリ スズラン5頭口	④ウキアガリ スズラン6頭口	ウキアガリ スズラン7頭口
噴出量 (1.5MPa)	6.2ℓ/分	8.2ℓ/分	10.3ℓ/分	12.3ℓ/分	14.4ℓ/分
ノズル名称	SV-20-80CS	SV-20-80CS	SV-20-80CS	SV-20-80CS	SV-20-80CS
散布幅	約106cm	約139cm	約172cm	約205cm	約238cm
全長・質量	72cm・170g	108cm・290g	141cm・370g	174cm・440g	207cm・520g
取付ネジ	G1/4	G1/4	G1/4	G1/4	G1/4

*散布幅はノズルからの距離が30cmでの数値

No.	コードNo.	商品名称	入数/箱	用途	希望小売価格(税抜)	希望小売価格(税込10%)
1	12 51 30	ウキアガリスズラン3頭口 (G%)	10	水田・平面野菜用・受注生産	4,550	5,005
2	12 51 31	ウキアガリスズラン4頭口 (G%)	10	水田・平面野菜用	6,250	6,875
3	12 51 32	ウキアガリスズラン5頭口 (G%)	10	//	11,000	12,100
4	12 51 33	ウキアガリスズラン6頭口 (G%)	10	//	12,000	13,200
	12 51 34	ウキアガリスズラン7頭口 (G%)	10	水田・平面野菜用・受注生産	13,000	14,300

ウキアガリ特茶 3～7 頭口



パーツリスト No.28用 p.14

〈特許品〉

特長 扇形の80°の霧は、ドリフトが少なく、ノズル間隔が17cmのため、より狭い場面での散布が可能です。

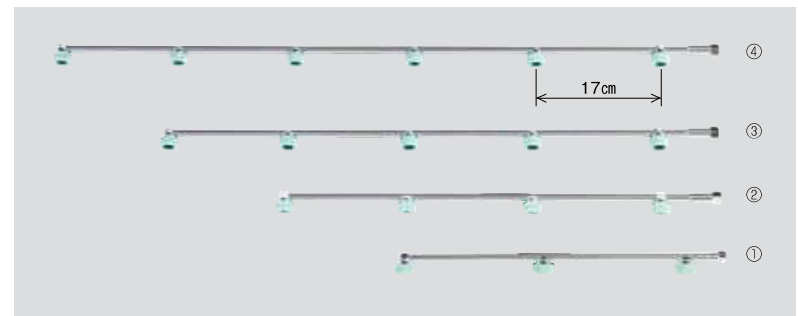

平均粒子径(μm)	130(1.5MPa)
適正圧力(MPa)	1.0~1.5

商品名	①ウキアガリ特茶3頭口	②ウキアガリ特茶4頭口	③ウキアガリ特茶5頭口	④ウキアガリ特茶6頭口	ウキアガリ特茶7頭口
噴出量 (1.5MPa)	6.2ℓ/分	8.2ℓ/分	10.3ℓ/分	12.3ℓ/分	14.4ℓ/分
ノズル名称	SV-20-80CS	SV-20-80CS	SV-20-80CS	SV-20-80CS	SV-20-80CS
散布幅	約74cm	約91cm	約108cm	約125cm	約142cm
全長・質量	40cm・120g	60cm・200g	77cm・250g	94cm・300g	111cm・350g
取付ネジ	G1/4	G1/4	G1/4	G1/4	G1/4

*散布幅はノズルからの距離が30cmでの数値

No.	コードNo.	商品名称	入数/箱	用途	希望小売価格(税抜)	希望小売価格(税込10%)
1	12 51 50	ウキアガリ特茶3頭口 (G%)	10	茶園・平面野菜用・受注生産	4,200	4,620
2	12 51 51	ウキアガリ特茶4頭口 (G%)	10	茶園・平面野菜用	5,600	6,160
3	12 51 52	ウキアガリ特茶5頭口 (G%)	10	//	6,700	7,370
4	12 51 53	ウキアガリ特茶6頭口 (G%)	10	//	8,200	9,020
	12 51 54	ウキアガリ特茶7頭口 (G%)	10	茶園・平面野菜用・受注生産	9,900	10,890

新広角カーボン噴口

パーツリスト No.28用
p.14



〈特許品〉

反りが少なく、しなりに強いカーボンで均一散布!

特長

- 噴霧圧力1.5MPaでの噴霧時の反力が従来品(当社製品 新広角スズラン7頭口・真鍮パイプ製)600cN(約0.6kgf)に対し、カーボン噴口は400cN(約0.4kgf)と約**33%軽減**しています。反力を小さくすることにより、噴管を保持する力が少なくなり、作業負担を軽減します。
- 手元取付部の強度が従来品(当社製品 真鍮パイプ製噴管)に比べ、約**3倍アップ**しています。
- カーボンパイプは反りやしなりに少ないため、安定した散布を行うことができ、均一に噴霧できます。
- キャップの緩みを防止し、取り外しも簡単な新ロックキャップ(特許品)**を採用しました。

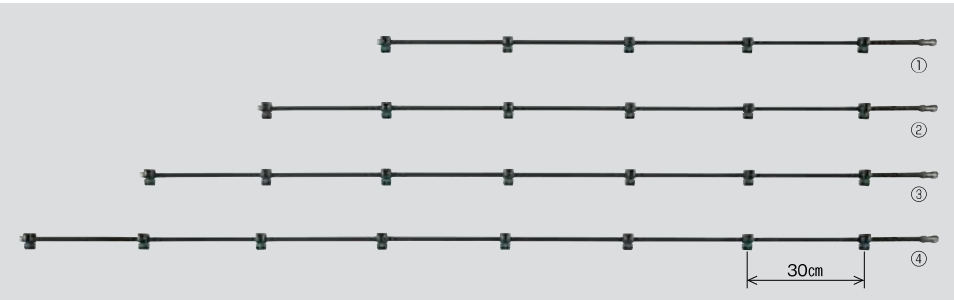

平均粒子径(μm)	55(1.5MPa)
適正圧力(MPa)	1.0~1.5



商品名	①新広角カーボン噴口5頭口	②新広角カーボン噴口6頭口	③新広角カーボン噴口7頭口	④新広角カーボン噴口8頭口
噴出量(1.5MPa)	10.9ℓ/分	13.1ℓ/分	15.3ℓ/分	17.4ℓ/分
ノズル名称	NN-C-6S	NN-C-6S	NN-C-6S	NN-C-6S
散布幅	約160cm	約190cm	約220cm	約250cm
全長・質量	142cm・370g	172cm・440g	202cm・490g	232cm・560g
取付ネジ	G1/4	G1/4	G1/4	G1/4



*散布幅はノズルからの距離が30cmでの数値

新広角カーボン噴口5頭口散布例

新広角スズランカーボンタイプ

パーツリスト No.28用
p.14



〈特許品〉

定番のスズラン噴口をカーボンで実現!

新広角スズランカーボンタイプ



噴霧動画

特長

- 独自の先端形状(曲がり)で、ノズル幅は33cmと広いので、一度に広範囲を散布できます。

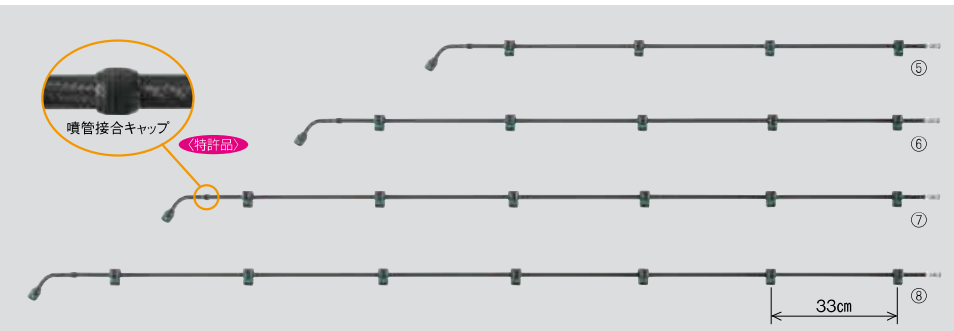

平均粒子径(μm)	55(1.5MPa)
適正圧力(MPa)	1.0~1.5



商品名	⑤新広角スズラン5頭口カーボンタイプ	⑥新広角スズラン6頭口カーボンタイプ	⑦新広角スズラン7頭口カーボンタイプ	⑧新広角スズラン8頭口カーボンタイプ
噴出量(1.5MPa)	10.9ℓ/分	13.1ℓ/分	15.3ℓ/分	17.4ℓ/分
ノズル名称	NN-C-6S	NN-C-6S	NN-C-6S	NN-C-6S
散布幅	約172cm	約205cm	約238cm	約271cm
全長・質量	132cm・340g	165cm・420g	198cm・480g	231cm・560g
取付ネジ	G1/4	G1/4	G1/4	G1/4



*散布幅はノズルからの距離が30cmでの数値

新広角スズラン7頭口カーボンタイプ散布例

No.	コードNo.	商品名称	入数/箱	用途	希望小売価格(税抜)	希望小売価格(税込10%)
1	12 51 70	新広角カーボン噴口5頭口(G1/4)	10	水田・平面野菜用・受注生産	20,800	22,880
2	12 51 71	新広角カーボン噴口6頭口(G1/4)	10	〃 ・受注生産	24,500	26,950
3	12 51 72	新広角カーボン噴口7頭口(G1/4)	10	〃 ・受注生産	29,300	32,230
4	12 51 73	新広角カーボン噴口8頭口(G1/4)	10	〃 ・受注生産	33,000	36,300
5	12 14 50	新広角スズラン5頭口カーボンタイプ(G1/4)	10	〃 ・受注生産	26,000	28,600
6	12 14 51	新広角スズラン6頭口カーボンタイプ(G1/4)	10	〃 ・受注生産	29,200	32,120
7	12 14 52	新広角スズラン7頭口カーボンタイプ(G1/4)	10	〃 ・受注生産	33,000	36,300
8	12 14 53	新広角スズラン8頭口カーボンタイプ(G1/4)	10	〃 ・受注生産	38,000	41,800

*特殊な材料を使用しておりますので、多数ご注文の際は納期を要する場合があります。お手数ですが当社までお問い合わせください。

新広角スズラン噴口

パーツリスト No.28用 p.10

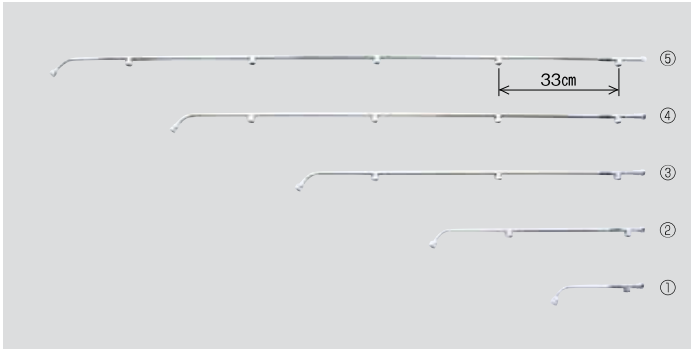

特長 水田及び平面野菜に最適の機種で、作物を包み込むような柔らかな霧を噴出します。均一な霧が濃厚に出るため、一度に広範囲が防除できます。
(繁茂した水稻等の場合、別売の新広角噴板 S型 NN-Y-6S を御使用ください。)

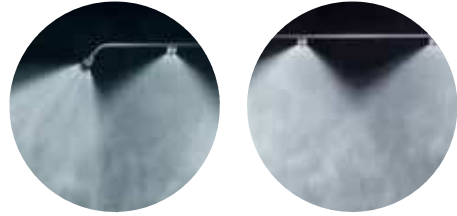

平均粒子径 (μm)	55 (1.5MPa)
適正圧力 (MPa)	1.0~1.5

商品名	①新広角スズラン 2頭口	②新広角スズラン 3頭口	③新広角スズラン 4頭口	④新広角スズラン 5頭口	⑤新広角スズラン 6頭口	新広角スズラン 7頭口	新広角スズラン 8頭口
噴出量 (1.5MPa)	4.4ℓ/分	6.5ℓ/分	8.7ℓ/分	10.9ℓ/分	13.1ℓ/分	15.3ℓ/分	17.4ℓ/分
ノズル名称	NN-C-6S	NN-C-6S	NN-C-6S	NN-C-6S	NN-C-6S	NN-C-6S	NN-C-6S
散布幅	約73cm	約106cm	約139cm	約172cm	約205cm	約238cm	約271cm
全長・質量	27cm・90g	59cm・160g	95cm・270g	128cm・340g	161cm・420g	194cm・490g	227cm・570g
取付ネジ	G1/4	G1/4	G1/4	G1/4	G1/4	G1/4	G1/4

* 散布幅はノズルからの距離が30cmでの数値

No.	コードNo.	商品名称	入数/箱	用途	希望小売価格 (税抜)	希望小売価格 (税込10%)
1	12 14 30	新広角スズラン2頭口 (G%)	10	水田・平面野菜用・受注生産	3,000	3,300
2	12 14 31	新広角スズラン3頭口 (G%)	10	// ・受注生産	4,100	4,510
3	12 14 32	新広角スズラン4頭口 (G%)	10	水田・平面野菜用	6,200	6,820
4	12 14 33	新広角スズラン5頭口 (G%)	10	//	7,900	8,690
5	12 14 34	新広角スズラン6頭口 (G%)	10	//	9,600	10,560
	12 14 35	新広角スズラン7頭口 (G%)	10	水田・平面野菜用・受注生産	13,600	14,960
	12 14 36	新広角スズラン8頭口 (G%)	10	// ・受注生産	14,900	16,390

やさいすズラン噴口

パーツリスト No.28用 p.10



平均粒子径 (μm)	55 (1.5MPa)
適正圧力 (MPa)	1.0~1.5

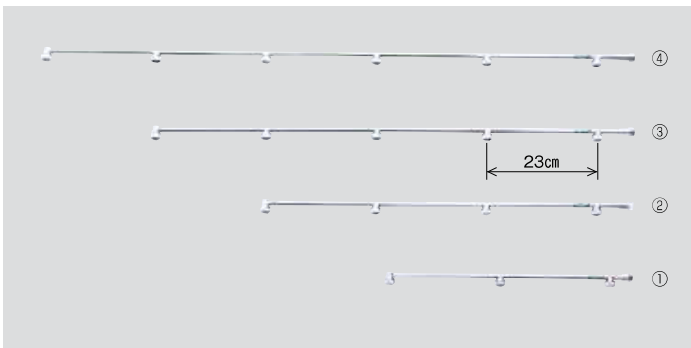

扇形でソフトな霧が野菜に最適!!

商品名	①やさいすズラン 3頭口	②やさいすズラン 4頭口	③やさいすズラン 5頭口	④やさいすズラン 6頭口
噴出量 (1.5MPa)	3.0ℓ/分	4.0ℓ/分	5.1ℓ/分	6.1ℓ/分
ノズル名称	NN-D-6S	NN-D-6S	NN-D-6S	NN-D-6S
散布幅	約86cm	約109cm	約132cm	約155cm
全長・質量	52cm・150g	78cm・250g	101cm・310g	124cm・380g
取付ネジ	G1/4	G1/4	G1/4	G1/4

* 散布幅はノズルからの距離が30cmでの数値

No.	コードNo.	商品名称	入数/箱	用途	希望小売価格 (税抜)	希望小売価格 (税込10%)
1	12 40 15	やさいすズラン3頭口 (G%)	10	水田・平面野菜用	4,500	4,950
2	12 40 16	やさいすズラン4頭口 (G%)	10	//	6,400	7,040
3	12 40 17	やさいすズラン5頭口 (G%)	10	//	7,400	8,140
4	12 40 18	やさいすズラン6頭口 (G%)	10	//	9,100	10,010

新広角茶用噴口



平均粒子径(μm)	55(1.5MPa)
適正圧力(MPa)	1.0~1.5

新広角特茶噴口



特長 ノズル間隔が、茶用噴口23cm・特茶噴口17cmです。茶用噴口より格段に濃い霧が出ます。

パーツリスト No.28用
p.10

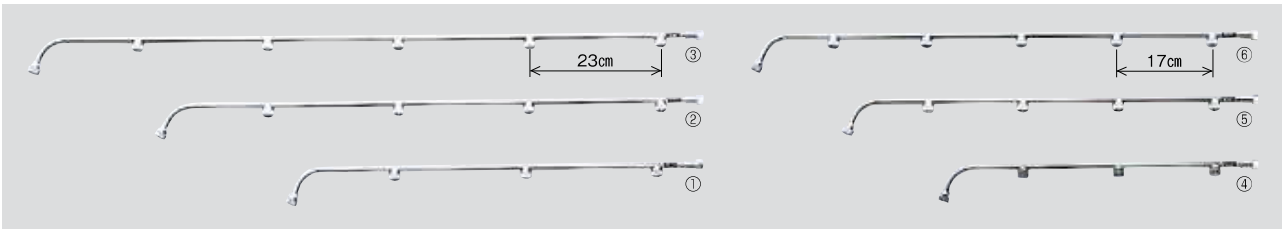

商品名	新広角茶用3号	①新広角茶用4号	②新広角茶用5号	③新広角茶用6号	新広角茶用7号	新広角茶用8号
噴出量(1.5MPa)	6.5ℓ/分	8.7ℓ/分	10.9ℓ/分	13.1ℓ/分	15.3ℓ/分	17.4ℓ/分
ノズル名称	NN-C-6S	NN-C-6S	NN-C-6S	NN-C-6S	NN-C-6S	NN-C-6S
散布幅	約86cm	約109cm	約132cm	約155cm	約178cm	約201cm
全長・質量	47cm・140g	73cm・230g	96cm・290g	119cm・350g	143cm・410g	166cm・470g
取付ネジ	G1/4	G1/4	G1/4	G1/4	G1/4	G1/4

商品名	④新広角特茶4号	⑤新広角特茶5号	⑥新広角特茶6号
噴出量(1.5MPa)	8.7ℓ/分	10.9ℓ/分	13.1ℓ/分
ノズル名称	NN-C-6S	NN-C-6S	NN-C-6S
散布幅	約91cm	約108cm	約125cm
全長・質量	57cm・210g	74cm・250g	91cm・300g
取付ネジ	G1/4	G1/4	G1/4



新広角茶用5号散布例



新広角特茶5号散布例

* 散布幅はノズルからの距離が30cmでの数値

No.	コードNo.	商品名称	入数/箱	用途	希望小売価格(税抜)	希望小売価格(税込10%)
	12 18 31	新広角茶用3号 (G1/4)	10	茶園用・受注生産	3,600	3,960
1	12 18 32	新広角茶用4号 (G1/4)	10	// ・受注生産	4,700	5,170
2	12 18 33	新広角茶用5号 (G1/4)	10	茶園用	5,800	6,380
3	12 18 34	新広角茶用6号 (G1/4)	10	//	6,800	7,480
	12 18 35	新広角茶用7号 (G1/4)	10	茶園用・受注生産	8,700	9,570
	12 18 36	新広角茶用8号 (G1/4)	10	// ・受注生産	11,300	12,430
4	12 20 32	新広角特茶4号 (G1/4)	10	茶園用	4,700	5,170
5	12 20 33	新広角特茶5号 (G1/4)	10	//	5,800	6,380
6	12 20 34	新広角特茶6号 (G1/4)	10	//	6,800	7,480

カイガラキラー ST



平均粒子径(μm)	100(0.7MPa)
適正圧力(MPa)	0.7~1.0

パーツリスト No.28用
p.17

〈特許品〉

カイガラキラーST (R3000、半条型) をご使用時の必要条件

商品名称	カイガラキラーST R3000	カイガラキラーST 半条型
動噴必要吸水量	28ℓ/分以上	17ℓ/分以上
動噴必要元圧力	3.0MPa以上	2.5MPa以上
ノズル必要圧力	0.7MPa以上	0.7MPa以上
ホース長さ	φ10またはφ11.5×100m以下	φ8.5×100m以下

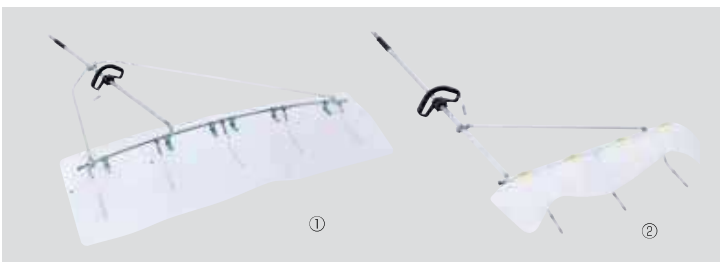

カイガラキラーST (R3000、半条型) は、一部販売できない地域がございますので、予めご了承ください。

茶園のカイガラ防除に最適!



カイガラキラー STR3000 散布例

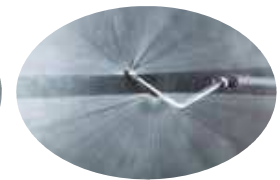

商品名	①カイガラキラーST R3000	②カイガラキラーST 半条型
噴出量 (0.7MPa)	22.6ℓ/分	13.6ℓ/分
噴出量 (1.0MPa)	27.0ℓ/分	16.2ℓ/分
散布幅	約151cm	約90cm
全長・質量	150cm・3630g (両端止かバー含む)	163cm・1630g (両端止かバー含む)
ノズルピッチ	323mm	250mm
取付ネジ (適応ホース径)	G3/8 (φ10又はφ11.5)	G1/4 (φ8.5)

No.	コードNo.	商品名称	入数/箱	用途	希望小売価格(税抜)	希望小売価格(税込10%)
1	17 20 13	カイガラキラーST R3000	1	茶園用・受注生産	79,000	86,900
2	17 20 14	カイガラキラーST 半条型	1	// ・受注生産	38,000	41,800

※静岡県への販売は特約店のみとなります。

イチゴセイバーノズル

パーツリスト No.28用 p.18



平均粒子径(μm)	45~55(1.5MPa)
適正圧力(MPa)	1.0~1.5

特長

- 当社独自のY型形状をしたノズルから噴出される扇形の霧が防除効果を高めます。噴口角度が自在のため、葉面を揺らしながら効果的に葉裏を狙います。
- さまざまなベンチ幅、畝幅に対応できます。
- アーチ型のため、竿を複雑に動かす必要がなく、散布ロスが減少します。

細かく、ソフトな霧は防除に最適です。



散布例

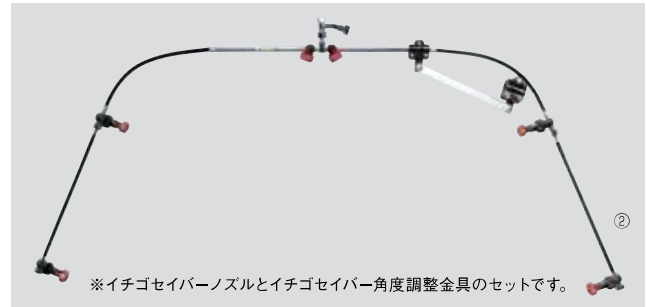
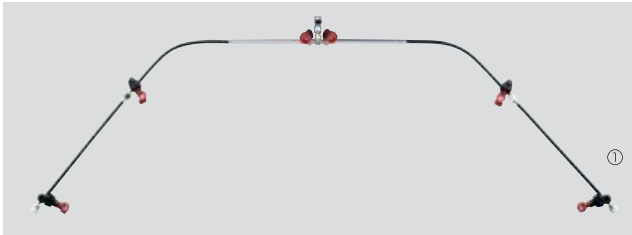

※イチゴセイバーノズルとイチゴセイバー角度調整金具のセットです。

商品名	①イチゴセイバーノズル
噴出量(1.0MPa)	4.0ℓ/分
噴出量(1.5MPa)	4.9ℓ/分
ノズル名称	SMY型チップ N-Y45-SM440 新広角噴板 NN-D-35S
全長	幅：約80~120cm 高さ：約50~45cm
質量	680g
取付ネジ	G1/4

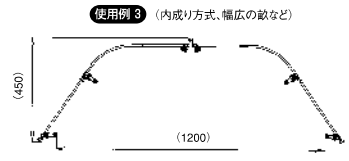
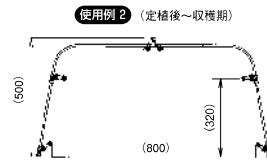

噴管の角度を固定し、安定して散布できます。

〈特許品〉



イチゴセイバーをより使い易く
クランプ付ベルトを3点支持ベルトに改良!
長時間の散布作業も楽に行えます!



クランプ付ベルト装着時

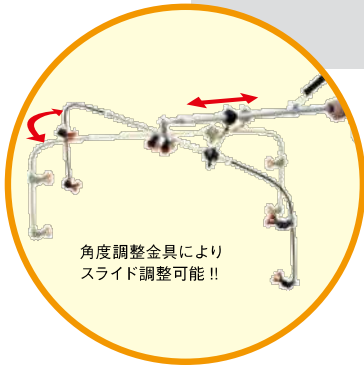

角度調整金具により
スライド調整可能!!

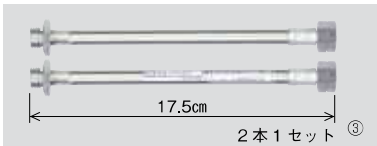

2本1セット

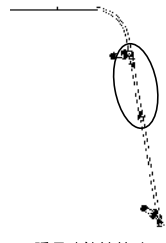

延長噴管接続時

※延長噴管を取り付ける事により作物の成長に合わせて延長が可能です。



アルミニウムノズルS型4号に取り付けたときの使用例

※アルミニウムノズルS型は4号の他、5号~8号もあります。また、この他に下に伸びる伸縮自在のカルポール下式5号~9号もあります。(104、108ページに記載しています。)

No.	コードNo.	商品名称	入数/箱	用途	希望小売価格 (税抜)	希望小売価格 (税込10%)
1	12 13 32	イチゴセイバーノズル (G1/4)	1	イチゴ用・受注生産	18,500	20,350
2	12 13 35	角度調整付イチゴセイバーノズル	1	// ・受注生産	21,500	23,650
3	12 13 33	延長噴管セット (イチゴセイバーノズル用)	1	2本1セット	3,200	3,520
4	12 13 36	イチゴセイバー角度調整金具	1		3,500	3,850
5	75 37 34	クランプ付ベルト (パット付)	1		1,450	1,595

新広角ネギアーチ 7 頭口

白ネギ全面散布！ 7 頭口になってさらに全面に散布可能！
サビ病にも効果を発揮！

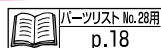

平均粒子径(μm)	55(1.5MPa)
適正圧力(MPa)	1.0~1.5



特長

- 7頭口のノズルにより、全面に散布することが可能です。
- 上側3ヶ所から噴霧することで従来より均一に作物に届き、防除効率がアップします。
- 全面散布により、散布量や作業軽減に貢献します。

新広角ネギアーチ7頭口セット



噴霧動画

商品名	①新広角ネギアーチ7頭口	②新広角ネギアーチ7頭口セット
噴出量(1.5MPa)	4.9ℓ/分	《セット内容》 新広角ネギアーチ7頭口(G1/4) アルミノズルス型5号(G1/4)
ノズル名称	NN-D-35S	クランプ丸金付ベルト サイクロンクリーナー(G1/4)80#
全長	アーチ幅80cm アーチ高さ75cm	
質量	810g	1,460g
取付ネジ	G1/4	G1/4

No.	コードNo.	商品名称	入数/箱	用途	希望小売価格(税抜)	希望小売価格(税込10%)
1	47 31 62	新広角ネギアーチ7頭口(G1/4)	1	ネギ用・受注生産	28,000	30,800
2	47 31 63	新広角ネギアーチ7頭口セット(G1/4)	1	//・受注生産	38,800	42,680

菊用カーボン噴口

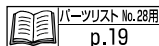

ノズル	SV-10-80CS	NN-C-35S
平均粒子径(μm)	100(1.5MPa)	50(1.5MPa)
適正圧力(MPa)	1.0~1.5	1.0~1.5



上部噴口と延長管20cmを取付時の散布例

特長

- 噴管にカーボンパイプを採用し、軽くすることで作業負担を軽減した菊用の噴口です。(片側散布)
- 扇形の細かく、ソフトな霧は菊の防除に最適です。
- 各ノズルは噴霧角度を自在に変えられ、ストップ機能付です。(上部噴口はストップ機能はありません。)
- 主噴管3頭口に上部噴口、延長管20cm、下部延長噴口1頭口を取り付けることができますので、菊の成長に合わせて調整できます。

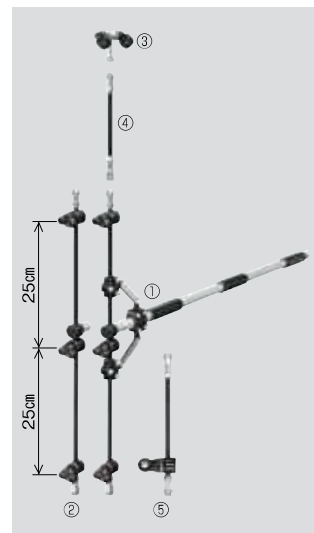

商品名	①菊用カーボン噴口主噴管3頭口セット	②菊用カーボン噴口主噴管3頭口	③菊用カーボン噴口上部噴口	④菊用カーボン噴口延長管20cm	⑤菊用カーボン噴口下部延長噴口1頭口
噴出量	2.5ℓ/分(1.0MPa) 3.0ℓ/分(1.5MPa)	2.5ℓ/分(1.0MPa) 3.0ℓ/分(1.5MPa)	2.4ℓ/分(1.0MPa) 3.0ℓ/分(1.5MPa)		0.8ℓ/分(1.0MPa) 1.0ℓ/分(1.5MPa)
ノズル名称	SV-10-80CS	SV-10-80CS	NN-C-35S		SV-10-80CS
散布幅	約100cm	約100cm			約50cm
全長・質量	99cm・910g	61cm・280g	6cm・95g	20cm・75g	26cm・120g
取付ネジ	G1/4	G1/4	G1/4	G1/4	G1/4

*散布幅はノズルからの距離が30cmでの数値

No.	コードNo.	商品名称	入数/箱	用途	希望小売価格(税抜)	希望小売価格(税込10%)
1	45 23 44	菊用カーボン噴口主噴管3頭口セット(G1/4)	1	菊用・受注生産	21,300	23,430
2	45 23 48	菊用カーボン噴口主噴管3頭口(G1/4)	1	//・受注生産	15,000	16,500
3	45 23 45	菊用カーボン噴口上部噴口(G1/4)	1	//・受注生産	2,650	2,915
4	45 23 46	菊用カーボン噴口延長管20cm(G1/4)	1	//・受注生産	6,750	7,425
5	45 23 47	菊用カーボン噴口下部延長噴口1頭口(G1/4)	1	//・受注生産	8,250	9,075

*特殊な材料を使用しておりますので、多数ご注文の際は納期を要する場合があります。お手数ですが当社までお問い合わせください。

新広角菊用噴口

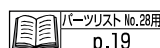

平均粒子径(μm)	55(1.5MPa)
適正圧力(MPa)	1.0~1.5

商品名	新広角菊1条用セット
噴出量(1.5MPa)	5.6ℓ/分
ノズル名称	NN-D-35S
散布幅	約90cm
全長・質量	幅102cm×高さ105cm・1,930g
取付ネジ	G1/4

噴管間隔 100cm(90cm、80cm幅調整可能)

新広角菊1条用噴口セットの内容

- ・新広角菊用8頭口G1/4
- ・取付金具(ホース付)G1/4
- ・アルミノズルス型3号G1/4
- ・ベストクリーナー(80×ッシュ)G1/4

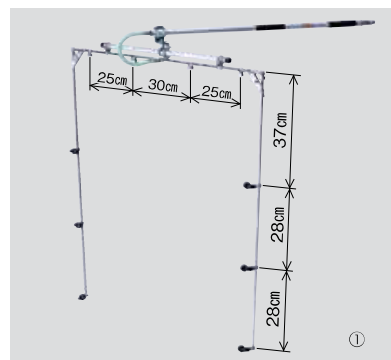

No.	コードNo.	商品名称	入数/箱	用途	希望小売価格(税抜)	希望小売価格(税込10%)
1	12 25 12	新広角菊1条用セット(G1/4)	1	菊用・受注生産	28,500	31,350

果樹から野菜までの広い活躍！

鉄砲噴口



果樹用・野菜用

ハイパービーム噴口
グリーンビーム 10 型
マルチ F 噴口
アルミズーム F タイプ・アルミゼット F タイプ
ズームミニ・ゼットミニ
マルチズーム
アルミズーム 6 型・アルミゼット 6 型 **新商品**
アルミズーム S・アルミゼット S
マルチライト噴口
スカイズーム噴口
スーパーライト噴口 F 型 **新商品**
ライトズーム 2000
ライトズーム 30 型・N 型
ライトズーム SD-30 型・SD-N 型
エースガン I 型カーボンタイプ
ペットズーム II 型カーボンタイプ
エースガン S 型・ペットズーム S 型 **新商品**
スーパーズーム S 型・ズームゼット S 型 **新商品**
(遠近自在の扇形噴口類)

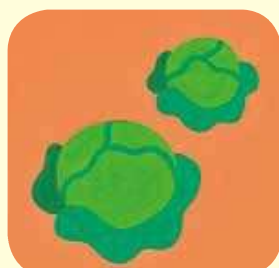

水田・平面 野菜用

ミニ畦畔自在ノズルカーボンタイプ
ミニ畦畔自在ノズル
切替畦畔 CPPS タイプ
伸縮切替畦畔 CPPS タイプ
カーボン畦畔
畦畔用延長管カーボンタイプ
伸縮畦畔カーボンタイプ
キリナシ畦畔カーボンタイプ
切替ステン畦畔 PPS タイプ
伸縮切替畦畔 PPS タイプ
ステン畦畔噴口 G 型
キリナシ切替畦畔 PPS タイプ
アポロ畦畔噴口 G 型



高木・遠距離用

パワフル噴口 R 型 **新商品**
パワフル噴口 R 型カーボンタイプ **新商品**
パワフル噴口カーボンタイプ
パワフル噴口



洗浄・防除用

洗浄噴口 5 型カーボンタイプ
洗浄噴口 5 型
ストライクガン S 型カーボンタイプ
ストライクガン 30 型
ハイパワークリーン



- ①スーパースーム S90 型 近距離散布例 ②スーパースーム S90 型 遠距離散布例
- ③カーボン・ステン哇畔 20G 型 散布例 (水田)
- ④パワフル噴口 10 型カーボンタイプ 直射散布例
- ⑤カーボン・ステン哇畔 20G 型 散布例 (野菜)

ハイパービーム噴口

果樹・野菜から庭木まで
幅広い用途!

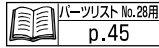

〈特許品〉

名称印字付



特長

- 手元霧調整グリップのラチェット機構により、噴霧中に霧が変わる心配がありません。(特許品)
- 手元のグリップを回すことで、直射噴霧から広角噴霧まですばやく霧が調節でき、ストップ(噴霧停止)も可能です。
- 付属の噴板に換えることで、低压(0.5MPa)仕様の背負動噴でも噴霧可能となります。



商品名		ハイパービーム噴口	
噴板孔径	丸孔噴板φ2.0(標準)	丸孔噴板φ1.4(付属)	
噴出量	圧力1.5MPa時 3.3~6.5ℓ/分(広角~直射)	圧力0.5MPa時 1.2~2.1ℓ/分(広角~直射)	
到達距離(上向き15°)	約4~11m(広角~直射)	約2~10m(広角~直射)	
散布幅	約1~60cm		
適応ホース径	φ8.5		
全長・質量	83cm・530g		
取付ネジ	G1/4		

平均粒子径(μm)	90~490(1.5MPa)
適正圧力(MPa)	0.5~1.5

*散布幅はノズルからの距離が1mでの数値



直射散布例



広角散布例

※到達距離は、上向き15°無風状態でのものです。

※動力噴霧機の条件は、噴板φ2.0の場合、吸水量9.2ℓ、先端圧力1.0MPa以上、噴板φ1.4の場合、吸水量5.0ℓ、先端圧力0.5MPa以上が必要です。

※本製品の適正圧力は、噴板φ2.0の場合、1.0~1.5MPa、噴板φ1.4の場合、0.5~1.5MPaです。

No.	コードNo.	商品名称	入数/箱	用途	希望小売価格(税抜)	希望小売価格(税込10%)
1	13 18 41	ハイパービーム噴口 (G1/4)	10	果樹・庭木・野菜用	12,500	13,750

グリーンビーム 10型

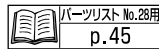

遠近自在の霧で効率散布!
飛距離が約2mアップ!(直射時)
果樹・野菜から庭木まで幅広い用途!



特長

- 当社従来品(グリーンビーム1型)と比べ飛距離が更にアップしました。
- 手元のグリップを回すことで、直射噴霧から広角噴霧まですばやく霧が調節でき、ストップ(噴霧停止)も可能です。
- 付属の噴板に換えることで、低压(0.5MPa)仕様の背負動噴でも噴霧可能となります。



直射噴霧例



広角噴霧例



背負動噴低圧(0.5MPa)時の直射噴霧例



商品名		グリーンビーム10型	
噴板孔径	丸孔噴板φ2.0(標準)	丸孔噴板φ1.4(付属)	
噴出量	圧力1.5MPa時 3.3~6.5ℓ/分 (広角~直射)	圧力0.5MPa時 1.2~2.1ℓ/分 (広角~直射)	
到達距離(上向き15°)	約4~11m (広角~直射)	約2~10m (広角~直射)	
散布幅	約1~60cm		
適応ホース径	φ8.5		
全長・質量	78cm・470g		
取付ネジ	G1/4		

平均粒子径(μm)	90~490(1.5MPa)
適正圧力(MPa)	0.5~1.5

※到達距離は、上向き15°無風状態でのものです。

※動力噴霧機の条件は、噴板φ2.0の場合、吸水量9.2ℓ、先端圧力1.0MPa以上、噴板φ1.4の場合、吸水量5.0ℓ、先端圧力0.5MPa以上が必要です。

※本製品の適正圧力は、噴板φ2.0の場合、1.0~1.5MPa、噴板φ1.4の場合、0.5~1.5MPaです。

*散布幅はノズルからの距離が1mでの数値

グリーンビーム10型



噴霧動画



背負動噴低圧(0.5MPa)時の広角噴霧例

No.	コードNo.	商品名称	入数/箱	用途	希望小売価格(税抜)	希望小売価格(税込10%)
1	13 18 35	グリーンビーム10型 (G1/4)	10	果樹・庭木・野菜用	10,500	11,550

ミニ畦畔自在ノズルカーボンタイプ

ミニ畦畔自在ノズル

パーツリスト No.28用
p.46



①

名称印字付



〈特許品〉

水田、平面野菜から立木まで、幅広く活躍！

特長

- 背負動噴や小型動噴等の吸水量の少ない動力噴霧機に適したノズルです。立木などの散布をする場合は、サイドのノズル(2頭口)の噴霧をストップし、先端ノズルのみの噴霧(遠近調整自在)にする事により大変便利にお使い頂けます。
- 手元霧調整グリップのラチェット機構により、噴霧中に霧が変わる心配がありません。(特許品)

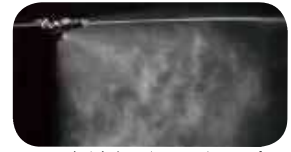

ミニ畦畔自在ノズルカーボンタイプ
噴霧例

平均粒子径(μm)	55~1150(1.5MPa)
適正圧力(MPa)	0.5~1.5

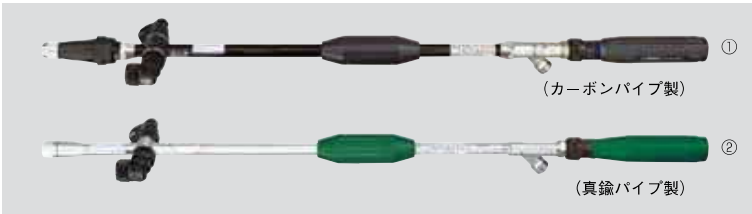

商品名	①ミニ畦畔自在ノズルカーボンタイプ	②ミニ畦畔自在ノズル
噴出量(1.5MPa)	4.5~7.3ℓ/分 (広角~狭角)	4.6~7.6ℓ/分 (広角~狭角)
到達距離	約4~11.5m(広角~狭角) (上向き15°)	約4~8m(広角~狭角) (水平)
ノズル名称	第1φ1.5 第2SP-12-35MS 第3NN-D-35S	第1φ1.5 第2SP-12-35MS 第3NN-D-35S
適応ホース径	φ8.5	φ8.5
全長・質量	73cm・520g	72cm・590g
取付ネジ	G1/4	G1/4

No.	コードNo.	商品名称	入数/箱	用途	希望小売価格(税抜)	希望小売価格(税込10%)
1	13 16 49	ミニ畦畔自在ノズルカーボンタイプ(G1/4)	10	水田・野菜用・受注生産	25,000	27,500
2	13 16 40	ミニ畦畔自在ノズル(G1/4)	10	// ・受注生産	14,200	15,620

*特殊な材料を使用しておりますので、多数ご注文の際は納期を要する場合があります。お手数ですが当社までお問い合わせください。

マルチF噴口



〈特許出願済〉

パーツリスト No.28用
p.44

180°曲がり、幅広く噴霧可能！
噴出される霧は遠近自在！ 停止も可能！

特長 ●ノズル方向を180°変えることができるため、幅広く噴霧可能です。

- 先端調整部を回すことにより(約1回転)、噴霧パターンを直射から広角に変えられ、ストップ(噴霧停止)も可能です。
- 樹脂製のため軽量です。
- 付属の噴板(孔径φ1.4)に換えることで、低圧(0.5MPa)仕様の背負動噴でも噴霧可能となります。
- お手持ちの散布竿に簡単取り付け!(取付ネジ:G1/4(ISO))

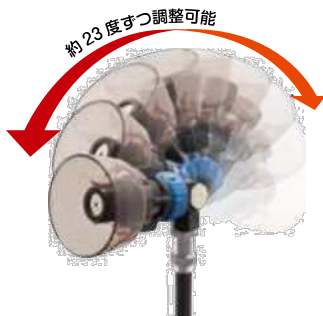

ノズル	φ2.2	φ1.4(付属)
平均粒子径(μm)	120~690(1.0MPa)	97~540(1.5MPa)
適正圧力(MPa)	1.0~1.5	1.0~1.5

商品名	マルチF噴口	
ノズル孔径	φ2.2	φ1.4(付属)
噴出量	3.2~5.9ℓ/分 (1.0MPa)	1.4~2.1ℓ/分 (0.5MPa)
到達距離	約3~9.5m	約3~9m
散布幅	約3~110cm	約1.5~80cm
全長・質量	13cm・110g	
取付ネジ	G1/4	

マルチF噴口



取扱説明

* 散布幅はノズルからの距離が1mでの数値
* 到達距離は上向き約10° 無風状態での数値



直射散布例



広角散布例



広角噴霧



直射噴霧

【取付例】



No.	コードNo.	商品名称	入数/箱	用途	希望小売価格(税抜)	希望小売価格(税込10%)
1	13 30 04	マルチF噴口(G1/4)	20	一般果樹・野菜用	6,500	7,150

鉄砲噴口

アルミズームFタイプ



〈特許品〉

アルミゼットFタイプ



〈特許品〉

パーツリスト No.28用
p.21

3段階に伸縮可能なズーム噴口！

ノズル	NN-ZV-20S	NN-ZO-20S
平均粒子径(μm)	95~360(1.5MPa)	100~320(1.5MPa)
適正圧力(MPa)	1.0~1.5	1.0~1.5

商品名	①アルミズームFタイプ	②アルミゼットFタイプ
噴出量(1.5MPa)	5.8~7.2ℓ/分	6.7~7.1ℓ/分
到達距離	約4~8m	約4.5~8.5m
ノズル名称	NN-ZV-20S	NN-ZO-20S
散布幅	約15~80cm	約10~70cm
付属噴板	NN-ZO-20S(高木果樹用) NN-WZV-20S(低木、野菜用)	NN-ZV-20S(一般果樹、野菜用) NN-WZV-20S(低木、野菜用)
全長・質量	83cm/103cm/125cm・730g	83cm/103cm/125cm・730g
取付ネジ	G1/4	G1/4

* 散布幅はノズルからの距離が1mでの数値
* 用途の異なる2種類の噴板を付属しています。

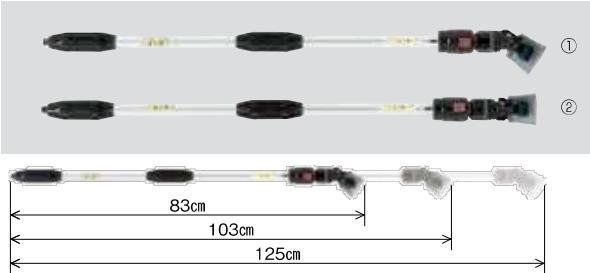

- 特長**
- 3段階の長さ伸縮でき、新ロック機構により、噴霧中のパイプの飛び出しがありません。(全長83cm・103cm・125cm)
 - 先端調整部を回すことにより、噴霧パターンを狭角から広角に変えられます。また、ラチェット機構により、噴霧中に霧が変わる心配がありません。(特許品)
 - ネジの緩みを防止するロックキャップを採用しています。(特許品)
 - 噴板は、磨耗に強いステンレスを使用しています。



広角散布例(伸ばした時)

狭角散布例(縮めた時)

アルミズームFタイプ
アルミゼットFタイプ

噴霧動画

No.	コードNo.	商品名称	入数/箱	用途	希望小売価格(税抜)	希望小売価格(税込10%)
1	13 22 33	アルミズームFタイプ(G1/4)	10	一般果樹・野菜用	18,500	20,350
2	13 22 34	アルミゼットFタイプ(G1/4)	10	//	18,500	20,350

ズームミニ



〈特許品〉

ゼットミニ



〈特許品〉

パーツリスト No.28用
p.21お手持ちの散布竿に簡単に
取り付けできるズーム噴口！

ノズル	NN-ZV-20S	NN-ZO-20S
平均粒子径(μm)	95~360(1.5MPa)	100~320(1.5MPa)
適正圧力(MPa)	1.0~1.5	1.0~1.5

商品名	①ズームミニ	②ゼットミニ
噴出量(1.5MPa)	5.8~7.2ℓ/分	6.7~7.1ℓ/分
到達距離	約4~8m	約4.5~8.5m
ノズル名称	NN-ZV-20S	NN-ZO-20S
散布幅	約15~80cm	約10~70cm
全長・質量	12cm・111g	11cm・111g
取付ネジ	G1/4	G1/4

* 散布幅はノズルからの距離が1mでの数値



【取付例】



カルボール下式

狭角や広角の調整可能
ラチェット機能付きアルミノズルS型8号へ
取り付け時の広角散布例アルミノズルS型8号へ
取り付け時の狭角散布例

No.	コードNo.	商品名称	入数/箱	用途	希望小売価格(税抜)	希望小売価格(税込10%)
1	13 22 35	ズームミニ(G1/4)	20	一般果樹・野菜用	6,000	6,600
2	13 22 36	ゼットミニ(G1/4)	20	//	6,000	6,600

マルチズーム



〈特許品〉

高強度樹脂採用により
マイナス約12%軽量化!

ノズル	NN-ZV-20S
平均粒子径(μm)	95~360(1.5MPa)
適正圧力(MPa)	1.0~1.5



特長 ●高強度樹脂採用により軽量化しました。
(当社従来品比マイナス約12%)

パーツリスト No.28用
p.22

- 先端部の角度を変えることができ、かつ手元のグリップを回すことにより、噴霧パターンを狭角から広角に変えられます。(特許品)
- 霧は扇形に広がるため、果樹から野菜まで楽にムラなく散布できます。
- 本体は六角アルミパイプ製のため軽量で、ノズル部や調整部は磨耗に強いステンレスを使用しています。
- ネジの緩みを防止するロックキャップを採用しています。(特許品)

商品名	①マルチズーム70型	②マルチズーム90型	③マルチズーム120型
噴出量(1.5MPa)	5.8~7.2ℓ/分	5.8~7.2ℓ/分	5.8~7.2ℓ/分
到達距離	約4~8m	約4~8m	約4~8m
ノズル名称	NN-ZV-20S	NN-ZV-20S	NN-ZV-20S
散布幅	約15~80cm	約15~80cm	約15~80cm
全長・質量	73cm・460g	99cm・530g	131cm・610g
取付ネジ	G ¹ / ₄	G ¹ / ₄	G ¹ / ₄

*散布幅はノズルからの距離が1mでの数値

*ズーム噴板NN-ZO-20S(高木用)、NN-WZV-20S(低木、野菜用)を付属しています。



先端部角度切替式

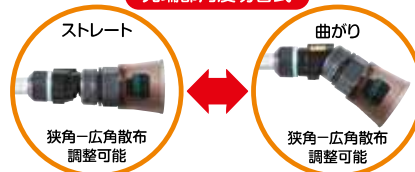

No.	コードNo.	商品名称	入数/箱	用途	希望小売価格(税抜)	希望小売価格(税込10%)
1	13 19 87	マルチズーム70型(G ¹ / ₄)	10	一般果樹・野菜用	11,000	12,100
2	13 19 88	マルチズーム90型(G ¹ / ₄)	10	//	12,000	13,200
3	13 19 89	マルチズーム120型(G ¹ / ₄)	10	//	13,000	14,300

アルミズーム6型



〈特許品〉

透明高強度樹脂を採用! 薬液がみえる!!

- 特長**
- 本体は六角アルミパイプを採用し、強度もアップし且つ軽量になりました。
 - フードとエルボが透明なため通過する薬液が見え、凍結防止のための水抜きが目で確認できます。又、手元のグリップには高強度樹脂を採用しています。
 - ノズルや調整部(樹脂内部)は、磨耗に強いステンレス製です。
 - DLC*1をノズルにコーティングし、耐摩耗性を向上させました。(従来品比*2:約3倍)(特許品)
 - 霧は手元のグリップを回せば、狭角から広角に変えられ、扇形に広がるためムラなく散布できます。
 - 緩み防止のロックキャップとロック付き袋ナットを採用しています。(特許品)

*1 DLCとは、ダイヤモンド-ライク-カーボンの略称で高硬度、耐摩耗性などダイヤモンドに近い特性を持つカーボン膜です。
*2 当社従来品アルミズームαとの比較において、200時間噴霧後におけるノズルの磨耗率の違いにより算出。

アルミゼット6型

〈特許品〉

ノズル	NN-ZV-20D
平均粒子径(μm)	95~360(1.5MPa)
適正圧力(MPa)	1.0~1.5

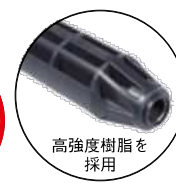

DLCコーティングノズルは、(独)産業技術総合研究所と和歌山県工業技術センターとの共同開発品です。



新商品



コードNo.	13 20 01	13 20 04	13 20 02	13 20 05	13 20 03	13 20 06
商品名	①アルミズーム6-70型	アルミゼット6-70型	②アルミズーム6-90型	アルミゼット6-90型	③アルミズーム6-120型	アルミゼット6-120型
噴出量(1.5MPa)	5.8~7.2ℓ/分		5.8~7.2ℓ/分		5.8~7.2ℓ/分	
到達距離	約4~8m		約4~8m		約4~8m	
ノズル名称	NN-ZV-20D		NN-ZV-20D		NN-ZV-20D	
散布幅	約15~80cm		約15~80cm		約15~80cm	
全長・質量	69cm・400g		95cm・460g		127cm・550g	
取付ネジ	G ¹ / ₄		G ¹ / ₄		G ¹ / ₄	

*散布幅はノズルからの距離が1mでの数値

*ズーム噴板NN-ZO-20D(DLCコーティング付)を付属しています。

No.	コードNo.	商品名称	入数/箱	用途	希望小売価格(税抜)	希望小売価格(税込10%)
1	13 20 01	アルミズーム6-70型(G ¹ / ₄)	10	一般果樹・野菜用	9,000	9,900
2	13 20 02	アルミズーム6-90型(G ¹ / ₄)	10	//	9,500	10,450
3	13 20 03	アルミズーム6-120型(G ¹ / ₄)	10	//	10,400	11,440

※先端ノズル部が直タイプのアルミゼット6型もあります。小売価格はアルミズーム6型と同価格です。コードNo.は性能表に記載しています。

アルミズーム S

アルミゼット S

パーツリスト No.28用
p.23



〈特許品〉



〈特許品〉

扇形ノズルの霧が遠近自在!! 果樹から野菜まで軽くて楽々散布!!

特長

- ノズルや調整部(樹脂内部)は、磨耗に強いステンレスを使用しています。
- 霧は手元の調整ハンドルを回せば狭角から広角に変えられ、扇形に広がるため、ムラなく散布できます。
- 本体はアルミ製のため軽量です。
- 緩み防止のロックキャップとロック付袋ナットを採用しました。(特許品)**

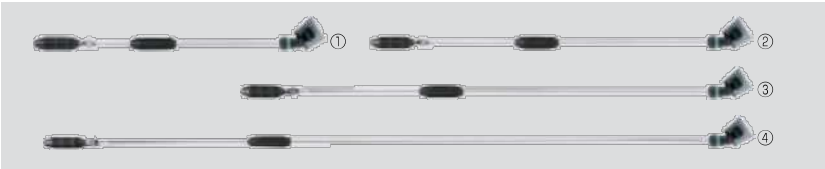

ノズル	NN-ZV-20S	NN-ZO-25
平均粒子径(μm)	95~360(1.5MPa)	120~330(1.5MPa)
適正圧力(MPa)	1.0~1.5	1.0~1.5

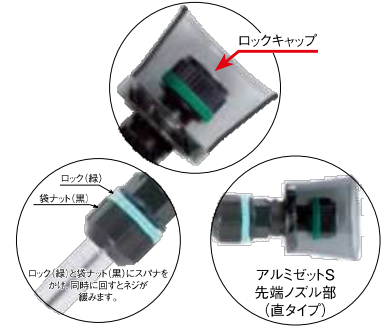

コードNo.	13 19 67	13 19 81	13 19 68	13 19 82	13 19 69	13 19 83	13 20 00
商品名	①アルミズーム S70型	アルミゼット S70型	②アルミズーム S90型	アルミゼット S90型	③アルミズーム S120型	アルミゼット S120型	④アルミズーム S180型
噴出量(1.5MPa)	5.8~7.2ℓ/分		5.8~7.2ℓ/分		5.8~7.2ℓ/分		7.5~10.9ℓ/分
到達距離	約4~8m		約4~8m		約4~8m		約5~10m
ノズル名称	NN-ZV-20S		NN-ZV-20S		NN-ZV-20S		NN-ZO-25
散布幅	約15~80cm		約15~80cm		約15~80cm		約10~80cm
全長・質量	69cm・410g		95cm・480g		127cm・570g		181cm・710g
取付ネジ	G ¹ / ₄		G ¹ / ₄		G ¹ / ₄		G ¹ / ₄

*散布幅はノズルからの距離が1mでの数値 *ズーム噴板 NN-ZO-20S(高木用)、NN-WZV-20S(低木、野菜用)を付属しています。

No.	コードNo.	商品名称	入数/箱	用途	希望小売価格(税抜)	希望小売価格(税込10%)
1	13 19 67	2023年9月末販売中止 アルミズームS70型(G ¹ / ₄)	10	一般果樹・野菜用	7,000	7,700
2	13 19 68	2023年9月末販売中止 アルミズームS90型(G ¹ / ₄)	10	//	7,500	8,250
3	13 19 69	2023年9月末販売中止 アルミズームS120型(G ¹ / ₄)	10	//	8,400	9,240
4	13 20 00	2023年9月末販売中止 アルミズームS180型(G ¹ / ₄)	5	一般果樹・野菜用・受注生産	12,500	13,750

※先端ノズル部が直タイプのアミゼットSもあります。小売価格はアルミズームSと同価格です。コードNo.は性能表に記載しています。

マルチライト噴口



パーツリスト No.28用
p.24

軽量で楽々散布!! (棚上散布に最適)

〈特許品〉



特長 ●第1ノズル・第2ノズル・第3ノズルにより、遠距離に分散する霧で広域を散布できます。

- 第1ノズルは、調整ノブを回すことで直射噴霧と広角噴霧の調整が簡単にでき、第2・第3ノズルは噴霧角度の調整と噴霧をストップすることができます。
- ハンドルのロック機構により、片手で簡単に連続噴霧の固定と解除ができます。(特許品)
- 樹脂製本体のため軽量で、レバーが小さいため握り易く、作業負担を軽減します。



ノズル	第1ノズル	第1~第3ノズル
平均粒子径(μm)	120~790(広角~直射)	190~790(広角~直射)
適正圧力(MPa)		1.0~1.5

商品名	マルチライト噴口
噴出量	1.5MPa 第1ノズルのみ噴霧時: 5.0~13.7ℓ/分(広角~直射) 第1~第3ノズル噴霧時: 10.1~17.8ℓ/分(広角~直射)
到達距離	第1ノズルのみ噴霧時: 約5~13m(広角~直射) 第1~第3ノズル噴霧時: 約12m(直射)
ノズル名称	第1ノズル: φ2.4(セラミック) 第2ノズル: NN-OP-12MS 第3ノズル: SP-28-30MS
全長・質量	22cm・390g
取付ネジ	G ¹ / ₄



*到達距離は上向き約10° 無風状態での数値

No.	コードNo.	商品名称	入数/箱	用途	希望小売価格(税抜)	希望小売価格(税込10%)
1	13 18 38	マルチライト噴口(G ¹ / ₄)	10	棚上・野菜用	16,500	18,150

スカイズーム噴口



パーツリスト No.28用
p.24

〈特許品〉



狭角散布例



噴霧パターン

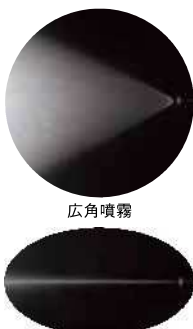

広角噴霧

狭角噴霧

ノズル	φ2.0(セラミック)	φ1.3(SUS)
平均粒子径(μm)	90~1130(1.5MPa)	80~1160(1.5MPa)
適正圧力(MPa)	1.0~1.5	1.0~1.5

商品名	スカイズーム噴口	
噴出量(1.5MPa)	8.2~9.1ℓ/分	4.0~4.2ℓ/分
使用可能噴霧機	動力噴霧機	動力噴霧機・背負動噴(注)
到達距離(1.5MPa)	約8~13m	約6~10m
ノズルチップ孔径	φ2.0(セラミック)	φ1.3(SUS)付属
散布幅	約5~50cm	約3~30cm
全長・質量	22cm・320g	
取付ネジ	G1/4	

*散布幅はノズルからの距離が1mでの数値
*本商品には背負動噴用のノズルチップφ1.3(SUSチップ)を付属しています。
(注)背負動噴の性能は、吸水量5.0ℓ/分以上と圧力1.5MPa以上を推奨。

スカイズーム噴口



噴霧動画

No.	コードNo.	商品名称	入数/箱	用途	希望小売価格(税抜)	希望小売価格(税込10%)
1	13 11 34	スカイズーム噴口 (G1/4)	20	一般果樹・高木・野菜用	11,500	12,650

*ノズルチップφ1.0仕様もあります。噴出量=1.7ℓ/分、到達距離4~9.5m(0.7MPa)

スーパーライト噴口F型



パーツリスト No.28用
p.25

〈特許品〉

レバーひとつで4段階の霧調整！
各段階で噴霧ストップ！

ノズル	NN-ZV-20S	NN-ZV-14S
平均粒子径(μm)	95~360(1.5MPa)	85~420(1.5MPa)
適正圧力(MPa)	1.0~1.5	1.0~1.5

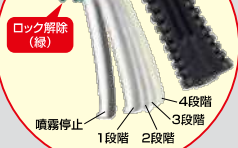

新商品

特長 ●レバーを握るだけで広角から狭角までの4段階の霧調整が片手ででき、ロック解除(緑)を押すだけで、簡単に噴霧停止ができます。

- 軽量で作業性を重視した形状のため、作業負担を軽減します。
- 霧は扇形のためムラが少なく、果樹や野菜等の散布に幅広くご使用できます。
- ネジの緩みを防止するロックキャップを採用しています。(特許品)
- ノズルを付属のNN-ZV-14Sに交換することで、背負動噴、小型動噴などの吸水量の少ない機器でもご使用できます。

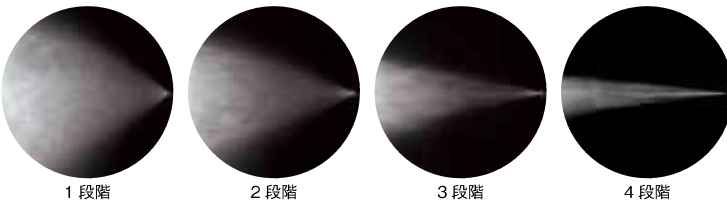

1段階

2段階

3段階

4段階

商品名	スーパーライト噴口F型	
噴出量(1.5MPa)	5.8~7.2ℓ/分	3.6~3.7ℓ/分
使用可能噴霧機	動力噴霧機	動力噴霧機・背負動噴(注)
到達距離(1.5MPa)	約4~8m	約3.5~6.5m
ノズル名称	NN-ZV-20S	NN-ZV-14S(付属)
散布幅	約80cm(1段階)・約65cm(2段階)・約35cm(3段階)・約15cm(4段階)	約70cm(1段階)・約45cm(2段階)・約15cm(3段階)・約10cm(4段階)
全長・質量	22cm・290g	
取付ネジ	G1/4	

*散布幅はノズルからの距離が1mで、レバーの1段階から4段階の数値
*本商品にはNN-ZV-14Sを付属しています。
(注)背負動噴の性能は、吸水量5.0ℓ/分以上と圧力1.5MPa以上を推奨。

スーパーライト噴口F型



商品紹介

No.	コードNo.	商品名称	入数/箱	用途	希望小売価格(税抜)	希望小売価格(税込10%)
1	13 11 37	スーパーライト噴口F型 (G1/4)	20	一般果樹・野菜用	14,500	15,950

ライトズーム 2000



(特許品)

パーツリスト No.28用
p.25



(樹脂製本体)



握り易い新機構 ロック式レバー付ピストル噴口

特長 ● ハンドルのロック機構により、片手で簡単に連続噴霧の固定と解除ができます。(特許品)

- 軽量でレバーが小さいため握り易く、作業負担を軽減します。(従来品比:約22%軽量)
- 調整ノブを回すことで、遠距離(狭角噴霧)と近距離(広角噴霧)の調整が簡単にでき、効率よく散布できます。
- ノズルは扇形の霧でムラが少なく、果樹や野菜等の散布に適しています。
- ノズルを付属噴板NN-ZV-12Sに交換することで、背負動噴、小型動噴などの吸水量の少ない機器でもご使用頂けます。

ノズル	NN-ZV-20S	NN-ZV-12S
平均粒子径(μm)	95~360(1.5MPa)	80~420(1.5MPa)
適正圧力(MPa)	1.0~1.5	1.0~1.5

商品名	ライトズーム2000	
噴出量(1.5MPa)	5.8~7.2ℓ/分	2.4~2.5ℓ/分
使用可能噴霧機	動力噴霧機	動力噴霧機 背負動噴(※)
到達距離	約4~8m	約3.5~6m
ノズル名称	NN-ZV-20S	NN-ZV-12S(付属)
散布幅	約15~80cm	約5~60cm
全長・質量	22cm・320g	
取付ネジ	G1/4	

* 散布幅はノズルからの距離が1mでの数値
* 本商品には噴板 (NN-ZV-12S) を付属しています。
(注) 背負動噴の性能は、吸水量3.5ℓ/分以上と圧力1.5MPa以上を推奨。

ライトズーム2000



噴霧動画

No.	コードNo.	商品名称	入数/箱	用途	希望小売価格(税抜)	希望小売価格(税込10%)
1	13 11 32	ライトズーム2000 (G1/4)	20	一般果樹・野菜用	9,200	10,120

ライトズーム 30型・N型



(特許品)

パーツリスト No.28用
p.26



(真鍮製本体)

(アルミダイキャスト製本体)

特長 ● 調整ノブを回すことで遠距離(狭角噴霧)と近距離(広角噴霧)の調整ができ、扇形に広がるためムラなく散布できます。

- ノズルや調整部(樹脂内部)は、磨耗に強いステンレスを使用しています。
- ノズルに方向性を決めている為、取りはずしても、元の所に取り付けられ、万一目詰まりしても簡単に取り除けます。
- ネジの緩み防止のロックキャップを採用しています。(特許品)
- ライトズーム30型はレバーに高強度樹脂を採用しています。また、レバーのロック機構により、片手で簡単に連続噴霧の固定と解除ができます。(特許品)
- 付属の噴板(NN-ZV-12S)に交換することで、より少ない噴霧量(2.4ℓ/分<1.5MPa>)でご使用いただけます。(背負動噴、小型動噴などでも使用可能)
- ライトズームN型の本体は軽くて丈夫なアルミダイキャスト製です。

ノズル	NN-ZV-20S	NN-ZV-12S
平均粒子径(μm)	95~360(1.5MPa)	80~420(1.5MPa)
適正圧力(MPa)	1.0~1.5	1.0~1.5

商品名	①ライトズーム30型	②ライトズームN型
ノズル名称	NN-ZV-20S	NN-ZV-20S
噴出量 1.5MPa	5.8~7.2ℓ/分	5.8~7.2ℓ/分
到達距離	約4~8m	約4~8m
散布幅	約15~80cm	約15~80cm
付属噴板	NN-ZV-12S	NN-ZV-12S
(1.5MPa時の噴出量)	動力噴霧機・背負動噴用(2.4~2.5ℓ/分)	動力噴霧機・背負動噴用(2.4~2.5ℓ/分)
全長・質量	21cm・440g	22cm・290g(※1)
取付ネジ	G1/4	G1/4

* 散布幅はノズルからの距離が1mでの数値
※1 ライトズームN型にはボールコック G1/4 を付属しています。(上記質量には含まれていません)

* 背負動噴の性能は、吸水量3.5ℓ/分以上と圧力1.5MPa以上を推奨。

ライトズーム30型



噴霧動画

ライトズームN型



噴霧動画

No.	コードNo.	商品名称	入数/箱	用途	希望小売価格(税抜)	希望小売価格(税込10%)
1	13 11 40	ライトズーム30型 (G1/4)	20	一般果樹・野菜用	14,000	15,400
2	13 11 30	ライトズームN型 (G1/4)	20	//	9,900	10,890

ライトズーム SD-30型・SD-N型



〈特許品〉

パーツリスト No.28用
p.27



特長 ●背負動噴、小型動噴など吸水量の少ない動力噴霧機用のピストル型ズームノズルです。

- ライトズームSD-30型はレバーに高強度樹脂を採用しています。また、レバーのロック機構により、片手で簡単に連続噴霧の固定と解除ができます。(特許品)
- ネジの緩みを防止するロックキャップを採用しています。(特許品)
- 霧は手元の調整ノブを回せば狭角から広角に変えられ、扇形に広がるため、ムラなく散布できます。

ノズル	NN-ZV-14S	NN-ZV-12S
平均粒子径(μm)	85~420(1.5MPa)	80~420(1.5MPa)
適正圧力(MPa)	1.0~1.5	1.0~1.5

商品名	①ライトズームSD-30型	②ライトズームSD-N型
ノズル名称	NN-ZV-14S	NN-ZV-14S
噴出量	3.6~3.7ℓ/分	3.6~3.7ℓ/分
到達距離	約3.5~6.5m	約3.5~6.5m
散布幅	約10~70cm	約10~70cm
付属噴板 (1.5MPa時の噴出量)	NN-ZV-12S (2.4~2.5ℓ/分)	NN-ZV-12S (2.4~2.5ℓ/分)
全長・質量	21cm・440g	22cm・290g(*)
取付ネジ	G ¹ / ₄	G ¹ / ₄

*散布幅はノズルからの距離が1mでの数値
*上記質量にはボールコック G¹/₄ は含まれていません。
*背負動噴の性能は、吸水量 5.0 ℓ / 分以上と圧力 1.5MPa 以上を推奨。

ライトズームSD-30型



噴霧動画

No.	コードNo.	商品名称	入数/箱	用途	希望小売価格 (税抜)	希望小売価格 (税込10%)
1	13 11 41	ライトズームSD-30型 (G ¹ / ₄)	20	一般果樹・野菜用	14,000	15,400
2	13 11 35	ライトズームSD-N型 (G ¹ / ₄)	20	//	9,900	10,890

エースガン I 型カーボンタイプ

ペットズーム II 型カーボンタイプ

パーツリスト No.28用
p.28



名称印字付



名称印字付

特長 ●カーボンパイプの採用により軽量化することで、作業負担を軽減します。(但し、ペットズームII型は従来品に比べ重くなります。)

- 手元のグリップを回すことで狭角から広角に変えられ、遠近自在に散布が可能です。
- ネジの緩みを防止し、取り外しも簡単な新ロックキャップを採用しました。(特許品)

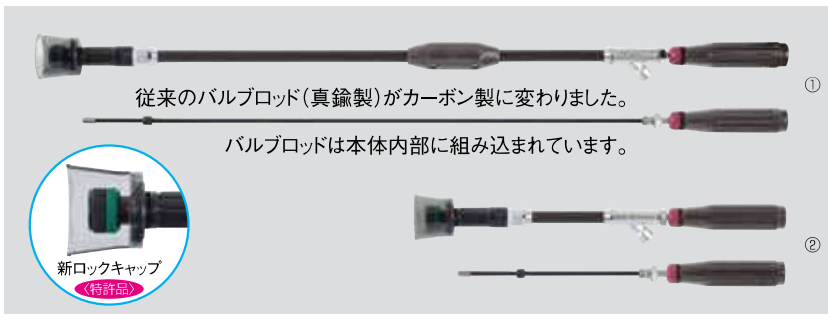

従来のバルブロッド(真鍮製)がカーボン製に変わりました。
バルブロッドは本体内部に組み込まれています。

新ロックキャップ
〈特許品〉

ノズル	NN-ZO-20S	NN-ZV-20S
平均粒子径(μm)	100~320(1.5MPa)	95~360(1.5MPa)
適正圧力(MPa)	1.0~1.5	1.0~1.5



エースガン I 型カーボンタイプ散布例

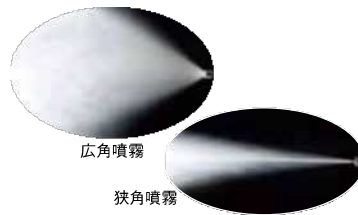

ペットズーム II 型カーボンタイプ噴霧例

商品名	①エースガン I 型 カーボンタイプ	②ペットズーム II 型 カーボンタイプ
噴出量 (1.5MPa)	6.7~7.1ℓ/分	5.8~7.2ℓ/分
到達距離	約4.5~8.5m	約4~8m
ノズル名称	NN-ZO-20S	NN-ZV-20S
散布幅	約10~70cm	約15~80cm
全長・質量	88cm・450g	43cm・350g
取付ネジ	G ¹ / ₄	G ¹ / ₄

*散布幅はノズルからの距離が1mでの数値

No.	コードNo.	商品名称	入数/箱	用途	希望小売価格 (税抜)	希望小売価格 (税込10%)
1	13 13 47	エースガン I 型カーボンタイプ (G ¹ / ₄)	10	一般果樹・野菜用・受注生産	22,500	24,750
2	13 15 14	ペットズーム II 型カーボンタイプ (G ¹ / ₄)	10	// ・受注生産	17,500	19,250

*特殊な材料を使用しておりますので、多数ご注文の際は納期を要する場合があります。お手数ですが当社までお問い合わせください。

エースガン S 型

ペットズーム S 型

パーツリスト No.28用
p.29



遠近自在ノズルで広範囲を効率散布！ コンパクトボディで効率散布！

特長

- 霧は手元のニギリを回すことで狭角から広角に変えられ、遠近自在に散布が可能です。
- ノズルや調整部（樹脂内部）は、磨耗に強いステンレス製です。
- キャップの緩みを防止し、取り外しも簡単なロックキャップを採用しました。（特許品）

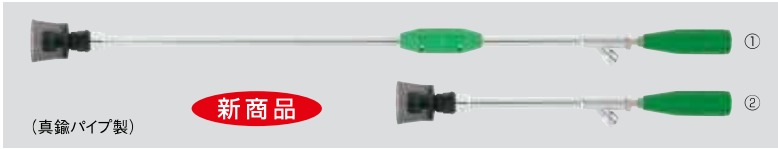

ノズル	NN-ZO-20S	NN-ZV-20S
平均粒子径(μm)	100~320(1.5MPa)	95~360(1.5MPa)
適正圧力(MPa)	1.0~1.5	1.0~1.5

商品名	①エースガンS型	②ペットズームS型
噴出量(1.5MPa)	6.7~7.1ℓ/分	5.8~7.2ℓ/分
到達距離	約4.5~8.5m	約4~8m
ノズル名称	NN-ZO-20S	NN-ZV-20S
散布幅	約10~70cm	約15~80cm
全長・質量	88cm・520g	42cm・300g
取付ネジ	G ¹ / ₄	G ¹ / ₄



*散布幅はノズルからの距離が1mでの数値

エースガン S 型散布例

No.	コードNo.	商品名称	入数/箱	用途	希望小売価格(税抜)	希望小売価格(税込10%)
1	13 13 54	エースガンS型 (G ¹ / ₄)	10	一般果樹・野菜用・受注生産	9,600	10,560
2	13 15 19	ペットズームS型 (G ¹ / ₄)	10	// ・受注生産	7,300	8,030

スーパーズーム S 型

ズームゼット S 型

パーツリスト No.28用
p.29



扇形の霧が遠近自在！

特長

- 霧は手元のニギリを回転させることにより、狭角から広角に変えられ、扇形に広がるためムラなく散布できます。
- ノズルや調整部（樹脂内部）は、磨耗に強いステンレス製です。
- キャップの緩みを防止し、取り外しも簡単なロックキャップを採用しました。（特許品）

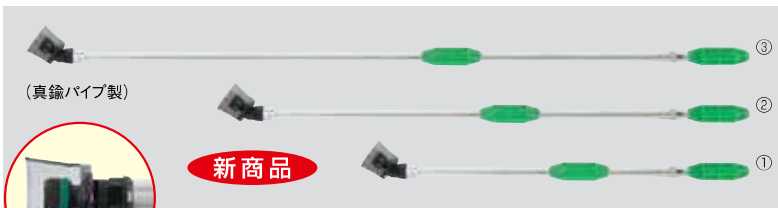

ノズル	NN-ZV-20S
平均粒子径(μm)	95~360(1.5MPa)
適正圧力(MPa)	1.0~1.5



スーパーズーム S90 型近距離散布例

コードNo.	13 13 48	13 13 51	13 13 49	13 13 52	13 13 50	13 13 53
商品名	①スーパーズーム S70型	ズームゼット S70型	②スーパーズーム S90型	ズームゼット S90型	③スーパーズーム S120型	ズームゼット S120型
噴出量(1.5MPa)	5.8~7.2ℓ/分		5.8~7.2ℓ/分		5.8~7.2ℓ/分	
到達距離	約4~8m		約4~8m		約4~8m	
ノズル名称	NN-ZV-20S		NN-ZV-20S		NN-ZV-20S	
散布幅	約15~80cm		約15~80cm		約15~80cm	
全長・質量	69cm・430g		95cm・510g		127cm・620g	
取付ネジ	G ¹ / ₄		G ¹ / ₄		G ¹ / ₄	

*散布幅はノズルからの距離が1mでの数値



スーパーズーム S90 型遠距離散布例

No.	コードNo.	商品名称	入数/箱	用途	希望小売価格(税抜)	希望小売価格(税込10%)
1	13 13 48	スーパーズームS70型 (G ¹ / ₄)	10	一般果樹・野菜用	9,300	10,230
2	13 13 49	スーパーズームS90型 (G ¹ / ₄)	10	//	9,800	10,780
3	13 13 50	スーパーズームS120型 (G ¹ / ₄)	10	//	11,500	12,650

*先端ノズル部が直タイプのズームゼットS型もあります。小売価格はスーパーズームS型と同価格です。コードNo.は性能表に記載しています。

切替畦畔 CPPS タイプ

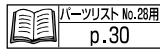

高強度樹脂採用により
さらに軽量になって新登場!



遠距離噴霧イメージ



中近距離噴霧イメージ

特長

- 先端キャップ、ノズルキャップと手元ニギリ部分に高強度樹脂を採用することにより、従来品よりさらに軽くなり作業負担を軽減しました。
- 軽量・高強度・腐食に強いカーボンパイプ製です。
- 遠距離ノズル(先端ノズル1頭口)と近距離ノズル(手元ノズル5頭口)を分離し、切り替えて別々に散布することで効果的な散布を実現した噴口です。
- 遠距離ノズルと近距離ノズルの第1ノズルは、磨耗に強いセラミックを使用し、第2～第5ノズルはステンレスを使用しています。
- 第2～第5ノズル内部には網が内蔵されているため、ノズルの目詰まりが少なくなります。
- 各ノズル部には、ノズル番号が付いているため、取りはずしても元の位置にノズルを取り付けられます。また白色位置決めラインが付いているため、角度を適正に保つことができます。

散布方法

- 平地の場合、畦畔の端から近距離ノズルを水平から少し上向き(約10°)に固定し、往路を散布してください。また、復路は遠距離ノズルを少し上向き(約10°~20°)に固定し、遠方を往路の約2倍の歩行速度で散布してください。
- 棚田の場合、畦畔から往路は仰角を下げて下段を散布し、切り替えて同段を復路で水平にして散布してください。



切替畦畔CPPSタイプ



噴霧動画



手元ニギリ部分拡大写真

ノズルキャップ拡大写真

先端キャップ拡大写真

高強度樹脂を採用!

グリップを追加

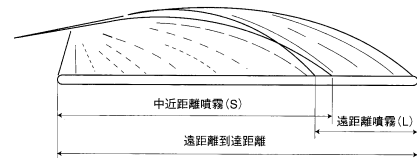

商品名	切替畦畔CPPSタイプ15型		切替畦畔CPPSタイプ20型		切替畦畔CPPSタイプ28型		切替畦畔CPPSタイプ35型	
	中近距離噴霧	遠距離噴霧	中近距離噴霧	遠距離噴霧	中近距離噴霧	遠距離噴霧	中近距離噴霧	遠距離噴霧
平均粒子径(μm)	65~1190(1.0MPa)	1360(1.0MPa)	65~1230(1.0MPa)	1320(1.0MPa)	65~1160(1.0MPa)	1260(1.0MPa)	65~1360(1.5MPa)	1380(1.0MPa)
適正圧力(MPa)	0.8~1.5		0.8~1.5		0.8~1.5		0.8~1.5	

商品名	①切替畦畔CPPSタイプ15型		切替畦畔CPPSタイプ20型		切替畦畔CPPSタイプ28型		切替畦畔CPPSタイプ35型	
	遠距離L	中近距離S	遠距離L	中近距離S	遠距離L	中近距離S	遠距離L	中近距離S
ノズル名称	φ2.7	第1: φ1.7 第2: NN-OP-12MS 第3: SP-28-30MS 第4: SP-10-35MS 第5: NN-D-6S	φ3.0	第1: φ2.0 第2: NN-OP-14MS 第3: SP-33-35MS 第4: SP-12-35MS 第5: NN-D-8S	φ3.6	第1: φ2.4 第2: NN-OP-17MS 第3: SP-51-25MS 第4: SP-28-30MS 第5: NN-D-8S	φ4.7	第1: φ2.7 第2: NN-OP-17MS 第3: SP-51-25MS 第4: SP-28-30MS 第5: NN-D-8S
遠距離L	先端圧力 1.0MPa 噴出量 14.8ℓ/分 到達距離 約16.5m	先端圧力 1.5MPa 噴出量 18.1ℓ/分 到達距離 約18.5m	先端圧力 1.0MPa 噴出量 18.5ℓ/分 到達距離 約17.5m	先端圧力 1.5MPa 噴出量 22.7ℓ/分 到達距離 約19.7m	先端圧力 1.0MPa 噴出量 27.0ℓ/分 到達距離 約19.5m	先端圧力 1.5MPa 噴出量 33.0ℓ/分 到達距離 約21.2m	先端圧力 1.0MPa 噴出量 42.8ℓ/分 到達距離 約21.5m	先端圧力 1.5MPa 噴出量 52.4ℓ/分 到達距離 約23.5m
中近距離S	先端圧力 1.0MPa 噴出量 11.9ℓ/分 到達距離 約10.0m	先端圧力 1.5MPa 噴出量 14.5ℓ/分 到達距離 約10.6m	先端圧力 1.0MPa 噴出量 16.0ℓ/分 到達距離 約11.8m	先端圧力 1.5MPa 噴出量 19.6ℓ/分 到達距離 約12.0m	先端圧力 1.0MPa 噴出量 24.4ℓ/分 到達距離 約13.5m	先端圧力 1.5MPa 噴出量 29.9ℓ/分 到達距離 約13.7m	先端圧力 1.0MPa 噴出量 27.2ℓ/分 到達距離 約14.0m	先端圧力 1.5MPa 噴出量 33.3ℓ/分 到達距離 約14.8m
動噴の必要吸水量(動噴の元圧力※)	20ℓ/分以上(3.5MPa以上)	24ℓ/分以上(5.0MPa)	25ℓ/分以上(3.0MPa以上)	30ℓ/分以上(4.0MPa以上)	36ℓ/分以上(3.0MPa以上)	43ℓ/分以上(4.0MPa以上)	56ℓ/分以上(3.5MPa以上)	69ℓ/分以上(5.0MPa)
適応ホース径	φ8.5		φ10		φ11.5		φ13	
取付ネジ	G ¹ / ₄		G ³ / ₈		G ³ / ₈		G ¹ / ₂	
全長・質量	158cm・1270g		158cm・1270g		158cm・1270g		158cm・1270g	

注) 性能使用条件 1. 静止状態・無風 2. ノズル角上向き約10° 3. 動噴の吸水量が十分であること。
※各適応ホース100mの場合の参考数値です。

No.	コードNo.	商品名称	入数/箱	用途	希望小売価格(税抜)	希望小売価格(税込10%)
1	13 22 57	切替畦畔CPPSタイプ15型 (G ¹ / ₄)	4	水田・野菜用・受注生産	41,000	45,100
	13 22 58	切替畦畔CPPSタイプ20型 (G ³ / ₈)	4	// ・受注生産	42,000	46,200
	13 22 59	切替畦畔CPPSタイプ28型 (G ³ / ₈)	4	// ・受注生産	43,000	47,300
	13 22 60	切替畦畔CPPSタイプ35型 (G ¹ / ₂)	4	// ・受注生産	44,000	48,400

※特殊な材料を使用しておりますので、多数ご注文の際は納期を要する場合があります。お手数ですが当社までお問い合わせください。

伸縮切替畦畔 CPPS タイプ

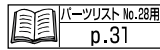

高強度樹脂採用により
さらに軽量になって新登場!



名称印字付



遠距離噴霧イメージ



中近距離噴霧イメージ

特長

- 先端キャップ、ノズルキャップと手元ニギリ部分に高強度樹脂を採用することにより、従来品よりさらに軽くなり作業負担を軽減します。
- 軽量・高強度・腐食に強いカーボンパイプ製です。
- 遠距離ノズルを伸縮式にして飛距離アップを実現しました。
- 遠距離ノズルと第1ノズルは、磨耗に強いセラミックを使用し、第2～第5ノズルはステンレスを使用しています。
- 第2～第5ノズル内部には網が内蔵されているため、ノズルの目詰まりが少なくなります。
- 各ノズル部には、ノズル番号が付いているため、噴板を掃除や交換のときに取り外しても元の位置にノズルを取り付けられます。また白色位置決めラインが付いているため、角度を適正に保つことができます。

散布方法

- 平地の場合、畦畔の端から近距離ノズルを水平から少し上向き(約10°)に固定し、往路を散布してください。また、復路は遠距離ノズルを少し上向き(約10～20°)に固定し、遠方を往路の約2倍の歩行速度で散布してください。
- 棚田の場合、畦畔から往路は仰角を下げて下段を散布し、切り替えて同段を復路で水平にして散布してください。



約 90 cm 延長でき、最大全長は約 253 cm となります!
(伸縮切替畦畔 CPPS タイプ 20 型 延長時)

先端の色により型式の
識別が可能となりました。



伸縮切替畦畔CPPSタイプ



噴霧動画

高強度樹脂を採用!



手元ニギリ部分拡大写真

ノズルキャップ拡大写真

先端キャップ拡大写真



グリップを追加



中近距離噴霧(S)

遠距離到達距離

遠距離噴霧(L)

商品名	伸縮切替畦畔CPPSタイプ15型		伸縮切替畦畔CPPSタイプ20型		伸縮切替畦畔CPPSタイプ28型		伸縮切替畦畔CPPSタイプ35型	
平均粒子径(μm)	中近距離噴霧 65~1190(1.0MPa)	遠距離噴霧 1360(1.0MPa)	中近距離噴霧 65~1230(1.0MPa)	遠距離噴霧 1320(1.0MPa)	中近距離噴霧 65~1160(1.0MPa)	遠距離噴霧 1260(1.0MPa)	中近距離噴霧 65~1360(1.5MPa)	遠距離噴霧 1380(1.0MPa)
適正圧力(MPa)	0.8~1.5		0.8~1.5		0.8~1.5		0.8~1.5	

ノズル名称	商品名	伸縮切替畦畔CPPSタイプ15型		伸縮切替畦畔CPPSタイプ20型		伸縮切替畦畔CPPSタイプ28型		伸縮切替畦畔CPPSタイプ35型	
	遠距離L	φ2.7		φ3.0		φ3.6		φ4.7	
中近距離S	第1: φ1.7	第1: φ2.0		第1: φ2.4		第1: φ2.7			
	第2: NN-OP-12MS	第2: NN-OP-14MS		第2: NN-OP-17MS		第2: NN-OP-17MS			
遠距離L	先端圧力	1.0MPa	1.5MPa	1.0MPa	1.5MPa	1.0MPa	1.5MPa	1.0MPa	1.5MPa
	噴出量	14.8ℓ/分	18.1ℓ/分	18.5ℓ/分	22.7ℓ/分	27.0ℓ/分	33.0ℓ/分	42.8ℓ/分	52.4ℓ/分
	到達距離()は延長時	約16.5m (約17.3m)	約18.5m (約19.3m)	約17.5m (約18.3m)	約19.7m (約20.5m)	約19.5m (約20.3m)	約21.2m (約22.0m)	約21.5m (約22.3m)	約23.5m (約24.3m)
	先端圧力	1.0MPa	1.5MPa	1.0MPa	1.5MPa	1.0MPa	1.5MPa	1.0MPa	1.5MPa
	噴出量	11.9ℓ/分	14.5ℓ/分	16.0ℓ/分	19.6ℓ/分	24.4ℓ/分	29.9ℓ/分	27.2ℓ/分	33.3ℓ/分
中近距離S	到達距離	約10.0m	約10.6m	約11.8m	約12.0m	約13.5m	約13.7m	約14.0m	約14.8m
	動噴の必要吸水量(動噴の元圧力※)	20ℓ/分以上 (3.5MPa以上)	24ℓ/分以上 (5.0MPa)	25ℓ/分以上 (3.0MPa以上)	30ℓ/分以上 (4.0MPa以上)	36ℓ/分以上 (3.0MPa以上)	43ℓ/分以上 (4.0MPa以上)	56ℓ/分以上 (3.5MPa以上)	69ℓ/分以上 (5.0MPa)
適用ホース径	φ8.5		φ10		φ11.5		φ13		
取付ネジ	G1/4		G3/8		G3/8		G1/2		
全長・質量()は延長時	166(253)cm・1470g		166(253)cm・1470g		166(253)cm・1470g		166(253)cm・1470g		

注) 性能使用条件 1. 静止状態・無風 2. ノズル角上向き約10° 3. 動噴の吸水量が十分であること。
※各適応ホース100mの場合の参考数値です。

No.	コードNo.	商品名称	入数/箱	用途	希望小売価格(税抜)	希望小売価格(税込10%)
	13 22 61	伸縮切替畦畔CPPSタイプ15型 (G ¹ / ₄)	4	水田・野菜用・受注生産	53,000	58,300
1	13 22 62	伸縮切替畦畔CPPSタイプ20型 (G%)	4	// ・受注生産	54,000	59,400
	13 22 63	伸縮切替畦畔CPPSタイプ28型 (G%)	4	// ・受注生産	55,000	60,500
	13 22 64	伸縮切替畦畔CPPSタイプ35型 (G ¹ / ₂)	4	// ・受注生産	56,000	61,600

※特殊な材料を使用しておりますので、多数ご注文の際は納期を要する場合があります。お手数ですが当社までお問い合わせください。

カーボン畦畔

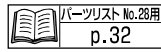

噴霧イメージ

業界初!! 軽量・高強度・腐食に強い
 (性能は従来通り)
カーボンパイプを採用! 当社従来品比約15%の軽量化!

特長

- 業界初のカーボンパイプ採用により、軽量化しました。(当社従来品比マイナス約15%)作業負担を軽減します。
- 第1ノズルは、磨耗に強いセラミックを使用し、第2～第5ノズルはステンレスを使用しています。
- 第2～第5ノズル内部には網が内蔵されているため、ノズルの目詰まりが少なくなります。
- 各ノズル部には、ノズル番号が付いているため、取りはずしても元の位置にノズルを取り付けられます。また白色位置決めラインが付いているため、角度を適正に保つことができます。



名称印字付

カーボン畦畔



噴霧動画

商品名	カーボン畦畔15型	カーボン畦畔20型	カーボン畦畔35型
平均粒子径(μm)	65~1190(1.0MPa)	65~1230(1.0MPa)	65~1360(1.5MPa)
適正圧力(MPa)	1.0~1.5	1.0~1.5	1.0~1.5

商品名	①カーボン畦畔15型		カーボン畦畔20型		カーボン畦畔35型			
	ノズル名称	第1: φ1.7 第2: NN-OP-12MS 第3: SP-28-30MS 第4: SP-10-35MS 第5: NN-D-6S		第1: φ2.0 第2: NN-OP-14MS 第3: SP-33-35MS 第4: SP-12-35MS 第5: NN-D-8S		第1: φ2.7 第2: NN-OP-17MS 第3: SP-51-25MS 第4: SP-28-30MS 第5: NN-D-8S		
噴出量	先端圧力	1.0MPa	1.5MPa	1.0MPa	1.5MPa	1.0MPa	1.5MPa	
	噴出量	11.9ℓ/分	14.5ℓ/分	16.0ℓ/分	19.6ℓ/分	27.2ℓ/分	33.3ℓ/分	
到達距離	約10.0m		約10.6m		約11.8m		約12.0m	
動噴の必要吸水量 (動噴の元圧力※)	16ℓ/分以上 (3.0MPa以上)		19ℓ/分以上 (4.0MPa以上)		21ℓ/分以上 (2.5MPa以上)		26ℓ/分以上 (3.5MPa以上)	
	36ℓ/分以上 (2.0MPa以上)		44ℓ/分以上 (3.0MPa以上)					
適応ホース径	φ8.5		φ10		φ13			
取付ネジ	G1/4		G3/8		G1/2			
全長・質量	117cm・560g		117cm・560g		117cm・580g			

※各適応ホース 100m の場合の参考数値です。

注) 性能使用条件

1. 静止状態・無風
2. ノズル角上向き約10°
3. 動噴の吸水量が十分であること。

No.	コードNo.	商品名称	入数/箱	用途	希望小売価格 (税抜)	希望小売価格 (税込10%)
1	13 22 41	カーボン畦畔15型 (G1/4)	10	水田・野菜用・受注生産	21,000	23,100
	13 22 42	カーボン畦畔20型 (G3/8)	10	// ・受注生産	21,500	23,650
	13 22 43	カーボン畦畔35型 (G1/2)	10	// ・受注生産	23,500	25,850

※特殊な材料を使用しておりますので、多数ご注文の際は納期を要する場合があります。お手数ですが当社までお問い合わせください。

畦畔用延長管カーボンタイプ

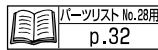

畦畔噴口の到達距離を伸ばしたいときに!



使用例(切替畦畔CPPSタイプ15型へ延長管1000Lを取り付け)

特長

- 畦畔噴口の噴管を延長するカーボン製の延長管です。
- 延長することで到達距離が伸びるため、広い水田等を効率良く散布できます。
1000L: 約1mの到達距離アップ / 600L: 約60cmの到達距離アップ
- カーボン製の噴管は、軽量で腐食に強く高強度です。
当社従来品のステンレスパイプ製延長管600Lに比べ
重量比 1000L: 約23%の軽量化 / 600L: 約40%の軽量化
- 当社製品の畦畔噴口に幅広く取り付けることができます。(適応機種参照)

畦畔用延長管カーボンタイプ



噴霧動画

適応機種

- 切替畦畔CPPSタイプ
- 切替ステン畦畔PPSタイプ
- キリナシ切替畦畔PPSタイプ
- カーボン畦畔噴口
- ステン畦畔噴口
- アポロ畦畔噴口
- キリナシ畦畔カーボンタイプ
- 切替畦畔カーボンタイプ
- 切替ステン畦畔噴口
- 切替ステン畦畔(キリナシタイプ)
- キリナシステン畦畔噴口



商品名	①畦畔用延長管 カーボンタイプ (1000L)	②畦畔用延長管 カーボンタイプ (600L)
全長・質量	101cm・170g	62cm・133g

No.	コードNo.	商品名称	入数/箱	用途	希望小売価格 (税抜)	希望小売価格 (税込10%)
1	13 22 48	畦畔用延長管カーボンタイプ (1000L)	10	受注生産	12,000	13,200
2	13 22 49	畦畔用延長管カーボンタイプ (600L)	10	受注生産	10,000	11,000

伸縮畦畔カーボタイプ

カーボンパイプの採用により軽量化！

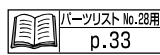

特長

- 業界初のカーボンパイプ採用により、軽量化しました。
- 第1ノズルを伸縮式にして飛距離アップを実現しました。
- 第1ノズルは、磨耗に強いセラミックを使用し、第2～第5ノズルはステンレスを使用しています。
- 第2～第5ノズル内部には網が内蔵されているため、ノズルの目詰まりが少なくなります。
- 各ノズル部にはノズル番号が付いているため、取りはずしても元の位置にノズルを取り付けられます。また白色位置決めラインが付いているため、角度を適正に保つことができます。



カーボン材の拡大写真

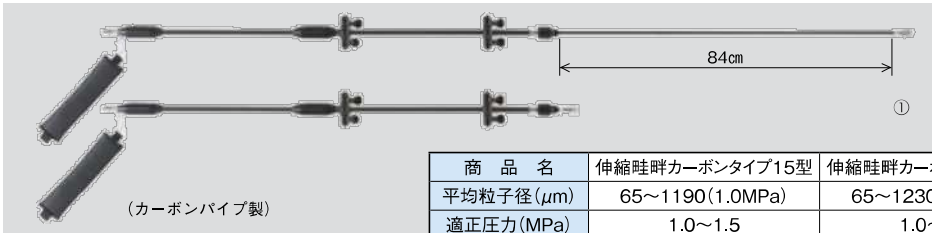

商品名	伸縮畦畔カーボタイプ15型	伸縮畦畔カーボタイプ20型	伸縮畦畔カーボタイプ35型
平均粒子径(μm)	65~1190(1.0MPa)	65~1230(1.0MPa)	65~1360(1.5MPa)
適正圧力(MPa)	1.0~1.5	1.0~1.5	1.0~1.5

商品名	①伸縮畦畔カーボタイプ15型		伸縮畦畔カーボタイプ20型		伸縮畦畔カーボタイプ35型	
ノズル名称	第1: φ1.7	第2: NN-OP-12MS	第1: φ2.0	第2: NN-OP-14MS	第1: φ2.7	第2: NN-OP-17MS
	第3: SP-28-30MS	第4: SP-10-35MS	第3: SP-33-35MS	第4: SP-12-35MS	第3: SP-51-25MS	第4: SP-28-30MS
	第5: NN-D-6S		第5: NN-D-8S		第5: NN-D-8S	
噴出量(先端圧力)	11.9ℓ/分(1.0MPa)	14.5ℓ/分(1.5MPa)	16.0ℓ/分(1.0MPa)	19.6ℓ/分(1.5MPa)	27.2ℓ/分(1.0MPa)	33.3ℓ/分(1.5MPa)
到達距離()は延長時	約10.0m(約10.6m)	約10.6m(約11.2m)	約11.8m(約12.4m)	約12.0m(約12.6m)	約14.0m(約14.6m)	約14.8m(約15.4m)
動噴の必要吸水量(動噴の元圧力※)	16ℓ/分以上(3.0MPa以上)	20ℓ/分以上(4.0MPa以上)	21ℓ/分以上(2.5MPa以上)	26ℓ/分以上(3.5MPa以上)	36ℓ/分以上(2.0MPa以上)	44ℓ/分以上(3.0MPa以上)
適応ホース径	φ8.5		φ10		φ13	
取付ネジ	G ¹ / ₄		G ³ / ₈		G ¹ / ₂	
全長・質量()は延長時	119cm(203cm)・750g		119cm(203cm)・750g		119cm(203cm)・760g	

注)性能使用条件 1.静止状態・無風 2.ノズル角上向き約10° 3.動噴の吸水量が十分であること。 ※各適応ホース100mの場合の参考数値です。

キラナシ畦畔カーボタイプ

水田・平面野菜散布用です。

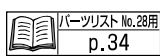

特長

- 霧が遠・中・近距離に均一に分布するため、広範囲を一度に散布できます。
- 全てのノズルにキラナシノズル(ドリフト低減ノズル)を採用しており、ドリフトが少なく安全性にも優れています。
- パイプは軽量・高強度・腐食に強いカーボンパイプを使用しています。
- 各ノズル部にはノズル番号が付いているため、取りはずしても元の位置にノズルを取り付けられます。また白色の位置決めラインが付いているため、角度を適正に保つことが出来ます。

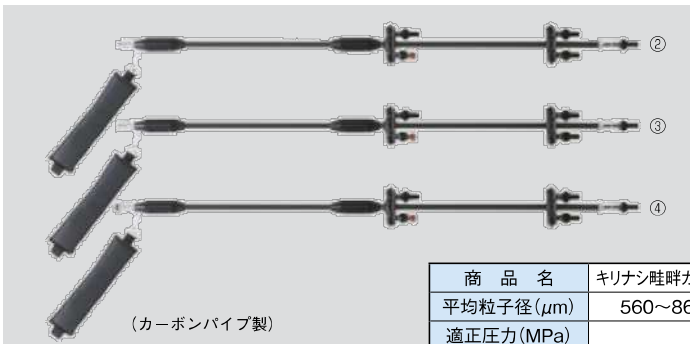

商品名	キラナシ畦畔カーボタイプ15型	キラナシ畦畔カーボタイプ20型	キラナシ畦畔カーボタイプ30型
平均粒子径(μm)	560~860(1.0MPa)	560~1160(1.0MPa)	530~990(1.0MPa)
適正圧力(MPa)	1.0	1.0	1.0

商品名	②キラナシ畦畔カーボタイプ15型	③キラナシ畦畔カーボタイプ20型	④キラナシ畦畔カーボタイプ30型
ノズル名称	第1: N-KD-20B 第2: N-KE-15FB 第3: N-KF-14B 第4: N-KF-11B 第5: N-KS-11	第1: N-KD-24B 第2: N-KE-20FB 第3: N-KF-15B 第4: N-KF-11B 第5: N-KS-11	第1: N-KD-28B 第2: N-KE-20FB 第3: N-KF-19B 第4: N-KF-15B 第5: N-KS-15
噴出量(先端圧力)	15.0ℓ/分(1.0MPa)	20.3ℓ/分(1.0MPa)	28.0ℓ/分(1.0MPa)
到達距離	約10.3m	約11.4m	約12.3m
動噴の必要吸水量(動噴の元圧力※)	20ℓ/分以上(3.5MPa以上)	27ℓ/分以上(3.0MPa以上)	37ℓ/分以上(2.0MPa以上)
適応ホース径	φ8.5		
取付ネジ	G ¹ / ₄		
全長・質量	116cm・610g		

注)性能使用条件 1.動噴圧は15型及び20型が約3.0MPa、30型が約2.0MPa 2.静止状態・無風 3.ノズル角上向き約10° 4.動噴の吸水量が十分であること。 ※各適応ホース100mの場合の参考数値です。

No.	コードNo.	商品名称	入数/箱	用途	希望小売価格(税抜)	希望小売価格(税込10%)
1	13 22 54	伸縮畦畔カーボタイプ15型(G ¹ / ₄)	10	水田・野菜用・受注生産	34,000	37,400
	13 22 55	伸縮畦畔カーボタイプ20型(G%)	10	・受注生産	35,000	38,500
	13 22 56	伸縮畦畔カーボタイプ35型(G ¹ / ₂)	10	・受注生産	37,000	40,700
2	14 12 66	キラナシ畦畔カーボタイプ15型(G ¹ / ₄)	10	・受注生産	26,000	28,600
3	14 12 67	キラナシ畦畔カーボタイプ20型(G%)	10	・受注生産	26,500	29,150
4	14 12 68	キラナシ畦畔カーボタイプ30型(G ¹ / ₂)	10	・受注生産	27,000	29,700

※特殊な材料を使用しておりますので、多数ご注文の際は納期を要する場合があります。お手数ですが当社までお問い合わせください。

切替ステン畦畔PPSタイプ

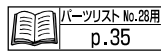

切替式で能率アップ
さらに軽量になって新登場！



特長

- 先端キャップ、ノズルキャップと手元ニギリ部分に高強度樹脂を採用しました。
- 遠距離ノズル(先端ノズル1頭口)と近距離ノズル(手元ノズル5頭口)を分離し、切り替えて別々に散布することで効果的な散布を実現した噴口です。
- パイプは腐食に強いステンレス製です。
- 遠距離ノズルと近距離ノズルの第1ノズルは、磨耗しにくいセラミックを使用し、第2～第5ノズルはステンレスを使用しています。
- 各ノズル部には、ノズル番号が付いているため、噴板を掃除や交換のときに取り外しても元の位置にノズルを取り付けられます。また白色位置決めラインが付いているため、角度を適正に保つことができます。

散布方法

- 平地の場合、畦畔の端から近距離ノズルを水平から少し上向き(約10°)に固定し、往路を散布してください。また、復路は遠距離ノズルを少し上向き(約10~20°)に固定し、遠方を往路の約2倍の歩行速度で散布してください。
- 棚田の場合、畦畔から往路は仰角を下げた下段を散布し、切り替えて同段を復路で水平にして散布してください。



切替ステン畦畔 PPS タイプ 20 型遠距離散布例



切替ステン畦畔 PPS タイプ 20 型中近距離散布例



先端の色により型式の識別が可能となりました。

(ステンレスパイプ製)



手元ニギリ部分拡大写真

ノズルキャップ拡大写真

先端キャップ拡大写真

高強度樹脂を採用！

グリップを追加

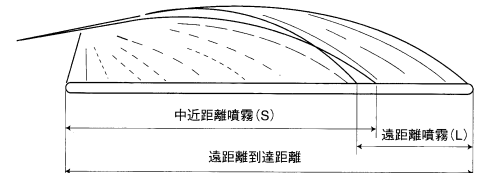

商品名	切替ステン畦畔PPSタイプ15型		切替ステン畦畔PPSタイプ20型		切替ステン畦畔PPSタイプ28型		切替ステン畦畔PPSタイプ35型	
平均粒子径(μm)	中近距離噴霧 65~1190(1.0MPa)	遠距離噴霧 1360(1.0MPa)	中近距離噴霧 65~1230(1.0MPa)	遠距離噴霧 1320(1.0MPa)	中近距離噴霧 65~1160(1.0MPa)	遠距離噴霧 1260(1.0MPa)	中近距離噴霧 65~1360(1.5MPa)	遠距離噴霧 1380(1.0MPa)
適正圧力(MPa)	0.8~1.5		0.8~1.5		0.8~1.5		0.8~1.5	

商品名	①切替ステン畦畔PPSタイプ15型		切替ステン畦畔PPSタイプ20型		切替ステン畦畔PPSタイプ28型		切替ステン畦畔PPSタイプ35型	
ノズル名称	遠距離L φ2.7		φ3.0		φ3.6		φ4.7	
中近距離S	第1: φ1.7 第2: NN-OP-12MS 第3: SP-28-30MS 第4: SP-10-35MS 第5: NN-D-6S		第1: φ2.0 第2: NN-OP-14MS 第3: SP-33-35MS 第4: SP-12-35MS 第5: NN-D-8S		第1: φ2.4 第2: NN-OP-17MS 第3: SP-51-25MS 第4: SP-28-30MS 第5: NN-D-8S		第1: φ2.7 第2: NN-OP-17MS 第3: SP-51-25MS 第4: SP-28-30MS 第5: NN-D-8S	
遠距離L	先端圧力 1.0MPa	1.5MPa	1.0MPa	1.5MPa	1.0MPa	1.5MPa	1.0MPa	1.5MPa
	噴出量 14.8ℓ/分	18.1ℓ/分	18.5ℓ/分	22.7ℓ/分	27.0ℓ/分	33.0ℓ/分	42.8ℓ/分	52.4ℓ/分
	到達距離 約16.5m	約18.5m	約17.5m	約19.7m	約19.5m	約21.2m	約21.5m	約23.5m
中近距離S	先端圧力 1.0MPa	1.5MPa	1.0MPa	1.5MPa	1.0MPa	1.5MPa	1.0MPa	1.5MPa
	噴出量 11.9ℓ/分	14.5ℓ/分	16.0ℓ/分	19.6ℓ/分	24.4ℓ/分	29.9ℓ/分	27.2ℓ/分	33.3ℓ/分
	到達距離 約10.0m	約10.6m	約11.8m	約12.0m	約13.5m	約13.7m	約14.0m	約14.8m
動噴の必要吸水量(動噴の元圧力※)	20ℓ/分以上 (3.5MPa以上)	24ℓ/分以上 (5.0MPa)	25ℓ/分以上 (3.0MPa以上)	30ℓ/分以上 (4.0MPa以上)	36ℓ/分以上 (3.0MPa以上)	43ℓ/分以上 (4.0MPa以上)	56ℓ/分以上 (3.5MPa以上)	69ℓ/分以上 (5.0MPa)
適応ホース径	φ8.5		φ10		φ11.5		φ13	
取付ネジ	G ¹ / ₄		G ³ / ₈		G ³ / ₈		G ¹ / ₂	
全長・質量	158cm・1460g		158cm・1460g		158cm・1460g		158cm・1460g	

注)性能使用条件 1.静止状態・無風 2.ノズル角上向き約10° 3.動噴の吸水量が十分であること。 ※各適応ホース100mの場合の参考数値です。

No.	コードNo.	商品名称	入数/箱	用途	希望小売価格(税抜)	希望小売価格(税込10%)
1	13 22 65	切替ステン畦畔PPSタイプ15型 (G ¹ / ₄)	4	水田・野菜用	27,500	30,250
	13 22 66	切替ステン畦畔PPSタイプ20型 (G ³ / ₈)	4	//	28,500	31,350
	13 22 67	切替ステン畦畔PPSタイプ28型 (G ³ / ₈)	4	水田・野菜用・受注生産	29,000	31,900
	13 22 68	切替ステン畦畔PPSタイプ35型 (G ¹ / ₂)	4	// ・受注生産	29,500	32,450

※キリナタイプは45ページに記載しています。

伸縮切替畦畔 PPS タイプ

伸縮式で飛距離アップ
さらに軽量になって新登場!



〈特許品〉

パーツリスト No.28用
p.36



名称印字付



伸縮切替畦畔 PPS タイプ 15 型遠距離散布例



伸縮切替畦畔 PPS タイプ 15 型中近距離散布例

特長

- 先端キャップ、ノズルキャップと手元ニギリ部分に高強度樹脂を採用することにより、従来品よりさらに軽くなり作業負担を軽減します。
- 遠距離ノズルを伸縮式にして飛距離アップを実現しました。
- パイプは腐食に強いステンレス製です。
- 先端ノズルは、磨耗に強いセラミックを使用し、他のノズルはステンレスを使用しています。
- 第2～第5ノズル内部には網が内蔵されているため、ノズルの目詰まりが少なくなります。
- 各ノズル部には、ノズル番号が付いているため、噴板を掃除や交換のときに取り外しても元の位置にノズルを取り付けられます。また白色位置決めラインが付いているため、角度を適正に保つことができます。

散布方法

- 平地の場合、畦畔の端から近距離ノズルを水平から少し上向き(約10°)に固定し、往路を散布してください。また、復路は遠距離ノズルを少し上向き(約10°～20°)に固定し、遠方を往路の約2倍の歩行速度で散布してください。
- 棚田の場合、畦畔から往路は仰角を下げて下段を散布し、切り替えて同段を復路で水平にして散布してください。



伸縮切替畦畔 PPS タイプ



噴霧動画



高強度樹脂を採用!

グリップを追加

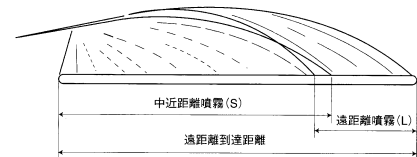

商品名	伸縮切替畦畔 PPS タイプ15型		伸縮切替畦畔 PPS タイプ20型		伸縮切替畦畔 PPS タイプ28型		伸縮切替畦畔 PPS タイプ35型	
平均粒子径(μm)	中近距離噴霧 65~1190(1.0MPa)	遠距離噴霧 1360(1.0MPa)	中近距離噴霧 65~1230(1.0MPa)	遠距離噴霧 1320(1.0MPa)	中近距離噴霧 65~1160(1.0MPa)	遠距離噴霧 1260(1.0MPa)	中近距離噴霧 65~1360(1.5MPa)	遠距離噴霧 1380(1.0MPa)
適正圧力(MPa)	0.8~1.5		0.8~1.5		0.8~1.5		0.8~1.5	

商品名	①伸縮切替畦畔 PPS タイプ15型		伸縮切替畦畔 PPS タイプ20型		伸縮切替畦畔 PPS タイプ28型		伸縮切替畦畔 PPS タイプ35型		
ノズル名称	遠距離L	φ2.7	φ3.0	φ3.6	φ4.7				
	中近距離S	第1: φ1.7 第2: NN-OP-12MS 第3: SP-28-30MS 第4: SP-10-35MS 第5: NN-D-6S	第1: φ2.0 第2: NN-OP-14MS 第3: SP-33-35MS 第4: SP-12-35MS 第5: NN-D-8S	第1: φ2.4 第2: NN-OP-17MS 第3: SP-51-25MS 第4: SP-28-30MS 第5: NN-D-8S	第1: φ2.7 第2: NN-OP-17MS 第3: SP-51-25MS 第4: SP-28-30MS 第5: NN-D-8S				
遠距離L	先端圧力	1.0MPa	1.5MPa	1.0MPa	1.5MPa	1.0MPa	1.5MPa	1.0MPa	1.5MPa
	噴出量	14.8ℓ/分	18.1ℓ/分	18.5ℓ/分	22.7ℓ/分	27.0ℓ/分	33.0ℓ/分	42.8ℓ/分	52.4ℓ/分
中近距離S	到達距離()は延長時	約16.5m (約17.3m)	約18.5m (約19.3m)	約17.5m (約18.3m)	約19.7m (約20.5m)	約19.5m (約20.3m)	約21.2m (約22.0m)	約21.5m (約22.3m)	約23.5m (約24.3m)
	先端圧力	1.0MPa	1.5MPa	1.0MPa	1.5MPa	1.0MPa	1.5MPa	1.0MPa	1.5MPa
動噴の必要吸水量(動噴の元圧力※)	噴出量	11.9ℓ/分	14.5ℓ/分	16.0ℓ/分	19.6ℓ/分	24.4ℓ/分	29.9ℓ/分	27.2ℓ/分	33.3ℓ/分
	到達距離	約10.0m	約10.6m	約11.8m	約12.0m	約13.5m	約13.7m	約14.0m	約14.8m
適応ホース径	φ8.5		φ10		φ11.5		φ13		
取付ネジ	G1/4		G3/8		G9/16		G1/2		
全長・質量()は延長時	164(251)cm・1700g		164(251)cm・1700g		164(251)cm・1700g		165(252)cm・1700g		

注)性能使用条件 1.静止状態・無風 2.ノズル角上向き約10° 3.動噴の吸水量が十分であること。 ※各適応ホース100mの場合の参考数値です。

No.	コードNo.	商品名称	入数/箱	用途	希望小売価格(税抜)	希望小売価格(税込10%)
1	13 22 69	伸縮切替畦畔 PPS タイプ15型 (G1/4)	4	水田・野菜用	30,500	33,550
	13 22 70	伸縮切替畦畔 PPS タイプ20型 (G3/8)	4	〃	31,500	34,650
	13 22 71	伸縮切替畦畔 PPS タイプ28型 (G3/8)	4	水田・野菜用・受注生産	32,500	35,750
	13 22 72	伸縮切替畦畔 PPS タイプ35型 (G1/2)	4	〃 ・受注生産	33,000	36,300

ステン珪畔噴口 G 型

水田の防除がより簡単に!!



パーツリスト No.28用
p.37



名称印字付



ステン珪畔 20G 型散布例

特長

- 遠・中・近距離に均一に分散する霧が広域の省力防除に貢献しています。
- 先端ノズルは、磨耗に強いセラミックを使用し、他のノズルはステンレスを使用しています。
- パイプは腐食しにくいステンレスパイプを使用しています。
- 各ノズル部には、ノズル番号が付いているため、取りはずしても元の位置にノズルを取り付けられます。また白色位置決めラインが付いているため、角度を適正に保つことができます。
- 網が付属されているためノズルの目づまりが少なくなります。

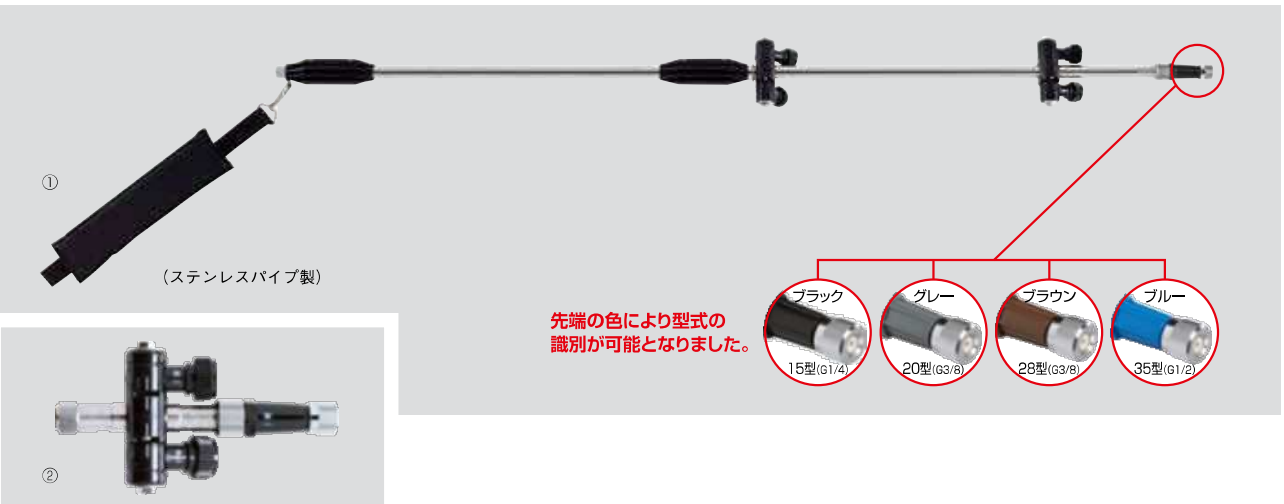

商品名	ステン珪畔15G型	ステン珪畔20G型	ステン珪畔28G型	ステン珪畔35G型	ミニステン珪畔15G型
平均粒子径(μm)	65~1190(1.0MPa)	65~1230(1.0MPa)	65~1160(1.0MPa)	65~1360(1.5MPa)	170~1230(1.0MPa)
適正圧力(MPa)	1.0~1.5	1.0~1.5	1.0~1.5	1.0~1.5	1.0~1.5

商品名	①ステン珪畔15G型		ステン珪畔20G型		ステン珪畔28G型		ステン珪畔35G型		②ミニステン珪畔15G型	
	ノズル名称	第1φ1.7 第2NN-OP-12MS 第3SP-28-30MS 第4SP-10-35MS 第5NN-D-6S	第1φ2.0 第2NN-OP-14MS 第3SP-33-35MS 第4SP-12-35MS 第5NN-D-8S	第1φ2.4 第2NN-OP-17MS 第3SP-51-25MS 第4SP-28-30MS 第5NN-D-8S	第1φ2.7 第2NN-OP-17MS 第3SP-51-25MS 第4SP-28-30MS 第5NN-D-8S	第1φ2.0 第2NN-OP-12MS 第3SP-28-30MS	1.0MPa	1.5MPa	1.0MPa	1.5MPa
噴出量	11.9ℓ/分	14.5ℓ/分	16.0ℓ/分	19.6ℓ/分	24.4ℓ/分	29.9ℓ/分	27.2ℓ/分	33.3ℓ/分	12.5ℓ/分	15.3ℓ/分
到達距離	約10.0m	約10.6m	約11.8m	約12.0m	約13.5m	約13.7m	約14.0m	約14.8m	約11.5m	約11.7m
動噴の必要吸水量(動噴の元圧力※)	16ℓ/分以上(3.0MPa以上)	19ℓ/分以上(4.0MPa以上)	21ℓ/分以上(2.5MPa以上)	26ℓ/分以上(3.5MPa以上)	32ℓ/分以上(3.5MPa以上)	39ℓ/分以上(4.0MPa以上)	36ℓ/分以上(2.0MPa以上)	44ℓ/分以上(3.0MPa以上)		
適応ホース径	φ8.5		φ10		φ11.5		φ13		φ8.5	
取付ネジ	G1/4		G3/8		G3/8		G1/2		G1/4	
全長・質量	117cm・660g		117cm・660g		117cm・660g		117cm・670g		17cm・230g	

注)性能使用条件 1.静止状態・無風 2.ノズル角上向き約10° 3.動噴の吸水量が十分であること。 ※各適応ホース100mの場合の参考数値です。

No.	コードNo.	商品名称	入数/箱	用途	希望小売価格(税抜)	希望小売価格(税込10%)
1	13 20 30	ステン珪畔15G型(G1/4)	10	水田・野菜用	14,000	15,400
	13 20 31	ステン珪畔20G型(G3/8)	10	//	14,000	15,400
	13 20 32	ステン珪畔28G型(G3/8)	10	水田・野菜用・受注生産	14,500	15,950
	13 20 33	ステン珪畔35G型(G1/2)	10	// ・受注生産	15,000	16,500
2	13 20 34	ミニステン珪畔15G型(G1/4)	10	// ・受注生産	7,800	8,580

キラナシ切替畦畔PPSタイプ

高強度樹脂を採用！
ドリフト低減ノズル付で新登場！

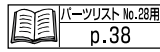

名称印字付



特長

- 先端キャップ、ノズルキャップと手元ニギリ部分に高強度樹脂を採用しました。
- 空気を混入した各種キラナシノズル(遠距離ノズルと第1ノズル以外)の効果により、ドリフトを低減します。
- 遠距離ノズル(先端ノズル1頭口)と近距離ノズル(手元ノズル5頭口)を分離し、切り替えて別々に散布することで効果的な散布を実現した噴口です。
- パイプは腐食に強いステンレス製です。
- 遠距離ノズルと近距離ノズルの第1ノズルは、磨耗しにくいセラミックを使用し、第2～第5ノズルはステンレスを使用しています。
- 各ノズル部には、ノズル番号が付いているため、噴板を掃除や交換のときに取り外しても元の位置にノズルを取り付けられます。また白色位置決めラインが付いているため、角度を適正に保つことができます。

散布方法

- 平地の場合、畦畔の端から近距離ノズルを水平から少し上向き(約10°)に固定し、往路を散布してください。また、復路は遠距離ノズルを少し上向き(約10～20°)に固定し、遠方を往路の約2倍の歩行速度で散布してください。
- 棚田の場合、畦畔から往路は仰角を下げて下段を散布し、切り替えて同段を復路で水平にして散布してください。

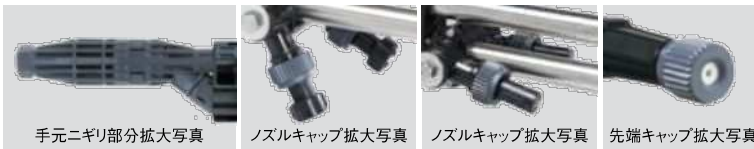

高強度樹脂を採用！

グリップを追加

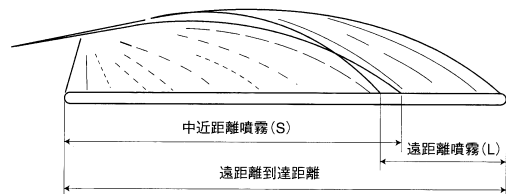

商品名	キラナシ切替畦畔PPSタイプ15型		キラナシ切替畦畔PPSタイプ20型		キラナシ切替畦畔PPSタイプ28型	
	中距離噴霧	遠距離噴霧	中距離噴霧	遠距離噴霧	中距離噴霧	遠距離噴霧
平均粒子径(μm)	570~1190(1.0MPa)	1430(0.5MPa)	570~1230(1.0MPa)	1390(0.5MPa)	350~1160(1.0MPa)	1300(0.5MPa)
適正圧力(MPa)	0.5~1.0		0.5~1.0		0.5~1.0	

商品名	①キラナシ切替畦畔PPSタイプ15型	キラナシ切替畦畔PPSタイプ20型	キラナシ切替畦畔PPSタイプ28型	
ノズル名称	遠距離L	φ2.7	φ3.0	φ3.6
	中距離S	第1: φ1.7 第2: N-KE-12FB 第3: N-KF-11B 第4: N-KS-10B 第5: N-KA-7B-S	第1: φ2.0 第2: N-KE-14FB 第3: N-KF-13B 第4: N-KS-10B 第5: N-KA-7B-S	第1: φ2.4 第2: N-KE-17FB 第3: N-KF-15B 第4: N-KS-12B 第5: N-KA-9B-S
遠距離L	先端圧力	1.0MPa	1.0MPa	1.0MPa
	噴出量	14.8ℓ/分	18.5ℓ/分	27.0ℓ/分
	到達距離	約16.5m	約17.5m	約19.5m
中距離S	先端圧力	1.0MPa	1.0MPa	1.0MPa
	噴出量	11.6ℓ/分	15.3ℓ/分	22.4ℓ/分
	到達距離	約10.0m	約11.8m	約13.5m
動噴の必要吸水量(動噴の元圧力*)	20ℓ/分以上(3.5MPa以上)	25ℓ/分以上(3.0MPa以上)	36ℓ/分以上(3.0MPa以上)	
適応ホース径	φ8.5	φ10	φ11.5	
取付ネジ	G1/4	G3/8	G3/8	
全長・質量	158cm・1480g	158cm・1480g	158cm・1480g	

注)性能使用条件 1.静止状態・無風 2.ノズル角上向き約10° 3.動噴の吸水量が十分であること。 ※各適応ホース100mの場合の参考数値です。

No.	コードNo.	商品名称	入数/箱	用途	希望小売価格(税抜)	希望小売価格(税込10%)
1	14 13 19	キラナシ切替畦畔PPSタイプ15型 (G1/4)	4	水田・野菜用・受注生産	27,500	30,250
	14 13 20	キラナシ切替畦畔PPSタイプ20型 (G3/8)	4	// ・受注生産	28,500	31,350
	14 13 21	キラナシ切替畦畔PPSタイプ28型 (G3/8)	4	// ・受注生産	29,000	31,900

アポロ畦畔噴口 G 型



パーツリスト No.28用
p.39

畦畔から楽々散布!!
水田や野菜（平面野菜）の防除に!!



名称印字付



アポロ畦畔 7-20G 型散布例

特長

- 遠・中・近距離に均一に分散する霧が広域の省力防除に貢献しています。
- 先端ノズルは、磨耗に強いセラミックを使用し、他のノズルはステンレスを使用しています。
- 各ノズル部には、ノズル番号が付いているため、取りはずしても元の位置にノズルを取り付けられます。また白色位置決めラインが付いているため、角度を適正に保つことができます。
- 網が付属されているためノズルの目づまりが少なくなります。

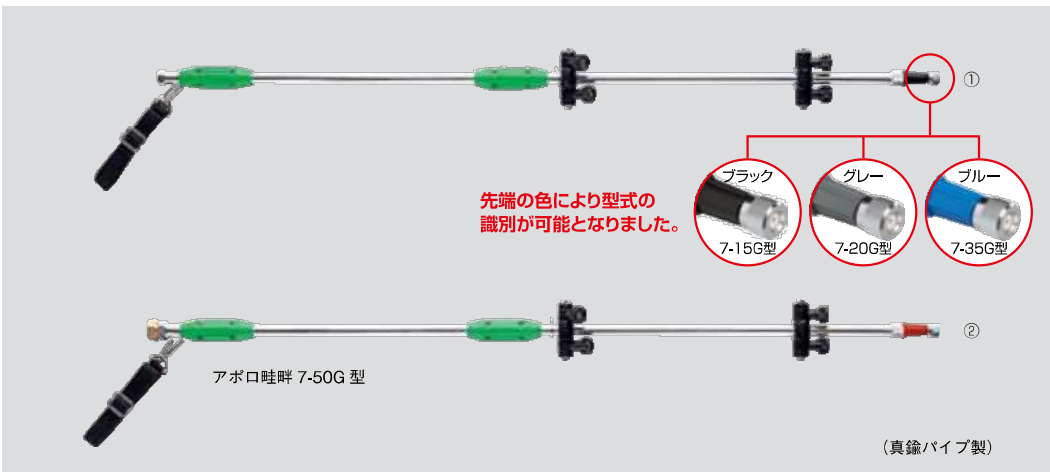

商品名	アポロ畦畔7-15G型	アポロ畦畔7-20G型	アポロ畦畔7-35G型	アポロ畦畔7-50G型
平均粒子径(μm)	65~1190(1.0MPa)	65~1230(1.0MPa)	65~1360(1.5MPa)	65~1180(1.5MPa)
適正圧力(MPa)	1.0~1.5	1.0~1.5	1.0~1.5	1.0~1.5

商品名	①アポロ畦畔7-15G型		アポロ畦畔7-20G型		アポロ畦畔7-35G型		②アポロ畦畔7-50G型		
	第1φ1.7	第2NN-OP-12MS	第1φ2.0	第2NN-OP-14MS	第1φ2.7	第2NN-OP-17MS	第1φ3.6	第2NN-OP-17MS	
ノズル名称	第3SP-28-30MS	第4SP-10-35MS	第3SP-33-35MS	第4SP-12-35MS	第3SP-51-25MS	第4SP-28-30MS	第3SP-51-25MS	第4SP-28-30MS	
	第5NN-D-6S		第5NN-D-8S		第5NN-D-8S		第5NN-D-8S		
噴出量	先端圧力	1.0MPa	1.5MPa	1.0MPa	1.5MPa	1.0MPa	1.5MPa	1.0MPa	1.5MPa
	噴出量	11.9ℓ/分	14.5ℓ/分	16.0ℓ/分	19.6ℓ/分	27.2ℓ/分	33.3ℓ/分	39.4ℓ/分	48.2ℓ/分
到達距離	約10.0m	約10.6m	約11.8m	約12.0m	約14.0m	約14.8m	約16.6m	約18.1m	
動噴の必要吸水量 (動噴の元圧力※)	16ℓ/分以上 (3.0MPa以上)	19ℓ/分以上 (4.0MPa以上)	21ℓ/分以上 (2.5MPa以上)	26ℓ/分以上 (3.5MPa以上)	36ℓ/分以上 (2.0MPa以上)	44ℓ/分以上 (3.0MPa以上)	52ℓ/分以上 (2.0MPa以上)	63ℓ/分以上 (3.0MPa以上)	
適応ホース径	φ8.5		φ10		φ13		φ16		
取付ネジ	G1/4		G3/8		G1/2		G5/8		
全長・質量	117cm・890g		117cm・890g		117cm・910g		118cm・950g		

注) 性能使用条件 1. 静止状態・無風 2. ノズル角上向き約10° 3. 動噴の吸水量が十分であること。

※各適応ホース100mの場合の参考数値です。

No.	コードNo.	商品名称	入数/箱	用途	希望小売価格 (税抜)	希望小売価格 (税込10%)
1	13 16 45	アポロ畦畔7-15G型 (G%)	10	水田・野菜用・受注生産	15,000	16,500
	13 16 46	アポロ畦畔7-20G型 (G%)	10	・受注生産	15,000	16,500
	13 16 47	アポロ畦畔7-35G型 (G%)	10	・受注生産	15,500	17,050
2	13 16 48	アポロ畦畔7-50G型 (G%)	10	・受注生産	16,000	17,600

パワフル噴口 R 型

〈特許品〉



パーツリスト No.28用 名称印字付 p.40

新商品

(真鍮パイプ製)

- 特長**
- 手元霧調整グリップのラチェット機構により、噴霧中に霧が変わる心配がありません。(特許品)
 - 高木用、遠距離用防除(栗、植木、街路樹、ゴルフ場等)として到達性に優れ、手元グリップを回すことで直射(ストレート)から広角(ホココーン)の調整がすばやくできます。
 - 洗浄用として、付属のノズルチップに変えることにより、強力な噴射で洗浄効果を高めます。
 - ノズルチップは、耐磨耗性にすぐれ長寿命のセラミック製です。

商品名	①パワフル噴口R型		②パワフル噴口R型カーボントイプ	
	ノズルチップ孔径 φ2.4 (セラミック)		φ2.4 (セラミック)	
ノズル先端圧力	1.0~1.5MPa	1.0~2.5MPa	1.0~1.5MPa	1.0~2.5MPa
噴出量	11.6~14.3ℓ/分	3.8~6.0ℓ/分	11.4~13.8ℓ/分	6.6~10.4ℓ/分
散布幅	約5cm	約90~110cm	約1cm	約60~80cm
垂直到達距離(上向)(注1)	約8~8.5m	約2~3m	約9~9.5m	約4~6m
到達距離(上向10°)(注1)	約13~14.5m	約4~6m	約14.5~15.5m	約6~8m
付属ノズルチップ	φ1.7 (セラミック)		φ1.3 (SUS)	
適応ホース径	φ8.5		φ8.5	
全長・質量	83cm・710g		83cm・470g	
取付ネジ	G1/4		G1/4	

* 散布幅はノズルからの距離が1mでの数値 <注1>無風時におけるノズル先端からの飛距離

パワフル噴口 R 型カーボントイプ

〈特許品〉



パーツリスト No.28用 名称印字付 p.40

新商品

(真鍮パイプ製)

- 特長**
- 手元霧調整グリップのラチェット機構により、噴霧中に霧が変わる心配がありません。(特許品)
 - カーボンパイプの採用により、軽量化することで作業負担を軽減します。
 - 広角散布時の噴霧パターンをフルコーン(充填錐)としたことで、霧密度がアップしました。
 - 高木用、遠距離用防除(栗、植木、街路樹、ゴルフ場等)として到達性に優れ、手元のグリップを回すことで直射(ストレート)から広角(フルコーン)の調整がすばやくできます。
 - 付属のノズルチップに変えることにより、背負動噴や小型動噴等の吸水量の少ない動力噴霧機でお使い頂けます。



直射噴霧例

広角噴霧例

No.	コードNo.	商品名称	入数/箱	用途	希望小売価格(税抜)	希望小売価格(税込10%)
1	13 18 42	パワフル噴口R型 (G1/4)	10	高木・遠距離防除・洗浄	17,100	18,810
2	13 18 43	パワフル噴口R型カーボントイプ (G1/4)	10	//	26,100	28,710

* 特殊な材料を使用しておりますので、多数ご注文の際は納期を要する場合があります。お手数ですが当社までお問い合わせください。

パワフル噴口カーボントイプ

飛距離が約2.5mアップ! (直射時)

パーツリスト No.28用 p.41



〈特許品〉

ノズル	φ2.4	φ3.6
平均粒子径(μm)	85~1200(1.0~2.5MPa)	120~1260(0.5~2.5MPa)
適正圧力(MPa)	1.0~2.5	0.5~2.5

パワフル噴口カーボントイプ



噴霧動画



名称印字付



名称印字付



商品名	①パワフル噴口10型カーボントイプ		②パワフル噴口20型カーボントイプ	
	ノズルチップ孔径 φ2.4 (セラミック)		φ3.6 (セラミック)	
ノズル先端圧力	1.0~1.5MPa	1.0~2.5MPa	0.5~1.0MPa	1.0~2.5MPa
噴出量	11.4~13.8ℓ/分	6.6~10.4ℓ/分	18.3~25.3ℓ/分	9.7~15.4ℓ/分
散布幅	約1cm	約60~80cm	約1cm	約80~100cm
垂直到達距離(上向)(注1)	約9~9.5m	約4~6m	約10~12m	約5~6m
到達距離(上向10°)(注1)	約14.5~15.5m	約6~8m	約16~19m	約5~8.5m
付属ノズルチップ	φ1.3 (SUS)		φ1.7 (セラミック)	
適応ホース径	φ8.5		φ10 (φ8.5可)	
全長・質量	80cm・440g		111cm・550g	
取付ネジ	G1/4		G3/8 (G1/4可)	

* 散布幅はノズルからの距離が1mでの数値 <注1>無風時におけるノズル先端からの飛距離

特長

- 当社従来品(パワフル噴口1型カーボントイプ、パワフル噴口2型カーボントイプ)と比べ飛距離が更にアップしました。
- カーボンパイプの採用により、軽量化することで作業負担を軽減します。従来のパワフル噴口カーボントイプより、更に軽くなりました。
- 広角散布時の噴霧パターンをフルコーン(充填錐)としたことで、霧密度がアップしました。
- 高木用、遠距離用防除(栗、植木、街路樹、ゴルフ場等)として到達性に優れ、手元のグリップを回すことで直射(ストレート)から広角(フルコーン)の調整がすばやくできます。
- 付属のノズルチップに変えることにより、背負動噴や小型動噴等の吸水量の少ない動力噴霧機でお使い頂けます。
- ノズルチップは、耐磨耗性に優れ長寿命のセラミック製です。(10型の付属チップはステンレス製です。)

No.	コードNo.	商品名称	入数/箱	用途	希望小売価格(税抜)	希望小売価格(税込10%)
1	13 18 33	2023年9月末販売中止 パワフル噴口10型カーボントイプ (G1/4)	10	高木・遠距離防除・洗浄	24,500	26,950
2	13 18 34	パワフル噴口20型カーボントイプ (G1/4)	10	//	27,500	30,250

* 特殊な材料を使用しておりますので、多数ご注文の際は納期を要する場合があります。お手数ですが当社までお問い合わせください。

パワフル噴口

パーツリストNo.28用
p.42



高木の防除や洗浄に!!



名称印字付



名称印字付

(真鍮パイプ製)



ノズル	φ2.4	φ3.6
平均粒子径(μm)	80~1140(1.0~2.5MPa)	95~1300(0.5~2.5MPa)
適正圧力(MPa)	1.0~2.5	0.5~2.5

特長

- 高木用、遠距離用防除(栗、植木、街路樹、ゴルフ場等)として到達性にすぐれ、手元グリップを回すことで直射(ストレート)から広角(コーン)の調整がすばやくできます。
- 洗浄用として、付属のノズルチップに変えることにより、強力な噴射で洗浄効果を高めます。
- ノズルチップは、耐磨耗性にすぐれ長寿命のセラミック製です。
- パワフル噴口1型は、洗浄用ノズルチップφ1.7、2型にはφ8.5ホース仕様のノズルチップφ2.4と異径ジョイントが付属されています。

商品名	①パワフル噴口1型		②パワフル噴口2型	
ノズルチップ孔径	φ2.4 (セラミック)		φ3.6 (セラミック)	
直射時	広角時	直射時	広角時	
ノズル先端圧力	1.0~1.5MPa	1.0~2.5MPa	0.5~1.0MPa	1.0~2.5MPa
噴出量	11.6~14.3ℓ/分	3.8~6.0ℓ/分	18.1~26.0ℓ/分	5.5~8.6ℓ/分
散布幅	約5cm	約90~110cm	約5cm	約120~140cm
垂直到達距離(上向)〈注1〉	約8~8.5m	約2~3m	約9~11m	約3m
到達距離上向き10°〈注1〉	約13~14.5m	約4~6m	約15~17.5m	約3~6m
付属ノズルチップ	φ1.7 (セラミック)		φ2.4 (セラミック)	
適応ホース径	φ8.5		φ10 (φ8.5可)	
全長・質量	82cm・700g		113cm・800g	
取付ネジ	G ¹ / ₄		G ³ / ₈ (G ¹ / ₂ 可)	

*散布幅はノズルからの距離が1mでの数値

<注1>パワフル噴口1型の場合φ8.5ホース×100m動噴圧力3.0MPaでのノズル圧力
パワフル噴口2型の場合φ10ホース×100m動噴圧力3.0MPaでのノズル圧力



パワフル噴口2型遠距離噴霧



パワフル噴口2型近距離噴霧



パワフル噴口1型直射洗浄



パワフル噴口1型広角洗浄

No.	コードNo.		商品名称	入数/箱	用途	希望小売価格(税抜)	希望小売価格(税込10%)
1	13 18 25	2023年9月末販売中止	パワフル噴口1型 (G ¹ / ₄)	10	高木・遠距離防除・洗浄	14,000	15,400
2	13 18 26		パワフル噴口2型 (G ³ / ₈)	10	//	16,000	17,600

洗浄噴口5型カーボンタイプ

洗浄噴口5型

パーツリストNo.28用
p.42-43



①



名称印字付

トラクター・
畜舎等の洗浄に!!

特長

- 手元のグリップを回すことで、直射(ストレート)から広角(コーン)までの調整が素早くできます。
- ノズルチップは、耐磨耗性に優れ長寿命のセラミック製です。
- 付属のφ3.6セラミックチップに変えることで、より強力に噴射することができます。



(カーボンパイプ製)

カーボン製バルブロッド(バルブロッドは本体内部に組み込まれています)

(真鍮パイプ製)

※セラミックチップ(φ3.6)付属

商品名	①洗浄噴口5型カーボンタイプ		②洗浄噴口5型	
噴出量(2.0MPa)	7.3~21.0ℓ/分	9.8~38.1ℓ/分	7.3~21.0ℓ/分	9.8~38.1ℓ/分
ノズル孔径	φ2.7(セラミック)	φ3.6(セラミック)付属	φ2.7(セラミック)	φ3.6(セラミック)付属
取付ネジ	G ³ / ₈ (G ¹ / ₂ 可)		G ³ / ₈ (G ¹ / ₂ 可)	
全長・質量	97cm・630g		97cm・880g	

No.	コードNo.		商品名称	入数/箱	用途	希望小売価格(税抜)	希望小売価格(税込10%)
1	13 18 37		洗浄噴口5型カーボンタイプ (G ³ / ₈)	10	洗浄用・受注生産	33,000	36,300
2	13 18 27		洗浄噴口5型 (G ³ / ₈)	10	// ・受注生産	16,000	17,600

ストライクガン S型カーボンタイプ



パーツリスト No.28用
p.43

①

トラクター等の洗淨から果樹、
高木の防除に!!

ストライクガン 30 型



ロック式



ロック(噴霧)

ロック解除(噴霧停止)

ストライクガン30型

ストライクガンS型カーボンタイプ



噴霧動画



噴霧動画

〈特許品〉

カーボン製バルブロッド(バルブロッドは本体内部に組み込まれています)



特長

- カーボンパイプの採用により軽量化することで、作業負担を軽減します。(ストライクガンS型カーボンタイプ)
- 霧は手元の調整ノブを回すことにより広角から直射に変えられ、到達性に優れた霧は、トラクター、畜舎等の洗淨から果樹、高木の防除まで幅広くご使用できます。
- レバーのロック機構により、片手で簡単に連続噴霧の固定と解除ができます。(特許品)
- レバーに高強度樹脂を採用しています。

商品名	①ストライクガンS型カーボンタイプ	②ストライクガン30型
噴出量 (2.0MPa)	3.7~9.4ℓ/分	3.9~9.8ℓ/分
ノズル孔径	φ2.0(セラミック)	φ2.0(セラミック)
取付ネジ	G ¹ / ₄	G ¹ / ₄
全長・質量	33cm・490g	33cm・510g

No.	コードNo.	商品名称	入数/箱	用途	希望小売価格 (税抜)	希望小売価格 (税込10%)
1	13 18 36	ストライクガンS型カーボンタイプ (G ¹ / ₄)	10	洗淨用・受注生産	24,000	26,400
2	13 18 29	ストライクガン30型 (G ¹ / ₄)	10	// ・受注生産	15,500	17,050

※特殊な材料を使用しておりますので、多数ご注文の際は納期を要する場合があります。お手数ですが当社までお問い合わせください。

ハイパワークリーン

パーツリスト No.28用
p.44



特長

- 本格的なガンタイプの洗淨ノズルです。
- 1型は噴霧角度約12°の扇形(フラット)ノズル。2型は噴霧角度が直射(ストレート)ノズルと約12°の扇形(フラット)ノズルの切り替えタイプで強力に噴射し洗淨効果を高めます。
- ノズルは全てセラミック製で、耐磨耗性抜群です。

取付ネジ: G3/8 × ス 最高使用圧力: 5.0MPa

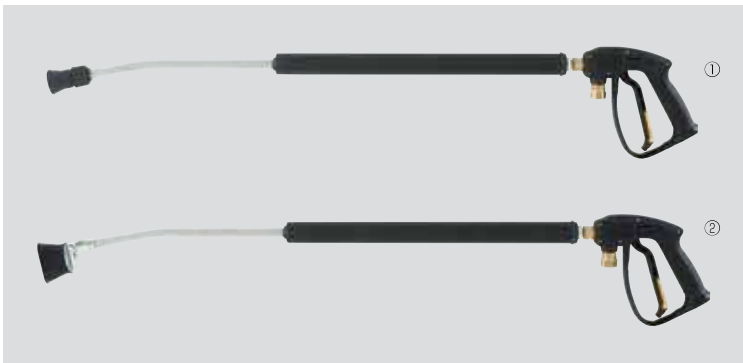

噴霧例 (直射)



噴霧例 (扇形)

商品名	①ハイパワークリーン1型	②ハイパワークリーン2型
噴出量 (3.0MPa)	10.0ℓ/分	10.0ℓ/分(直射扇形共)
噴出角度 (3.0MPa)	約12°扇形(フラット)	直射(ストレート)・約12°扇形(フラット)
ノズル名称	CV-9912-B1/8	CO-99-B1/8・CV-9912-B1/8
取付ネジ	G ³ / ₈ メス	G ³ / ₈ メス
全長・質量	93cm・830g	96cm・920g

No.	コードNo.	商品名称	入数/箱	用途	希望小売価格 (税抜)	希望小売価格 (税込10%)
1	13 18 39	ハイパワークリーン1型 (G ³ / ₈)	1	洗淨用・受注生産	27,200	29,920
2	13 18 40	ハイパワークリーン2型 (G ³ / ₈)	1	// ・受注生産	33,500	36,850

時間短縮・省力化の味方！

カートジェッター



立体・平面野菜用

カートジェッター GR 型 1 輪
カートジェッター GR 型 2 輪
カートジェッター GR 型 3 輪



立体野菜・花用

背負ジェッター



平面野菜用

ネギ用カート MK 型
中持カート W 型
中持カート S 型

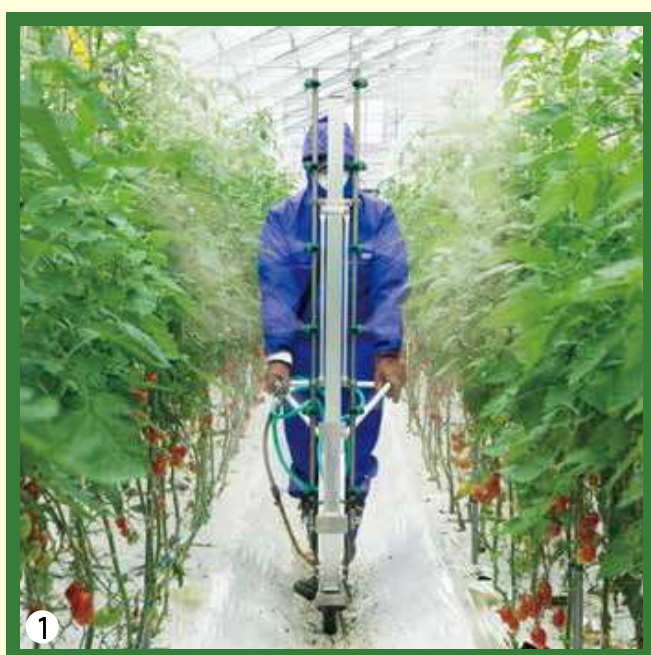

①カートジェッター GR 型 1 輪 散布例

オプション部品

吊り下げベルト
延長管 250L (2 本セット)
(高さを少し延長したい時、幅を広げたい時)
カートジェッター GR 型用継噴口
カートジェッター GR 型用上部噴口
カートジェッター GR 型用噴管幅調整金具
カートジェッター GR 型用片側折り畳み金具

その他

イチゴカート K 型
イチゴカート D 型

ネギ用カート MK 型

アフェット®フロアブル等 ⑧は三井化学アグロ機の登録商標です

パーツリスト No.28用 p.48



アフェット®フロアブルの灌注処理に最適!

ネギの黒腐菌核病、白絹病防除でアフェットフロアブルを使用する際は、最新の適用内容をご確認ください。



特長

- 既存の動力噴霧機を使って灌注処理できるカート式ノズルです。2畝を同時散布できるため、労力と時間が削減できます。
- 片側4個のノズルは散布方向が変更できるため、ネギの株元を狙って散布できます。扇形のドリフトが少ない霧は均一性に優れています。
- 片側散布、両側散布の切り替えが可能です。

商品名	①ネギ用カートMK型		
噴霧圧力(3方コック手前)	0.1MPa	0.2MPa	0.3MPa
噴出量(ノズル8個)	13.1ℓ/分	18.6ℓ/分	23.0ℓ/分
適応ホース径	φ8.5mm・φ10mm	φ10mm	φ10mm
噴管幅	約50cm		
散布高さ	約27~70cm		
車輪幅	約13cm、約17cm		
全長・質量	133cm・3,790g		
取付ネジ	G $\frac{3}{8}$ (G $\frac{1}{4}$ 可)		

*散布高さは地上からノズル先端までの距離です。
*車輪幅は車輪の外側から外側までの幅です。

オプション部品

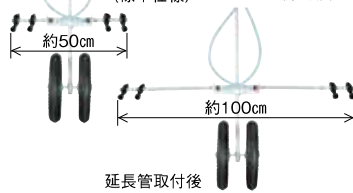

ネギ用カートMK型 1000ℓ/10a散布時の散布速度換算表(目安)

手元圧力 ※手元コック部(MPa)	ノズル8個の噴 出量(ℓ/分)	適応ホース径	1000ℓ/10aの 散布時間(分)	散布速度(m/秒) ※2畝同時散布(畝幅=1m)	散布速度(m/秒) ※往復散布時(畝幅=1m)
0.1	13.1	φ8.5mm	76	0.11	0.22
0.2	18.6	φ10mm	54	0.16	0.31
0.3	23.0	φ10mm	43	0.19	0.38

ご使用されるポンプ、ホース長さにより散布水量が変わりますので、散布前に清水にて噴出量を測定してください。
上表を参考にして散布速度を求めてください。往復散布する場合は、散布速度に走行分の回数を乗じて計算してください。
例：噴出量が13.1ℓ/分で、1つの畝を左右から2回散布する場合 散布速度=0.11×2=0.22m/秒

→ 灌注箇所 緑 畝

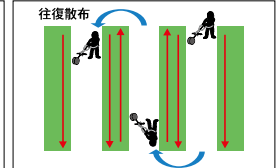
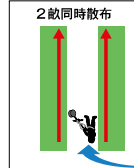

No.	コードNo.	商品名称	入数/箱	用途	希望小売価格 (税抜)	希望小売価格 (税込10%)
1	47 31 99	ネギ用カートMK型 (G $\frac{3}{8}$)	1	ネギ用 (灌注処理)・受注生産	48,500	53,350
2	47 32 01	吊り下げベルト	1	受注生産	1,400	1,540
3	47 32 00	延長管250L(2本セット)	1	受注生産	3,800	4,180

背負ジェッター

背中に背負って楽々噴霧!!



パーツリスト No.28用 p.57

<噴霧管はステンレスパイプ製>

各ノズルにはストップ機構が内蔵されていますので、作物の成長にあわせて霧の上下幅が変えられます。

平均粒子径(μm)	55(1.5MPa)
適正圧力(MPa)	1.0~1.5

商品名	背負ジェッター
噴出量(1.5MPa)	10.1ℓ/分
ノズル名称	カーブノズル10型付
散布幅	約140cm
全高・質量	118cm・2.2kg
取付ネジ	G $\frac{1}{4}$

*散布幅はノズルからの距離が30cmでの数値



背負ジェッター散布例



No.	コードNo.	商品名称	入数/箱	用途	希望小売価格 (税抜)	希望小売価格 (税込10%)
1	19 14 12	背負ジェッター (G $\frac{1}{4}$)	1	ハウス露地立野菜・花・受注生産	38,500	42,350

イチゴカートK型

〈特許品〉

イチゴ防除の省力化、効率化に！

パーツリスト No.28用
p.49



特長

- **葉裏への付着性を重視!**
当社独自のY型形状の扇形ノズルを採用しています。噴口角度が自在のため、葉面を揺らしながら効果的に葉裏を狙います。
- **カート式で楽々散布!**
2列を同時に散布できるため、労力と時間が大幅に削減できます。アーチ型のため、噴管を動かす必要がなく散布ロスが減少します。
- **さまざまなベンチ形状、畝形状に幅広く対応!**
伸縮式のため噴管幅を変更することができます。また、レバーを回して噴管の高さを調整できます。片側散布、両側散布の切替も可能です。

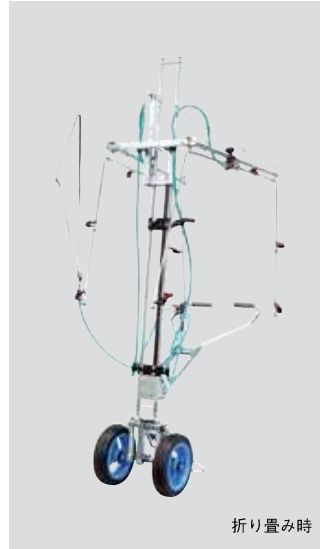

イチゴカート

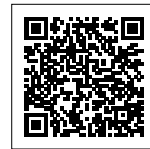

噴霧動画

平均粒子径(μm)	45~55(1.5MPa)
適正圧力(MPa)	1.0~1.5

商品名	イチゴカートK型(高設用)
噴出量(両側散布時)	9.8ℓ/分(1.5MPa) 8.0ℓ/分(1.0MPa)
ノズル名称	NN-D-35S(上部) N-Y45-SM440(下部)
散布幅	約75~120cm
散布高さ	約130~175cm (上部ノズルから地面までの距離)
タイヤ取付幅	33cm(タイヤ外側)
全幅×奥行×高さ	190cm×90cm×187cm
質量	13.6kg
適用ホース径	φ8.5
取付ネジ	G1/4

※サイクロンクリーナーⅢ型、ヨレーズDX-1000G型を標準装備しています。

No.	コードNo.	商品名称	入数/箱	用途	希望小売価格(税抜)	希望小売価格(税込10%)
1	19 13 68	イチゴカートK型(高設用)(G%)	1	イチゴ用・受注生産	140,000	154,000

イチゴカートD型

〈特許品〉

パーツリスト No.28用
p.50

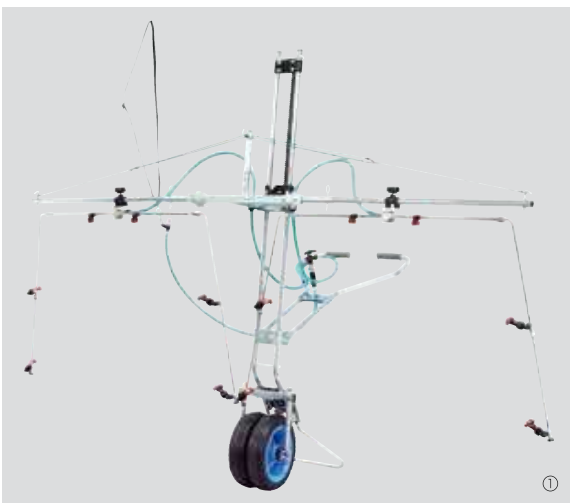

平均粒子径(μm)	45~55(1.5MPa)
適正圧力(MPa)	1.0~1.5

商品名	イチゴカートD型(土耕用)
噴出量(両側散布時)	9.8ℓ/分(1.5MPa) 8.0ℓ/分(1.0MPa)
ノズル名称	NN-D-35S(上部) N-Y45-SM440(下部)
散布幅	約75~120cm
散布高さ	約50~90cm (上部ノズルから地面までの距離)
タイヤ取付幅	13cm(タイヤ外側)
全幅×奥行×高さ	190cm×90cm×148cm
質量	12.2kg
適用ホース径	φ8.5
取付ネジ	G1/4

※サイクロンクリーナーⅢ型、ヨレーズDX-1000G型を標準装備しています。

No.	コードNo.	商品名称	入数/箱	用途	希望小売価格(税抜)	希望小売価格(税込10%)
1	19 13 69	イチゴカートD型(土耕用)(G%)	1	イチゴ用・受注生産	132,000	145,200

中持カートW型

〈特許品〉

パーツリスト No.28用
p.51

カート式で広範囲を楽々散布!



特長

- 一度に広範囲の散布が可能のため、労力と時間が大幅に削減できます。
- サスペンション機構の採用により、地面の凹凸を吸収し、噴管の傾きを抑えます。(特許品)
- レバーを回すことで噴管の高さを簡単に調整できます。(特許品)
- 取り外した噴管は、本体に収納できます。
- ノズルからのポタ落ちとキャップの緩みを防止します。(特許品)また、凍結防止のため、管内の残液をワンレバーで抜くことができます。(特許品)
- ヨレーズDX-1000G型、サイクロンクリーナーII型を標準装備しています。

ノズル	N-KA-8RS	NN-D-6S
平均粒子径(μm)	560(1.0MPa)	55(1.5MPa)
適正圧力(MPa)	0.5~1.0	1.0~1.5



商品名	中持カートW型16頭口キリナシ除草	中持カートW型18頭口キリナシ除草	①中持カートW型20頭口キリナシ除草	中持カートW型16頭口新広角スズラン	中持カートW型18頭口新広角スズラン	中持カートW型20頭口新広角スズラン
噴出量	14.4ℓ/分(1.0MPa)	16.2ℓ/分(1.0MPa)	18.0ℓ/分(1.0MPa)	16.2ℓ/分(1.5MPa)	18.2ℓ/分(1.5MPa)	20.2ℓ/分(1.5MPa)
ノズル名称	N-KA-8RS	N-KA-8RS	N-KA-8RS	NN-D-6S	NN-D-6S	NN-D-6S
散布幅	約5.7m	約6.3m	約7.0m	約5.4m	約6.0m	約6.7m
散布高さ	約47cm~84cm	約47cm~84cm	約47cm~84cm	約47cm~84cm	約47cm~84cm	約47cm~84cm
タイヤ取付幅(タイヤ外側)	33cm	33cm	33cm	33cm	33cm	33cm
ブーム展開時(全幅×奥行×高さ)	509cm×73cm×163cm	575cm×73cm×163cm	641cm×73cm×163cm	509cm×73cm×163cm	575cm×73cm×163cm	641cm×73cm×163cm
ブーム収納時(全幅×奥行×高さ)	43cm×73cm×205cm	43cm×73cm×205cm	43cm×73cm×205cm	43cm×73cm×205cm	43cm×73cm×205cm	43cm×73cm×205cm
質量	14.0kg	14.1kg	14.3kg	13.8kg	14.0kg	14.2kg
適応ホース径	φ10	φ10	φ10	φ10	φ10	φ10
取付ネジ	G ^{3/8}	G ^{3/8}	G ^{3/8}	G ^{3/8}	G ^{3/8}	G ^{3/8}

* 散布幅はノズルからの距離が30cmでの数値 * 散布高さは水平散布時の地上からノズル先端までの距離です。

No.	コードNo.	商品名称	入数/箱	用途	希望小売価格(税抜)	希望小売価格(税込10%)
	14 20 96	中持カートW型16頭口キリナシ除草 (G ^{3/8})	1	除草用・平面野菜用・受注生産	130,000	143,000
	14 20 97	中持カートW型18頭口キリナシ除草 (G ^{3/8})	1	// ・受注生産	135,000	148,500
1	14 20 98	中持カートW型20頭口キリナシ除草 (G ^{3/8})	1	// ・受注生産	140,000	154,000
	12 17 62	中持カートW型16頭口新広角スズラン (G ^{3/8})	1	// ・受注生産	130,000	143,000
	12 17 63	中持カートW型18頭口新広角スズラン (G ^{3/8})	1	// ・受注生産	135,000	148,500
	12 17 64	中持カートW型20頭口新広角スズラン (G ^{3/8})	1	// ・受注生産	140,000	154,000

中持カートS型

〈特許品〉

パーツリスト No.28用
p.52

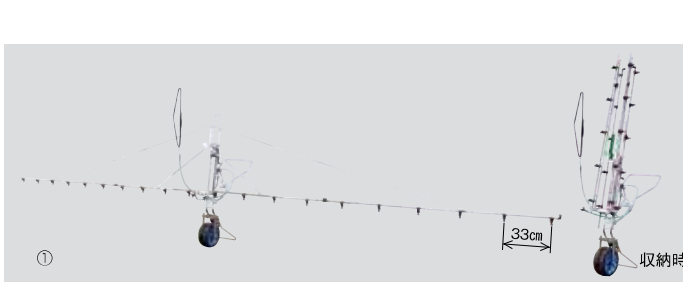

中持カート



噴霧動画

- 特長 ●二連結車輪により、安定して走行でき、狭い畝間(13cm以上)にもご使用いただけます。

ノズル	N-KA-8RS	NN-D-6S
平均粒子径(μm)	560(1.0MPa)	55(1.5MPa)
適正圧力(MPa)	0.5~1.0	1.0~1.5

商品名	中持カートS型16頭口キリナシ除草	中持カートS型18頭口キリナシ除草	①中持カートS型20頭口キリナシ除草	中持カートS型16頭口新広角スズラン	中持カートS型18頭口新広角スズラン	中持カートS型20頭口新広角スズラン
噴出量	14.4ℓ/分(1.0MPa)	16.2ℓ/分(1.0MPa)	18.0ℓ/分(1.0MPa)	16.2ℓ/分(1.5MPa)	18.2ℓ/分(1.5MPa)	20.2ℓ/分(1.5MPa)
ノズル名称	N-KA-8RS	N-KA-8RS	N-KA-8RS	NN-D-6S	NN-D-6S	NN-D-6S
散布幅	約5.7m	約6.3m	約7.0m	約5.4m	約6.0m	約6.7m
散布高さ	約52cm~89cm	約52cm~89cm	約52cm~89cm	約52cm~89cm	約52cm~89cm	約52cm~89cm
タイヤ取付幅(タイヤ外側)	13cm	13cm	13cm	13cm	13cm	13cm
ブーム展開時(全幅×奥行×高さ)	509cm×73cm×168cm	575cm×73cm×168cm	641cm×73cm×168cm	509cm×73cm×168cm	575cm×73cm×168cm	641cm×73cm×168cm
ブーム収納時(全幅×奥行×高さ)	43cm×73cm×210cm	43cm×73cm×210cm	43cm×73cm×210cm	43cm×73cm×210cm	43cm×73cm×210cm	43cm×73cm×210cm
質量	14.1kg	14.2kg	14.4kg	13.9kg	14.1kg	14.3kg
適応ホース径	φ10	φ10	φ10	φ10	φ10	φ10
取付ネジ	G ^{3/8}	G ^{3/8}	G ^{3/8}	G ^{3/8}	G ^{3/8}	G ^{3/8}

* 散布幅はノズルからの距離が30cmでの数値 * 散布高さは水平散布時の地上からノズル先端までの距離です。

No.	コードNo.	商品名称	入数/箱	用途	希望小売価格(税抜)	希望小売価格(税込10%)
	14 20 99	中持カートS型16頭口キリナシ除草 (G ^{3/8})	1	除草用・平面野菜用・受注生産	130,000	143,000
	14 21 00	中持カートS型18頭口キリナシ除草 (G ^{3/8})	1	// ・受注生産	135,000	148,500
1	14 21 01	中持カートS型20頭口キリナシ除草 (G ^{3/8})	1	// ・受注生産	140,000	154,000
	12 17 65	中持カートS型16頭口新広角スズラン (G ^{3/8})	1	// ・受注生産	130,000	143,000
	12 17 66	中持カートS型18頭口新広角スズラン (G ^{3/8})	1	// ・受注生産	135,000	148,500
	12 17 67	中持カートS型20頭口新広角スズラン (G ^{3/8})	1	// ・受注生産	140,000	154,000

カートジェッターGR型



1輪タイプ

パーツリスト No.28用
p.53



ノズル角度切替式
新しいホルダーにより散布方向を約10度ずつ変えることができます。

各ノズルは散布角度を変えられ、**ストップ機能付き**。
更に、噴霧範囲のマーク付き。
付属品…ヨレース DX-1000G 型 (G1/4)
サイクロンクリーナー(G1/4)80 #

カートジェッターGR型



噴霧動画

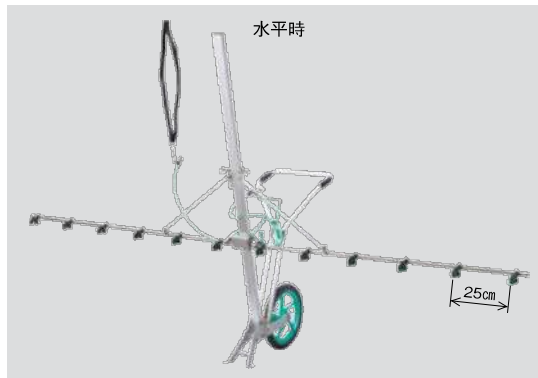

水平時

平均粒子径(μm)	100(1.5MPa)
適正圧力(MPa)	1.0~1.5

商品名	①カートジェッターGR型 1輪タイプ
噴出量(1.5MPa)	12.0ℓ/分
ノズル名称	SV-10-80CS
噴口	12頭口(片側6頭口)
散布幅(縦型時)	約165cm
散布幅(水平時)	約315cm
散布高さ	約23~133cm
全高(縦型時)	約174~211cm
全高(水平時)	約171cm
横幅(縦型時)	約41cm
横幅(水平時)	約287cm
噴管幅(縦型時)	約19cm
噴管幅(水平時)	約287cm
奥行	約58~120cm
ハンドル幅	約40cm
車輪幅	約5cm
質量	7.9kg(付属品込)
適応ホース	φ8.5
取付ネジ	G1/4

*散布幅はノズルからの距離が30cmでの数値
*散布高さは水平散布時の地上からノズル先端までの距離です。

2輪タイプ

パーツリスト No.28用
p.54



ノズル角度切替式
新しいホルダーにより散布方向を約10度ずつ変えることができます。

各ノズルは散布角度を変えられ、**ストップ機能付き**。
更に、噴霧範囲のマーク付き。
付属品…ヨレース DX-1000G 型 (G1/4)
サイクロンクリーナー (G1/4) 80 #

特長

- 車輪幅の調整ができ、大型タイヤで走行が安定します。
- 立体野菜、平面野菜散布兼用で切り換えも簡単です。
- アルミ部品を採用し、軽量化しました。
- 到達性に優れるウキアガリノズルでドリフトを低減します。
- 各ノズルは新しいホルダーにより散布方向を約10度ずつ変えることができます。
- 支柱の角度を変えることでハンドル高さの調整が可能です。
- ダイヤフラム式チャッキバルブとロックキャップによりノズルからのポタ落ちとキャップの緩みを防止します。

平均粒子径(μm)	100(1.5MPa)
適正圧力(MPa)	1.0~1.5

商品名	②カートジェッターGR型 2輪タイプ
噴出量(1.5MPa)	12.0ℓ/分
ノズル名称	SV-10-80CS
噴口	12頭口(片側6頭口)
散布幅(縦型時)	約165cm
散布幅(水平時)	約315cm
散布高さ	約23~133cm
全高(縦型時)	約174~211cm
全高(水平時)	約171cm
横幅(縦型時)	約42cm
横幅(水平時)	約287cm
噴管幅(縦型時)	約19cm
噴管幅(水平時)	約287cm
奥行	約58~120cm
ハンドル幅	約39cm
車輪幅	約20cm・約30cm
質量	8.4kg(付属品込)
適応ホース	φ8.5
取付ネジ	G1/4

*散布幅はノズルからの距離が30cmでの数値
*散布高さは水平散布時の地上からノズル先端までの距離です。
*車輪幅は車輪の外側から外側までの幅です。

No.	コードNo.	商品名称	入数/箱	用途	希望小売価格(税抜)	希望小売価格(税込10%)
1	19 13 70	カートジェッターGR型1輪 (G1/4)	1	ハウス露地立体野菜・花、平面野菜	89,000	97,900
2	19 13 71	カートジェッターGR型2輪 (G1/4)	1	〃	90,000	99,000

3輪タイプ

平均粒子径(μm)	100(1.5MPa)
適正圧力(MPa)	1.0~1.5

パーツリスト No.28用
p.55

特長

- 三輪タイプで安定し、前輪が360°回転することにより楽に移動でき、走行性能がアップしました。
- 立体野菜、平面野菜兼用で切り換えも簡単です。また、ワンタッチで噴管の高さが調整できます。
- 各ノズルは新しいホルダーにより散布方向を約10度ずつ変えることができます。
- ダイヤフラム式チャッキバルブとロックキャップによりノズルからのポタ落ちとキャップの緩みを防止します。

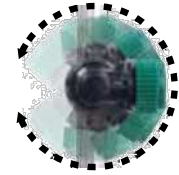

ノズル角度切替式
新しいホルダーにより散布方向を約10度ずつ変えることができます。

各ノズルは散布角度を変えられ、ストップ機能付き。更に、噴霧範囲のマーク付き。付属品…ヨレーズ DX-1000G 型 (G1/4) サイクロンクリーナー(G1/4)80 #

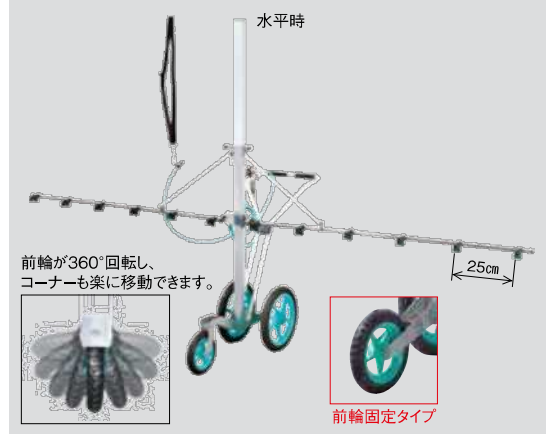

商品名	カートジェッターGR型 3輪タイプ
噴出量(1.5MPa)	12.0ℓ/分
ノズル名称	SV-10-80CS
噴口	12頭口(片側6頭口)
散布幅(縦型時)	約165cm
散布幅(水平時)	約315cm
散布高さ	約26~128cm
全高(縦型時)	約170~207cm
全高(水平時)	約167cm
横幅(縦型時)	約42cm
横幅(水平時)	約287cm
噴管幅(縦型時)	約19cm
噴管幅(水平時)	約287cm
奥行	約90cm
ハンドル幅	約39cm
車輪幅	約20cm・約30cm
質量	9.1kg(付属品込)
適応ホース	φ8.5
取付ネジ	G1/4

* 散布幅はノズルからの距離が30cmでの数値
* 散布高さは水平散布時の地上からノズル先端までの距離です。
* 車輪幅は車輪の外側から外側までの幅です。

No.	コードNo.	商品名称	入数/箱	用途	希望小売価格 (税抜)	希望小売価格 (税込10%)
1	19 13 72	カートジェッターGR型3輪 (G1/4)	1	ハウス露地立体野菜・花、平面野菜	95,000	104,500

※前輪固定タイプもあります。ご注文の際は、お手数ですが当社までお問い合わせください。

オプション部品

パーツリスト No.28用
p.56

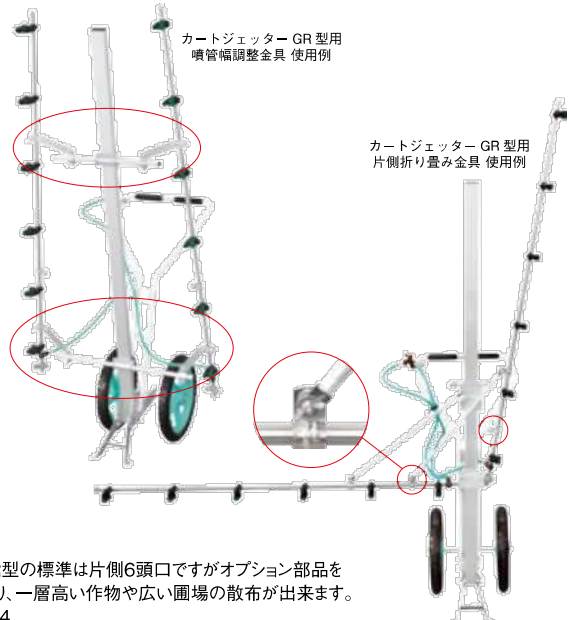
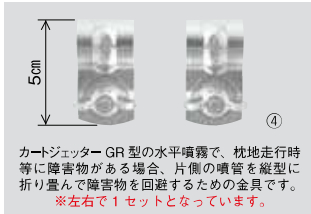
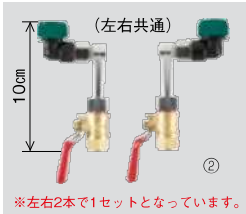

カートジェッターGR型の標準は片側6頭口ですがオプション部品を取り付ける事により、一層高い作物や広い圃場の散布が出来ます。※取付ネジはG1/4

No.	コードNo.	商品名称	入数/箱	用途	希望小売価格 (税抜)	希望小売価格 (税込10%)
1	19 13 73	カートジェッターGR型用継噴口 (G1/4)	10	受注生産	8,000	8,800
2	19 13 74	カートジェッターGR型用上部噴口 (G1/4)	10	受注生産	7,000	7,700
3	75 14 43	カートジェッターGR型用噴管幅調整金具	10	受注生産	13,000	14,300
4	75 14 44	カートジェッターGR型用片側折り畳み金具	10	受注生産	1,300	1,430

※カートジェッターGR型のオプション部品は左右で1セットとなっています。

扇形噴霧・均一散布しかも長寿命！

セラミック噴口



果樹用・立体野菜（花）用

セラミック P-1 頭口 R 型
セラミック P-1 頭口 S 型
セラミックタテ 2・3 頭口
マスカット噴口（棚作用）



平面野菜用

セラミックスズラン噴口



茶園用

セラミック茶用噴口

※セラミックノズルは、磨耗に強く、耐久性に優れています。



①セラミックタテ 3 頭口 散布例

②マスカット 3S 型 散布例

セラミックP-1 頭口R型



＜特許品＞

セラミックP-1 頭口S型



＜特許品＞

パーツリスト No.28用
p.58

特長

- R型は、ポタ落ち防止のダイヤフラム式チャッキバルブと、キャップの緩みを防止し、取り外しも簡単な新ロックキャップ(特許品)を採用しました。
- 立野菜、果樹に最適な形状と扇形の噴霧角度約80°の霧は、ドリフトが少なく、均一性に優れており、周囲への影響が低減されます。また、噴板はセラミック製のため磨耗が少なく長寿命です。



平均粒子径(μm)	120(1.5MPa)
適正圧力(MPa)	1.0~1.5

商品名	①セラミックP-1頭口R型	②セラミックP-1頭口S型
噴出量(1.5MPa)	2.1ℓ/分	2.1ℓ/分
ノズル名称	CV2180S	CV2180S
散布幅	約40cm	約40cm
全長・質量	4.7cm・25g	3.7cm・15g
取付ネジ	G1/4	G1/4

*散布幅はノズルからの距離が30cmでの数値

セラミックタテ2頭口・3頭口



平均粒子径(μm)	120(1.5MPa)
適正圧力(MPa)	1.0~1.5

パーツリスト No.28用
p.58

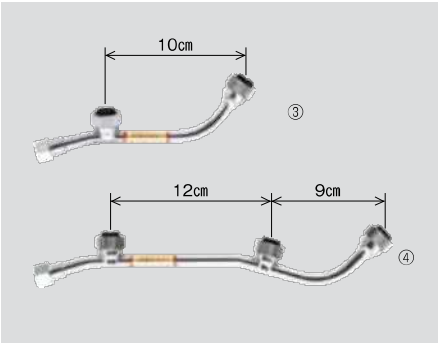

商品名	③セラミックタテ2頭口	④セラミックタテ3頭口
噴出量(1.5MPa)	4.2ℓ/分	6.3ℓ/分
ノズル名称	CV2180S	CV2180S
散布幅	約80cm	約100cm
全長・質量	17cm・79g	27cm・120g
取付ネジ	G1/4	G1/4

*散布幅はノズルからの距離が30cmでの数値

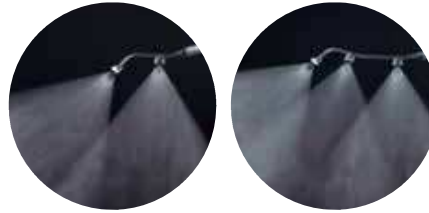

セラミックタテ2頭口散布例

No.	コードNo.	商品名称	入数/箱	用途	希望小売価格(税抜)	希望小売価格(税込10%)
1	20 16 16	セラミックP-1頭口R型(G%)	20	果樹・野菜・受注生産	2,900	3,190
2	20 16 15	セラミックP-1頭口S型(G%)	20	// ・受注生産	2,500	2,750
3	20 11 14	セラミックタテ2頭口(G%)	10	// ・受注生産	6,500	7,150
4	20 11 15	セラミックタテ3頭口(G%)	10	// ・受注生産	9,400	10,340

マスカット噴口

パーツリスト No.28用
p.58



特長

ノズルは棚作に合わせ角度を付け、扇形の噴霧角度約80°の霧はドリフトが少なく、均一性に優れております。また、噴板はセラミック製のため磨耗が少なく長寿命です。

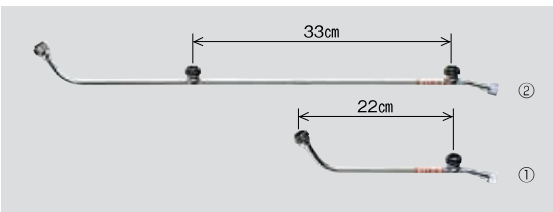

ノズル	CV1080S
平均粒子径(μm)	80(1.5MPa)
適正圧力(MPa)	1.0~1.5

商品名	①マスカット2S型	②マスカット3S型
噴出量(1.5MPa)	2.1ℓ/分	3.2ℓ/分
ノズル名称	CV1080S	CV1080S
散布幅	約90cm	約120cm
全長・質量	26cm・91g	59cm・160g
取付ネジ	G1/4	G1/4

*散布幅はノズルからの距離が30cmでの数値

No.	コードNo.	商品名称	入数/箱	用途	希望小売価格(税抜)	希望小売価格(税込10%)
1	20 20 15	マスカット2S型(G%)	10	棚作用・受注生産	6,200	6,820
2	20 20 17	マスカット3S型(G%)	10	// ・受注生産	9,700	10,670

セラミックスズラン3～6頭口



パーツリスト No.28用
p.58

特長

扇形の噴霧角度約80°の霧は、ドリフトが少なく、均一性に優れており、周囲への影響が低減されます。また、噴板はセラミック製のため磨耗が少なく長寿命です。



CV 21 80

セラミックチップ
型式記号説明

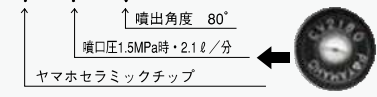

平均粒子径(μm)	120(1.5MPa)
適正圧力(MPa)	1.0~1.5



セラミックスズラン5頭口散布例

商品名	セラミック スズラン3頭口	①セラミック スズラン4頭口	②セラミック スズラン5頭口	③セラミック スズラン6頭口
噴出量(1.5MPa)	6.3ℓ/分	8.4ℓ/分	10.5ℓ/分	12.6ℓ/分
ノズル名称	CV2180S	CV2180S	CV2180S	CV2180S
散布幅	約106cm	約139cm	約172cm	約205cm
全長・質量	72cm・180g	108cm・310g	141cm・390g	174cm・470g
取付ネジ	G1/4	G1/4	G1/4	G1/4

* 散布幅はノズルからの距離が30cmでの数値

No.	コードNo.	商品名称	入数/箱	用途	希望小売価格 (税抜)	希望小売価格 (税込10%)
	20 13 31	セラミックスズラン3頭口 (G1/4)	10	平面野菜用・受注生産	9,700	10,670
1	20 13 32	セラミックスズラン4頭口 (G1/4)	10	// ・受注生産	13,600	14,960
2	20 13 33	セラミックスズラン5頭口 (G1/4)	10	// ・受注生産	18,500	20,350
3	20 13 34	セラミックスズラン6頭口 (G1/4)	10	// ・受注生産	22,500	24,750

セラミック茶用噴口



パーツリスト No.28用
p.58



平均粒子径(μm)	120(1.5MPa)
適正圧力(MPa)	1.0~1.5

商品名	①セラミック 茶用3頭口	②セラミック 茶用4頭口	③セラミック 茶用5頭口	④セラミック 茶用6頭口
噴出量(1.5MPa)	6.3ℓ/分	8.4ℓ/分	10.5ℓ/分	12.6ℓ/分
ノズル名称	CV2180S	CV2180S	CV2180S	CV2180S
散布幅	約86cm	約109cm	約132cm	約155cm
全長・質量	52cm・150g	78cm・250g	101cm・310g	124cm・380g
取付ネジ	G1/4	G1/4	G1/4	G1/4

* 散布幅はノズルからの距離が30cmでの数値



セラミック茶用5頭口散布例

No.	コードNo.	商品名称	入数/箱	用途	希望小売価格 (税抜)	希望小売価格 (税込10%)
1	20 14 31	セラミック茶用3頭口 (G1/4)	10	茶園・平面野菜・受注生産	10,500	11,550
2	20 14 32	セラミック茶用4頭口 (G1/4)	10	// ・受注生産	14,500	15,950
3	20 14 33	セラミック茶用5頭口 (G1/4)	10	// ・受注生産	16,900	18,590
4	20 14 34	セラミック茶用6頭口 (G1/4)	10	// ・受注生産	20,400	22,440
	20 14 35	セラミック茶用7頭口 (G1/4)	10	// ・受注生産	23,300	25,630
	20 14 36	セラミック茶用8頭口 (G1/4)	10	// ・受注生産	26,800	29,480

飛散（ドリフト）少なく安心散布！

除草噴口

人力用キリナシ除草 R 型
人力用キリナシ除草ノズル
キリナシ除草 R 型
キリナシ除草ノズル
キリナシ除草噴口カーボンタイプ

水田除草剤用フロアブルノズルⅡ型

サマーラックみえ～る 5 型（人力用）・6 型（動力用）

サマーラックみえ～る 20 型・30 型

新広角除草 1 頭口 R 型・1 頭口 S 型

畝間除草ノズル

大豆畝間株間用広角除草ノズル

iQ ノズル 10L

iQ ノズル 25・iQ ノズル 50

タッチダウン iQ[®] カバー

バスタ[®] ノズル

バスタ[®] ノズル LV35 カバー **新商品**

バスタ[®] ノズルカバー

ザクサ[®] ノズル

ザクサ[®] かんきつノズル

ザクサ[®] ノズルカバー

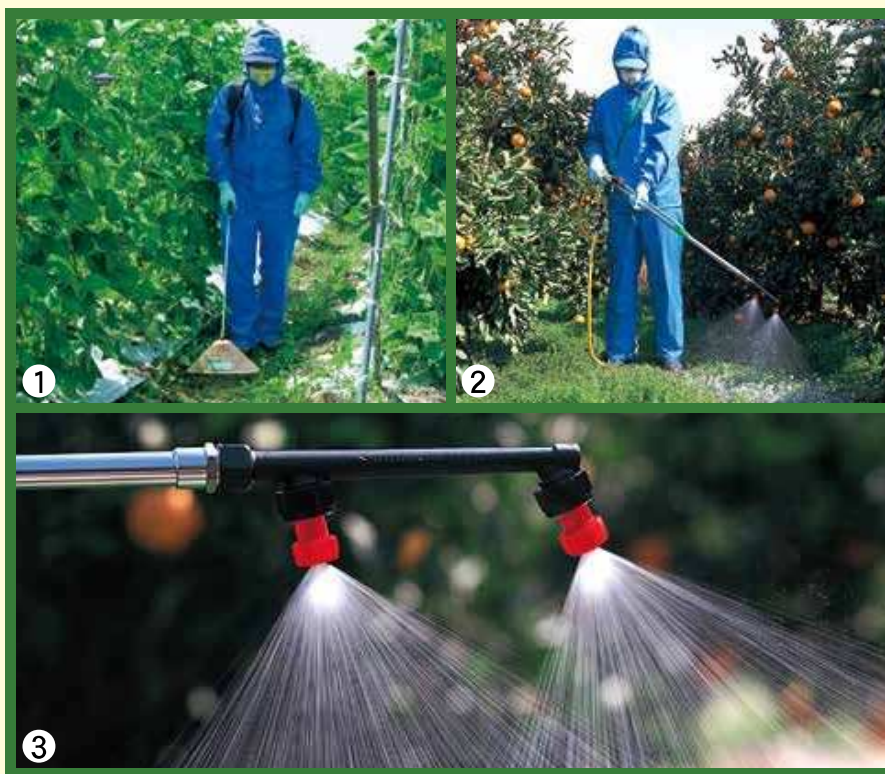

①サマーラックみえ～る 6 型 散布例

②キリナシ除草 P-2 頭口 散布例

③キリナシ除草 P-2 頭口の噴霧

人力用キリナシ除草 R 型



〈特許品〉

①

人力用キリナシ除草ノズル



除草は、ドリフト(飛散)が少ないキリナシノズルで!!

パーツリスト No.28用 p.61-62

特長

●1頭口R型は、ポタ落ち防止のダイヤフラム式チャッキバルブと、キャップの緩みを防止し、取り外しも簡単な新ロックキャップ(特許品)を採用しました。

ノズル	N-KAL-15RR
平均粒子径(μm)	670(0.2MPa)
適正圧力(MPa)	0.1~0.3

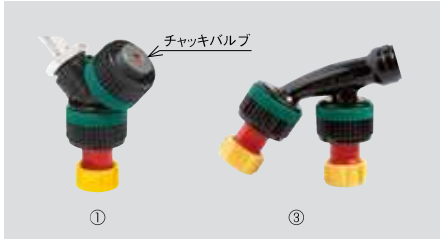

商品名	①人力用キリナシ除草1頭口R型	②人力用キリナシ除草1頭口S型	③人力用キリナシ除草2頭口R型
噴出量(0.2MPa)	1.4ℓ/分	1.4ℓ/分	2.8ℓ/分
ノズル名称	N-KAL-15RR	N-KAL-15RR	N-KAL-15RR
散布幅	約60cm	約60cm	約120cm
全長・質量	6.7cm・29g	5.8cm・18g	9cm・35g
取付ネジ	G1/4	G1/4(ISO)	G1/4

* 散布幅はノズルからの距離が30cmでの数値

キリナシ除草 R 型



〈特許品〉

④

キリナシ除草ノズル



⑤⑦

パーツリスト No.28用 p.61-62, 64

特長

●1頭口R型は、ポタ落ち防止のダイヤフラム式チャッキバルブと、キャップの緩みを防止し、取り外しも簡単な新ロックキャップ(特許品)を採用しました。
●扇形の空気を混入した噴霧角度約110°の霧は、ドリフトが少なく、除草に最適です。

ノズル	N-KA-10RR N-KA-10R
平均粒子径(μm)	420(1.0MPa)
適正圧力(MPa)	0.5~1.0

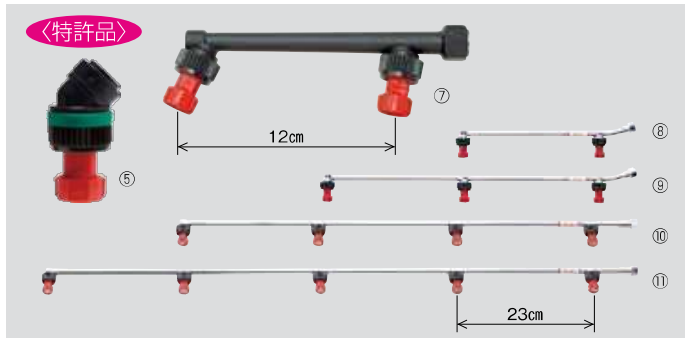

商品名	④キリナシ除草1頭口R型	⑤キリナシ除草1頭口S型	⑥キリナシ除草PS-2頭口R型	⑦キリナシ除草P-2頭口	⑧キリナシ除草2頭口	⑨キリナシ除草3頭口	⑩キリナシ除草4頭口	⑪キリナシ除草5頭口
噴出量(1.0MPa)	1.4ℓ/分	1.4ℓ/分	2.8ℓ/分	2.8ℓ/分	2.8ℓ/分	4.2ℓ/分	5.6ℓ/分	7.1ℓ/分
ノズル名称	N-KA-10RR	N-KA-10RR	N-KA-10RR	N-KA-10R	N-KA-10R	N-KA-10R	N-KA-10R	N-KA-10R
散布幅	約70cm	約70cm	約120cm	約90cm	約93cm	約116cm	約139cm	約162cm
全長・質量	6.7cm・29g	5.8cm・18g	9cm・35g	18cm・49g	31cm・100g	54cm・160g	78cm・250g	101cm・320g
取付ネジ	G1/4	G1/4(ISO)	G1/4	G1/4	G1/4	G1/4	G1/4	G1/4

* 散布幅はノズルからの距離が30cmでの数値

No.	コードNo.	商品名称	入数/箱	用途	希望小売価格(税抜)	希望小売価格(税込10%)
1	14 25 14	人力用キリナシ除草1頭口R型 (G1/4)	100	除草用	1,450	1,595
2	14 25 13	人力用キリナシ除草1頭口S型 (G1/4)	100	//	900	990
3	14 20 79	人力用キリナシ除草2頭口R型 (G1/4)	50	除草用・受注生産	1,550	1,705
4	14 20 42	キリナシ除草1頭口R型 (G1/4)	100	除草用	1,450	1,595
5	14 20 41	キリナシ除草1頭口S型 (G1/4)	100	//	900	990
6	14 20 81	キリナシ除草PS-2頭口R型 (G1/4)	100	//	1,550	1,705
7	14 20 52	キリナシ除草P-2頭口 (G1/4)	50	//	2,000	2,200
8	14 20 53	キリナシ除草2頭口 (G1/4)	10	//	3,400	3,740
9	14 20 55	キリナシ除草3頭口 (G1/4)	10	//	4,400	4,840
10	14 20 57	キリナシ除草4頭口 (G1/4)	10	//	6,400	7,040
11	14 20 59	キリナシ除草5頭口 (G1/4)	10	//	7,200	7,920
	14 20 61	キリナシ除草6頭口 (G1/4)	10	//	8,900	9,790
	14 20 63	キリナシ除草7頭口 (G1/4)	10	除草用・受注生産	10,500	11,550
	14 20 64	キリナシ除草8頭口 (G1/4)	10	// ・受注生産	12,500	13,750

キリナシ除草噴口カーボンタイプ

除草噴口に高強度のカーボンパイプを採用!!



〈特許品〉

パーツリスト No.28用
p.64

ノズル	N-KA-10RR
平均粒子径(μm)	420(1.0MPa)
適正圧力(MPa)	0.5~1.0

特長

- カーボンパイプは反りやしなりが少ないため、安定した散布を行うことができ、均一に噴霧できます。
- キャップの緩みを防止し、取り外しも簡単な新ロックキャップ(特許品)を採用しました。

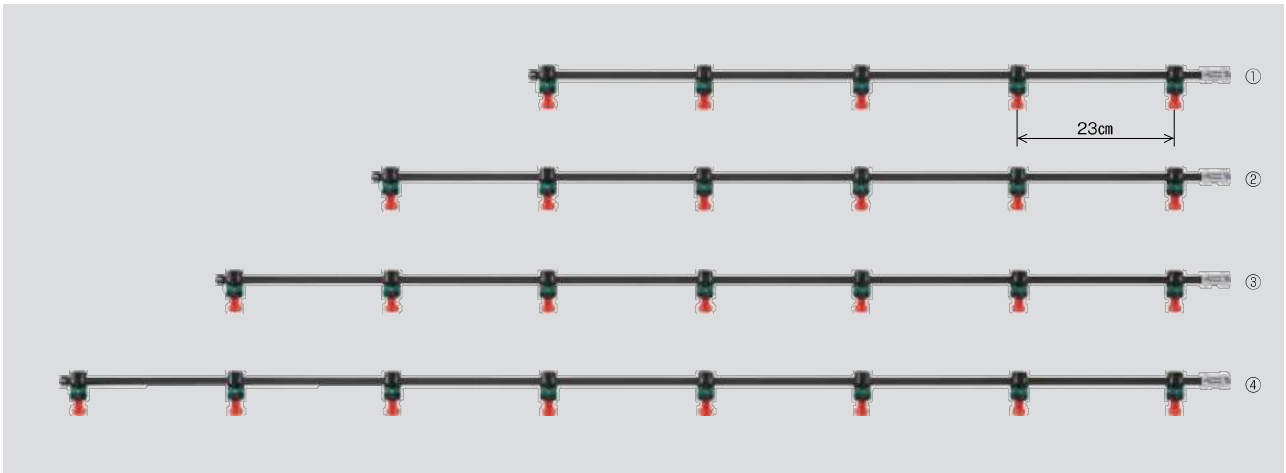

商品名	①キリナシ除草5頭口カーボンタイプ	②キリナシ除草6頭口カーボンタイプ	③キリナシ除草7頭口カーボンタイプ	④キリナシ除草8頭口カーボンタイプ
噴出量(1.0MPa)	7.1ℓ/分	8.5ℓ/分	9.9ℓ/分	11.3ℓ/分
ノズル名称	N-KA-10RR	N-KA-10RR	N-KA-10RR	N-KA-10RR
散布幅	約162cm	約185cm	約208cm	約231cm
全長・質量	103cm・330g	126cm・390g	149cm・450g	172cm・510g
取付ネジ	G ¹ / ₄	G ¹ / ₄	G ¹ / ₄	G ¹ / ₄

*散布幅はノズルからの距離が30cmでの数値



No.	コードNo.	商品名称	入数/箱	用途	希望小売価格(税抜)	希望小売価格(税込10%)
1	14 21 62	キリナシ除草5頭口カーボンタイプ (G ¹ / ₄)	10	除草用・受注生産	20,000	22,000
2	14 21 63	キリナシ除草6頭口カーボンタイプ (G ¹ / ₄)	10	"・受注生産	22,500	24,750
3	14 21 64	キリナシ除草7頭口カーボンタイプ (G ¹ / ₄)	10	"・受注生産	25,500	28,050
4	14 21 65	キリナシ除草8頭口カーボンタイプ (G ¹ / ₄)	10	"・受注生産	28,500	31,350

水田除草剤用フロアブルノズルⅡ型

水田の除草に!! 早く、楽にスポット散布!!

パーツリスト No.28用
p.63



平均粒子径(μm)	1270(0.3MPa)
適正圧力(MPa)	0.2~0.5

商品名	水田除草剤用フロアブルノズルⅡ型
圧力	0.2~0.3MPa
噴出量	約20~35ml/秒
到達距離	約10m(無風時)
ノズル孔径	φ1.5
取付ネジ	G ¹ / ₄
全長・質量	33cm・190g

フロアブル剤による水田除草に最適です。

特長

本製品を人力噴霧機に取り付けることにより、水田除草剤用フロアブル剤を、早く、楽にスポット散布ができ、最適の散布距離と散布粒子径が得られます。また、スポット散布に適したワンタッチレバーコック(ハンドルコックⅡ型)を使用しているため、操作も簡単です。



散布例

No.	コードNo.	商品名称	入数/箱	用途	希望小売価格(税抜)	希望小売価格(税込10%)
1	13 15 18	水田除草剤用フロアブルノズルⅡ型 (G ¹ / ₄)	25	水田除草・受注生産	4,000	4,400

サマーラックみえ〜る5型(人力用)・6型(動力用)

パーツリスト No.28用
p.69-70

透明カバーで飛散をしっかりとガード!!
さらに軽くなって新登場

空気混入型のキリナシ除草タイプのノズルです。



ノズル	N-KAL-14R	N-KA-10R
平均粒子径(μm)	740(0.2MPa)	420(1.0MPa)
適正圧力(MPa)	0.1~0.3	0.5~1.0



特長

扇形の噴霧角度約110°の霧は、ドリフトが少ない上、カバーがあることで一層安心です。

ノズルがカバーの外側より確認でき、散布時には草や噴霧状態が確認できます。また、エルボ(散布竿取付部)に高強度樹脂を採用することにより、従来品よりさらに軽くなりました。(当社従来品重量比マイナス約5%)



5型(人力用)噴霧例

6型(動力用)噴霧例

サマーラックみえ〜る



噴霧動画

商品名	①サマーラックみえ〜る5型(人力用)	②サマーラックみえ〜る6型(動力用)
噴出量	0.2MPa 1.2ℓ/分	1.0MPa 1.4ℓ/分
ノズル名称	N-KAL-14R	N-KA-10R
散布幅	約22cm	約25cm
全長・質量	32cm×13cm×15cm・104g	32cm×13cm×15cm・104g
取付ネジ	G1/4	G1/4

*散布幅はノズルからの距離が10cmでの数値

用途

- 接触型除草剤 (ブリグロックス®L・バスタ®など)
 - 100~150ℓ/10a 散布用
- ブリグロックス®はシンジェンタ社の登録商標です。バスタ®はBASF社の登録商標です。

No.	コードNo.	商品名称	入数/箱	用途	希望小売価格(税抜)	希望小売価格(税込10%)
1	14 20 68	サマーラックみえ〜る5型(人力用) (G1/4)	10	除草用	2,000	2,200
2	14 20 69	サマーラックみえ〜る6型(動力用) (G1/4)	10	//	2,000	2,200

除草噴口

サマーラックみえ〜る20・30型(人力・動力兼用)

空気非混入型的人力・動力兼用SVC噴板タイプのノズルです。

パーツリスト No.28用
p.71



ノズル	SV-30-80CS
平均粒子径(μm)	230(0.5MPa)
適正圧力(MPa)	0.2~0.5



特長

カバーがあることで有用作物への薬液のドリフト(飛散)がほとんど防止でき、畦畔や畝間の除草に最適です。また、エルボ(散布竿取付部)に高強度樹脂を採用することにより、従来品よりさらに軽くなりました。(当社従来品重量比:20型はマイナス約3%、30型はマイナス約5%)



サマーラックみえ〜る散布例



20型噴霧例



30型噴霧例

商品名	①サマーラックみえ〜る20型	②サマーラックみえ〜る30型
噴出量(0.2MPa)	1.1ℓ/分	1.1ℓ/分
噴出量(0.5MPa)	1.7ℓ/分	1.7ℓ/分
ノズル名称	SV-30-80CS	SV-30-80CS
散布幅	約28cm	約17cm
全長	40cm×13cm×23cm	32cm×13cm×15cm
質量	215g	100g
取付ネジ	G1/4	G1/4

*散布幅はノズルからの距離が20型は20cm、30型は12cmでの数値

用途

- 接触型除草剤 (ブリグロックス®L・バスタ®など)
 - 100~150ℓ/10a 散布用
- ブリグロックス®はシンジェンタ社の登録商標です。バスタ®はBASF社の登録商標です。

No.	コードNo.	商品名称	入数/箱	用途	希望小売価格(税抜)	希望小売価格(税込10%)
1	12 11 43	サマーラックみえ〜る20型 (G1/4)	10	除草用	2,600	2,860
2	12 11 42	サマーラックみえ〜る30型 (G1/4)	10	//	2,200	2,420

新広角除草 1 頭口 R 型



軽量樹脂本体

100~150%/10a

ポタ落ち防止ダイヤフラム式

(特許品)

パーツリスト No.28用 p.65

ノズル	NN-WY-10S	NN-Y-8S
平均粒子径 (μm)	130 (0.5MPa)	90 (0.5MPa)
適正圧力 (MPa)	0.2~0.5	0.2~0.5



特長

- R型は、ポタ落ち防止のダイヤフラム式チャッキバルブと、キャップの緩みを防止し、取り外しも簡単な新ロックキャップ(特許品)を採用しました。
- 扇形に出る霧が均一でムラなく、広い角度で散布できます。人力噴霧機、バッテリー動噴でお使い頂けます。

商品名	①新広角除草1頭口R型	②新広角除草1頭口S型	新広角除草1頭口R型Y8S付	新広角除草1頭口S型Y8S付
噴出量(0.3MPa)	1.8ℓ/分	1.8ℓ/分	1.3ℓ/分	1.3ℓ/分
噴出量(0.5MPa)	2.3ℓ/分	2.3ℓ/分	1.7ℓ/分	1.7ℓ/分
ノズル名称	NN-WY-10S	NN-WY-10S	NN-Y-8S	NN-Y-8S
散布幅	約30cm	約30cm	約30cm	約30cm
全長・質量	4.7cm・25g	3.7cm・14g	4.7cm・25g	3.7cm・14g
取付ネジ	G1/4	G1/4	G1/4	G1/4

* 散布幅はノズルからの距離が 30 cm での数値

新広角除草 1 頭口 S 型



軽量樹脂本体

100~150%/10a

(特許品)



新広角除草1頭口S型散布例

No.	コードNo.	商品名称	入数/箱	用途	希望小売価格(税抜)	希望小売価格(税込10%)
1	12 11 47	新広角除草1頭口R型 (G1/4)	100	除草用	1,300	1,430
2	12 11 44	新広角除草1頭口S型 (G1/4)	100	//	750	825
	12 11 48	新広角除草1頭口R型Y8S付 (G1/4)	100	除草用・受注生産	1,300	1,430
	12 11 46	新広角除草1頭口S型Y8S付 (G1/4)	100	// ・受注生産	750	825

畝間除草ノズル



ドリフト低減推奨

自在噴霧方向

特長

ノズル間隔(2頭口間)が23cmと畝間に適した長さとなっております。また、ノズルは、キリナシのため低飛散で安全性が高く、自在エルポに取り付けているため、噴霧方向も調整が可能です。

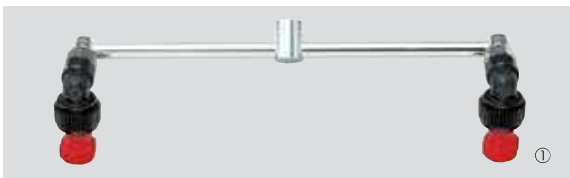

ノズル	N-KA-10R
平均粒子径 (μm)	420 (1.0MPa)
適正圧力 (MPa)	0.5~1.0

商品名	畝間除草ノズル
噴出量 (1.0MPa)	2.8ℓ/分
ノズル名称	N-KA-10R
散布幅	約93cm (幅調整可)
取付ネジ	G1/4
全長・質量	26cm・140g

* 散布幅はノズルからの距離が 30 cm での数値

No.	コードNo.	商品名称	入数/箱	用途	希望小売価格(税抜)	希望小売価格(税込10%)
1	14 20 80	畝間除草ノズル (G1/4)	10	除草用・受注生産	3,550	3,905

大豆畝間株間用広角除草ノズル



ドリフト低減推奨

軽量樹脂本体

70~150%/10a

パーツリスト No.28用 p.65

ドックラス® 等 ⑥は米国 TKI 社の登録商標です

乗用管理機による大豆の畝間株間除草剤散布に最適!



平均粒子径 (μm)	620 (0.5MPa)
適正圧力 (MPa)	0.5~1.0
商品名	大豆畝間株間用広角除草ノズル
噴出量(0.5MPa)	3.5ℓ/分
噴出量(1.0MPa)	5.0ℓ/分
ノズル孔径	φ1.9
噴霧角度	約140°
全長・質量	4.6cm・14g
取付ネジ	G1/4



特長

噴霧角度が約140°と広く、低い位置から大豆の株元まで散布できます。
キリナシノズルの為、ドリフト(飛散)が少なく、また、ポタ落ち防止のチャッキバルブが内蔵されています。

No.	コードNo.	商品名称	入数/箱	用途	希望小売価格(税抜)	希望小売価格(税込10%)
1	47 30 25	大豆畝間株間用広角除草ノズル (G1/4)	50	大豆畝間株間除草用・受注生産	1,250	1,375

iQ ノズル (10L・25・50)

〈特許品〉

パーツリスト No.28用 p.72,74

特長

- 栽培作物や人体への飛散を抑えたタッチダウンiQ[®]専用ノズルです。
- 10aあたり10～50ℓの少量散布に最適です。(①、②は10ℓ用、③、④、⑦は25ℓ用、⑤、⑥、⑧は25～50ℓ用)
- 散布液はドリフト(飛散)が少なく、散布跡が白く見えるため、散布ムラや重複散布を防ぎます。



①②印字付

ノズル	N-KAL-07YBBR	N-KA-05RBBR	N-KAL-9YGBR	N-KA-055RGBR	N-KAL-11YSBBR	N-KA-6RSBBR
平均粒子径(μm)	1070(0.2MPa)	820(1.0MPa)	660(0.2MPa)	750(0.7MPa)	590(0.2MPa)	750(0.7MPa)
適正圧力(MPa)	0.2~0.3	0.8~1.0	0.1~0.3	0.5~1.0	0.1~0.3	0.5~1.0

商品名	①iQノズル10L 人力用1頭口S型	②iQノズル10L 動力用1頭口S型	③iQノズル25 人力用1頭口S型	④iQノズル25 動力用1頭口S型	⑤iQノズル50 人力用1頭口S型	⑥iQノズル50 動力用1頭口S型
	噴出量	0.2MPa 0.31ℓ/分	1.0MPa 0.35ℓ/分	0.2MPa 0.51ℓ/分	1.0MPa 0.43ℓ/分	0.2MPa 0.76ℓ/分
ノズル名称	N-KAL-07YBBR	N-KA-05RBBR	N-KAL-9YGBR	N-KA-055RGBR	N-KAL-11YSBBR	N-KA-6RSBBR
散布幅	約70cm	約80cm	約80cm	約80cm	約80cm	約80cm
全長・質量	5.8cm・18g	5.8cm・18g	5.8cm・18g	5.8cm・18g	5.8cm・18g	5.8cm・18g
取付ネジ	G ¹ / ₄	G ¹ / ₄	G ¹ / ₄	G ¹ / ₄	G ¹ / ₄	G ¹ / ₄

* 散布幅はノズルからの距離が30cmでの数値

タッチダウンiQ[®] 25 カバー

タッチダウンiQ[®] 50 カバー

パーツリスト No.28用 p.73

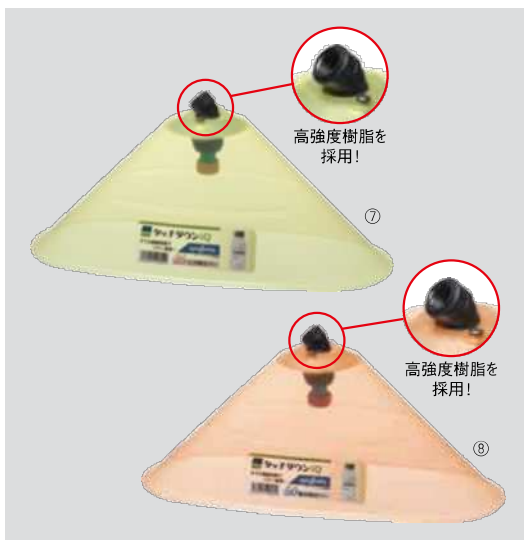

特長

- ノズルがカバーの外側より見え、散布時に草や噴霧状態が確認できます。
- 軽量化のため、エルボに高強度樹脂を採用しています。
- 散布幅に合わせてエルボの向きを自由に変更できます。(エルボを回転させてもカバーと霧の平行がずれません。)
- ノズル部に方向合わせ溝がついているため、ノズルを交換してもカバーと霧の平行がずれません。

ノズル	N-KAL-9YGBS	N-KA-055RGBS	N-KAL-11YSBBS	N-KA-6RSBBS
平均粒子径(μm)	660(0.2MPa)	750(0.7MPa)	590(0.2MPa)	750(0.7MPa)
適正圧力(MPa)	0.1~0.3	0.5~1.0	0.1~0.3	0.5~1.0

商品名	⑦タッチダウンiQ [®] 25 人力用カバー	タッチダウンiQ [®] 25 動力用カバー	タッチダウンiQ [®] 50 人力用カバー	⑧タッチダウンiQ [®] 50 動力用カバー
噴出量	0.2MPa 0.51ℓ/分	1.0MPa 0.43ℓ/分	0.2MPa 0.76ℓ/分	1.0MPa 0.51ℓ/分
ノズル名称	N-KAL-9YGBS	N-KA-055RGBS	N-KAL-11YSBBS	N-KA-6RSBBS
散布幅	約28cm	約28cm	約28cm	約28cm
全長・質量	32cm×13cm×15cm・104g	32cm×13cm×15cm・104g	32cm×13cm×15cm・104g	32cm×13cm×15cm・104g
取付ネジ	G ¹ / ₄	G ¹ / ₄	G ¹ / ₄	G ¹ / ₄

* ノズルからの距離が10cmでの数値

No.	コードNo.	商品名称	入数/箱	用途	希望小売価格 (税抜)	希望小売価格 (税込10%)
1	47 32 22	iQノズル10L人力用1頭口S型 (G ¹ / ₄)	100	タッチダウンiQ [®] 用(除草用)・受注生産	1,100	1,210
2	47 32 23	iQノズル10L動力用1頭口S型 (G ¹ / ₄)	100	// ・受注生産	1,100	1,210
3	15 20 29	iQノズル25人力用1頭口S型 (G ¹ / ₄)	100	// ・受注生産	900	990
4	15 20 30	iQノズル25動力用1頭口S型 (G ¹ / ₄)	100	// ・受注生産	900	990
5	15 20 31	iQノズル50人力用1頭口S型 (G ¹ / ₄)	100	// ・受注生産	900	990
6	15 20 32	iQノズル50動力用1頭口S型 (G ¹ / ₄)	100	// ・受注生産	900	990
7	15 20 33	タッチダウンiQ [®] 25人力用カバー (G ¹ / ₄)	10	// ・受注生産	2,000	2,200
	15 20 34	タッチダウンiQ [®] 25動力用カバー (G ¹ / ₄)	10	// ・受注生産	2,000	2,200
	15 20 35	タッチダウンiQ [®] 50人力用カバー (G ¹ / ₄)	10	// ・受注生産	2,000	2,200
8	15 20 36	タッチダウンiQ [®] 50動力用カバー (G ¹ / ₄)	10	// ・受注生産	2,000	2,200

バスタ®ノズル

パーツリスト No.28用
p.74-75,77

特長

- 栽培作物や人体への飛散を抑えた**バスタ®専用ノズル**です。
- 10aあたり100ℓ~150ℓの散布に最適です。
- 人力用、動力用1頭口R型は、ポタ落ち防止のダイアフラム式チャッキバルブを採用しています。
- 散布液はドリフト(飛散)が少なく、散布跡が白く見えるため、散布ムラや重複散布を防ぎます。

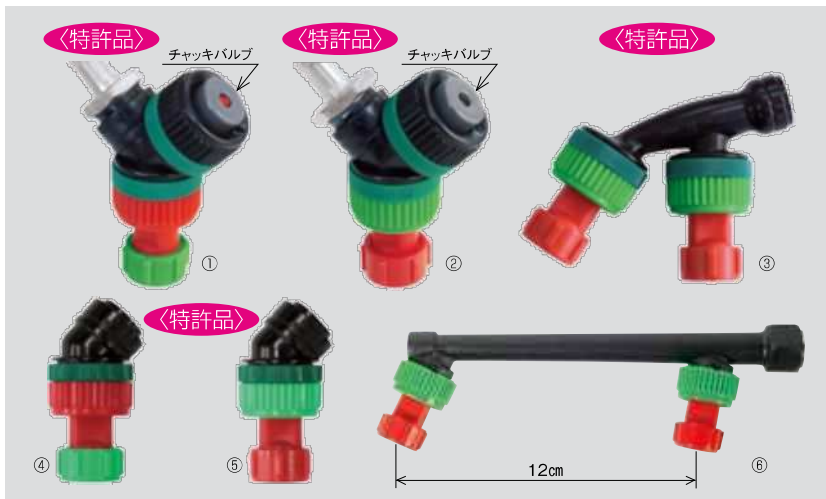

ノズル	N-KAL-15RGR	N-KA-10RGR N-KA-10RG
平均粒子径(μm)	670(0.2MPa)	420(1.0MPa)
適正圧力(MPa)	0.1~0.3	0.5~1.0

商品名	①バスタ®ノズル人力用1頭口R型	②バスタ®ノズル動力用1頭口R型	③バスタ®ノズル動力用PS-2頭口R型	④バスタ®ノズル人力用1頭口S型	⑤バスタ®ノズル動力用1頭口S型	⑥バスタ®ノズル動力用P-2頭口
噴出量	1.4ℓ/分(0.2MPa)	1.4ℓ/分(1.0MPa)	2.8ℓ/分(1.0MPa)	1.4ℓ/分(0.2MPa)	1.4ℓ/分(1.0MPa)	2.8ℓ/分(1.0MPa)
ノズル名称	N-KAL-15RGR	N-KA-10RGR	N-KA-10RGR	N-KAL-15RGR	N-KA-10RGR	N-KA-10RG
散布幅	約60cm	約70cm	約120cm	約60cm	約70cm	約90cm
全長・質量	6.7cm・29g	6.7cm・29g	9cm・35g	5.8cm・18g	5.8cm・18g	18cm・49g
取付ネジ	G1/4	G1/4	G1/4	G1/4	G1/4	G1/4

* 散布幅はノズルからの距離が30cmでの数値

バスタ®ノズルカバー

パーツリスト No.28用
p.77

特長

- ノズルがカバーの外側より見え、散布時に草や噴霧状態が確認できます。
- 軽量化のため、エルボに高強度樹脂を採用しています。
- 散布幅に合わせてエルボの向きを自由に変更できます。(エルボを回転させてもカバーと霧の平行がずれません。)
- ノズル部に方向合わせ溝がついているため、ノズルを交換してもカバーと霧の平行がずれません。

ノズル	N-KAL-14RG	N-KA-10RG
平均粒子径(μm)	740(0.2MPa)	420(1.0MPa)
適正圧力(MPa)	0.1~0.3	0.5~1.0

商品名	⑦バスタ®ノズル人力用カバー	⑧バスタ®ノズル動力用カバー
噴出量	1.2ℓ/分(0.2MPa)	1.4ℓ/分(1.0MPa)
ノズル名称	N-KAL-14RG	N-KA-10RG
散布幅	約22cm	約25cm
全長・質量	32cm×13cm×15cm・104g	32cm×13cm×15cm・104g
取付ネジ	G1/4	G1/4

* 散布幅はノズルからの距離が10cmでの数値



No.	コードNo.	商品名称	入数/箱	用途	希望小売価格(税抜)	希望小売価格(税込10%)
1	47 32 07	バスタ®ノズル人力用1頭口R型(G1/4)	100	バスタ®用(除草用)・受注生産	1,450	1,595
2	47 32 08	バスタ®ノズル動力用1頭口R型(G1/4)	100	// ・受注生産	1,450	1,595
3	47 32 04	バスタ®ノズル動力用PS-2頭口R型(G1/4)	100	// ・受注生産	1,550	1,705
4	47 30 85	バスタ®ノズル人力用1頭口S型(G1/4)	100	// ・受注生産	900	990
5	47 30 86	バスタ®ノズル動力用1頭口S型(G1/4)	100	// ・受注生産	900	990
6	47 30 35	バスタ®ノズル動力用P-2頭口(G1/4)	50	// ・受注生産	2,000	2,200
7	47 30 36	バスタ®ノズル人力用カバー(G1/4)	10	// ・受注生産	2,000	2,200
8	47 30 37	バスタ®ノズル動力用カバー(G1/4)	10	// ・受注生産	2,000	2,200

バスタ®ノズルLV35カバー

**少なくまいて、しっかり枯らす！
『LV35』登場！**

パーツリスト No.28用
p.76

特長

- 栽培作物や人体への飛散を抑えたバスタ®液剤専用ノズルです。
- 10aあたり30ℓ~40ℓの散布に最適です。(高濃度30~40倍希釈液)
- 散布液はドリフト(飛散)が少なく、散布跡が白く見えるため、散布ムラや重複散布を防ぎます。
- ノズルがカバーの外側より見え、散布時に草や噴霧状態が確認できます。
- 軽量化のため、エルボに高強度樹脂を採用しています。
- 散布幅に合わせてエルボの向きを自由に変更できます。(エルボを回転させてもカバーと霧の平行がずれません。)
- ノズル部に方向合わせ溝がついているため、ノズルを交換してもカバーと霧の平行がずれません。

■バスタ少量散布のメリット

散布可能面積が約3倍! ※100ℓ水量の場合

従来と同じ水量で、散布できる面積が約3倍になります。

給水の手間・水量が約1/3! ※10a散布の場合 ※10ℓタンク背負い式動噴による比較

面倒なタンク給水の回数や背負う水量を、従来の約1/3にカットできます。

新商品



散布圧は適正に!

薬液がカバーに付着しない程度に散布幅を調整します。
散布圧が低すぎると散布ムラが生じ、高すぎると飛散による薬害リスクが高まるので注意しましょう。



人力用・バッテリー用噴霧例

動力用噴霧例

ノズルの適合噴霧機種は限定されていませんので、各ノズルの適正圧力、噴出量、取付ネジを確認して使用してください。

ノズル	N-KAL-9BGR	N-KA-8BRG
平均粒子径(μm)	792(0.2MPa)	788(0.5MPa)
適正圧力(MPa)	0.1~0.3	0.5~0.8

商品名	①バスタ®ノズルLV35 人力用/バッテリー用カバー	②バスタ®ノズルLV35 動力用カバー
噴出量	0.52ℓ/分 (0.2MPa)	0.59ℓ/分 (0.5MPa)
ノズル名称	N-KAL-9BGR	N-KA-8BRG
散布幅	約65cm	約65cm
全長・質量	32cm×13cm×15cm・104g	32cm×13cm×15cm・104g
取付ネジ	G1/4	G1/4

* 散布幅はノズルからの距離が30cmでの数値

No.	コードNo.	商品名称	入数/箱	用途	希望小売価格 (税抜)	希望小売価格 (税込10%)
1	47 32 95	バスタ®ノズルLV35 人力用/バッテリー用カバー (G1/4)	10	バスタ®用(除草用)・受注生産	2,200	2,420
2	47 32 96	バスタ®ノズルLV35 動力用カバー (G1/4)	10	// ・受注生産	2,200	2,420



ザクサは株式会社MMAGの登録商標です



ザクサ®ノズル

〈特許品〉

パーツリスト No.28用
p.78-79

特長

- 栽培作物や人体への飛散を抑えたザクサ®専用ノズルです。
- 10aあたり100ℓ～150ℓの散布に最適です。
- 散布液はドリフト(飛散)が少なく、散布跡が白く見えるため、散布ムラや重複散布を防ぎます。



ノズル	N-KAL-15MZR	N-KA-10MZR
平均粒子径(μm)	670(0.2MPa)	420(1.0MPa)
適正圧力(MPa)	0.1~0.3	0.5~1.0

商品名	①ザクサ®ノズル人力用1頭口S型	②ザクサ®ノズル動力用1頭口S型	③ザクサ®ノズル人力用PS-2頭口R型	④ザクサ®ノズル動力用PS-2頭口R型
噴出量	1.4ℓ/分(0.2MPa)	1.4ℓ/分(1.0MPa)	2.8ℓ/分(0.2MPa)	2.8ℓ/分(1.0MPa)
ノズル名称	N-KAL-15MZR	N-KA-10MZR	N-KAL-15MZR	N-KA-10MZR
散布幅	約70cm	約70cm	約120cm	約120cm
全長・質量	5.8cm・18g	5.8cm・18g	9cm・35g	9cm・35g
取付ネジ	G ¹ / ₄	G ¹ / ₄	G ¹ / ₄	G ¹ / ₄

* 散布幅はノズルからの距離が30cmでの数値

ザクサ®かんきつノズル

〈特許品〉

特長

- 扇形の空気を混入した噴霧角度約130°(人力用)・約120°(動力用)の霧はドリフトが少なく、散布幅が広いので、柑橘園などの除草に最適です。



パーツリスト No.28用
p.78

ノズル	N-KAL-13ZK	N-KA-8ZK
平均粒子径(μm)	600(0.2MPa)	310(1.0MPa)
適正圧力(MPa)	0.1~0.3	0.5~1.0

商品名	⑤人力用ザクサ®かんきつノズル	⑥動力用ザクサ®かんきつノズル
噴出量	1.1ℓ/分(0.2MPa)	0.9ℓ/分(1.0MPa)
ノズル名称	N-KAL-13ZK	N-KA-8ZK
散布幅	約100cm	約80cm
全長・質量	5.8cm・18g	5.8cm・18g
取付ネジ	G ¹ / ₄ (ISO)	G ¹ / ₄ (ISO)

* 散布幅はノズルからの距離が30cmでの数値

ザクサ®ノズルカバー

パーツリスト No.28用
p.80

特長

- ノズルがカバーの外側より見え、散布時に草や噴霧状態が確認できます。
- 軽量化のため、エルボに高強度樹脂を採用しています。
- 散布幅に合わせてエルボの向きを自由に変更できます。(エルボを回転させてもカバーと霧の平行がずれません。)
- ノズル部に方向合わせ溝がついているため、ノズルを交換してもカバーと霧の平行がずれません。

ノズル	N-KAL-15MZ	N-KA-10MZ
平均粒子径(μm)	670(0.2MPa)	420(1.0MPa)
適正圧力(MPa)	0.1~0.3	0.5~1.0

商品名	⑦ザクサ®ノズル人力用カバー	⑧ザクサ®ノズル動力用カバー
噴出量	1.4ℓ/分(0.2MPa)	1.4ℓ/分(1.0MPa)
ノズル名称	N-KAL-15MZ	N-KA-10MZ
散布幅	約25cm	約25cm
全長・質量	32×13×15cm・104g	32×13×15cm・104g
取付ネジ	G ¹ / ₄	G ¹ / ₄

* 散布幅はノズルからの距離が10cmでの数値



No.	コードNo.	商品名称	入数/箱	用途	希望小売価格(税抜)	希望小売価格(税込10%)
1	47 32 56	ザクサ®ノズル人力用1頭口S型 (G ¹ / ₄)	100	ザクサ®用(除草用)・受注生産	900	990
2	47 32 57	ザクサ®ノズル動力用1頭口S型 (G ¹ / ₄)	100	// ・受注生産	900	990
3	47 32 58	ザクサ®ノズル人力用PS-2頭口R型 (G ¹ / ₄)	100	// ・受注生産	1,550	1,705
4	47 32 59	ザクサ®ノズル動力用PS-2頭口R型 (G ¹ / ₄)	100	// ・受注生産	1,550	1,705
5	47 32 18	人力用ザクサ®かんきつノズル (G ¹ / ₄)	100	// ・受注生産	1,000	1,100
6	47 32 17	動力用ザクサ®かんきつノズル (G ¹ / ₄)	100	// ・受注生産	1,000	1,100
7	47 32 46	ザクサ®ノズル人力用カバー (G ¹ / ₄)	10	// ・受注生産	2,000	2,200
8	47 32 47	ザクサ®ノズル動力用カバー (G ¹ / ₄)	10	// ・受注生産	2,000	2,200

飛散（ドリフト）少なく、少量薬液・ 広域除草！！

ラウンドノズル[®]

ラウンドノズル[®] ULV5セット(動力用)

ラウンドノズル[®] ULV5セット(バッテリー・人力用)

ラウンドノズル[®] 人力用 1 頭口 R 型

ラウンドノズル[®] 人力用 1 頭口 S 型

人力用ラウンド 2 頭口 R 型

ラウンドノズル[®] 人力用みえ～るカバー

ラウンドノズル[®] 動力用 1 頭口 R 型

ラウンドノズル[®] 動力用 1 頭口 S 型

ラウンドノズル[®] 動力用 2～6 頭口

ラウンドノズル[®] 動力用みえ～るカバー

ラウンドノズル[®] 動力用 P-2 頭口

ラウンドノズル[®] LV25 動力用 1 頭口

ラウンドノズル[®] LV25 バッテリー用 1 頭口

ラウンドノズル[®] 動力噴口カーボンタイプ

背負動噴用ラウンドノズル[®] 2 頭口 R 型



①ラウンドノズル[®] 25 人力用 1 頭口 S 型の噴霧

ラウンドノズル®ULV5セット動力用

ラウンドノズル®ULV5セットバッテリー・人力用

パーツリスト No.28用
p.60



〈特許品〉

薬量500ml*にわずか水5ℓ/10aの少量散布を実現！ *作物名・適用場所により異なります

除草剤ラウンドアップ®マックスロード専用

®は日産化学株式の登録商標です。

特長 新しく開発されたULV™5テクノロジー [ツインノズル(特許品)]の最適な粒子径分布パターンと均一なスプレーパターンにより、水5ℓ/10aの少量散布を実現しました。ツインノズルで空気を混入した噴霧液はドリフトが少ない上、散布跡が白く残るので散布のムラを防げます。今までと同じ面積を散布する場合には、背負う水量が圧倒的に軽く、とても“楽に”散布できます。また、今までと同じ水量を給水する場合には、一度の給水でより広い面積に散布でき、除草作業の大幅な省力化が可能です。10aあたり約30分で散布できます。



動力用噴霧例

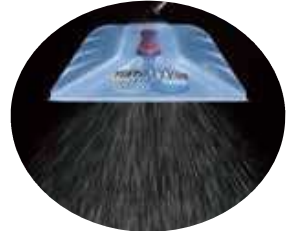

バッテリー・人力用噴霧例

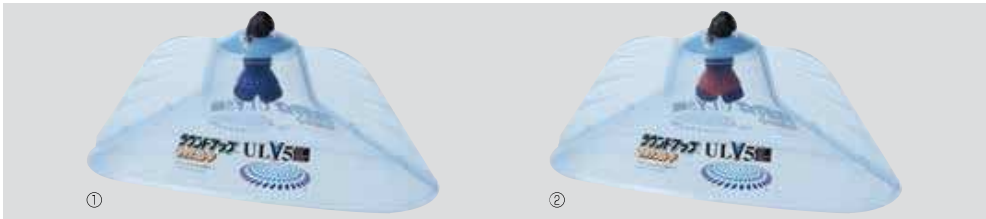

注意 動力用を使用中の噴霧機は、金属部分の温度上昇による火傷の危険性がありますので手袋を高くし金属部分に注意してください。連続使用は10ℓを目安にしてください。		
ノズル	ラウンドノズル®ULV5 (動力用)	ラウンドノズル®ULV5 (バッテリー・人力用)
平均粒子径(μm)	520	540
適正圧力(MPa)	0.5	0.3

商品名	①ラウンドノズル®ULV5セット(動力用)	②ラウンドノズル®ULV5セット(バッテリー・人力用)
ノズル名称	ラウンドノズル®ULV5(動力用)	ラウンドノズル®ULV5(バッテリー・人力用)
散布幅	約75cm	約75cm
噴出量	0.16ℓ/分 (0.5MPa)	0.17ℓ/分 (0.3MPa)
全長×幅×高さ	32cm×13cm×15cm	32cm×13cm×15cm
質量	125g	125g
取付ネジ	G1/4 (ISO)	G1/4 (ISO)

* 散布幅はノズルからの距離が30cmでの数値

2022年3月現在

噴霧機メーカー別 推奨機種一覧表<動力用>

2022年7月現在

噴霧機メーカー別 推奨機種一覧表<バッテリー・人力用>

メーカー名	機種(型式)	メーカー名	機種(型式)	メーカー名	機種(型式)
丸山	AD15EAS	クボタ	SD037シリーズ	有光	SDE-162DL
	AD15EM		SD039D-15		SDK-102
	AS15CD		SD043シリーズ		SDK-162B
	AS15シリーズ		SD048シリーズ		SDK-202
	GKS10		SD3900D-15		SDK-202B
	GKS11シリーズ		MK030SP		ANK-G1020
	GKS15シリーズ		MK035シリーズ		ANK-G15A
	GKS20シリーズ		MK037シリーズ		BP-1510HI 注2
	GS10シリーズ		MK039シリーズ		EP-310
	GS15シリーズ		MK043シリーズ		EP-310K-1
	JAS043シリーズ	MK048シリーズ	EP-311K		
	JAS048シリーズ	MK3900D-15	EP-315		
	JAS11	AS10E	EP-315A		
	JH10E	AS10EC	EP-315A4		
	JS10R	AS10LA	EP-315A-J		
	KS1300	AS10LC	EP-315AR		
	KS13シリーズ	AS25E	EP-315ARH		
	KS2020	SBH1510R 注2	EP-315ARHS		
	MJS-10	SHRE100G	EP-315AW4		
	MJS-20	SHRE101B	EP-315AW4H		
	MJS-21	SHRE105G	EP-315D		
	MKT15S	SHRE108	EP-315W4		
	MLS100	SHRE151B	EP-315Z		
	MLS101	SHRE151C	EP-320		
	MLS150	SHRE155	EP-320ARH		
	MLS151	SHRE155DX	EP-320ARHS		
	MLS200	SHRE155G	EP-320AW4		
	MLS201	SHRE170B	EP-320AW4H		
	MS030SP	SHRE171B	ES-10C		
	MS035シリーズ	SHRE175G	ES-10CDX		
	MS037シリーズ	SHRE201B	ES-15C		
	MS039シリーズ	SHRE201C	ES-15CDX		
	MS043シリーズ	SHRE208	ES-20C		
	MS048シリーズ	SHRE200DX	EF1551RH		
	MS3900シリーズ	SHRE206	EUS100		
MS3910D-15	SHRE220B	EUS150			
MS3911D-15	SHRE221B	MUS077D 注1			
MS608C-15	SHRE225G	MUS078D 注1			
MSB1100Li 注1	SHRE500G	MUS107D 注1			
MSB1110Li 注1	ESK717-SC	MUS108D 注1			
NFS15E	ESK817-SC	MUS155D 注1			
SD030SP	SD-112R	MUS157D 注1			
SD035シリーズ	SDE-162	MUS158D 注1			

メーカー名	機種(型式)	メーカー名	機種(型式)
丸山	SBL105R	丸山	背負15D型DX
	SBH1510R 注2		背負15D型DX(G)
	SLS-7		背負18D型
	SLS-10		BIG M 背負10X
	SLS-15		BIG M 背負15X
	LS-7		RW-10
	LS-7S		RW-10DX
	LS-10		RW-15
	LS-15		RW-15DX
	MUS103D		RV-10
MUS104D	RV-10DX		
MUS153D	RV-15		
MUS154D	RV-15DX		
丸山	GSB1000Z-PRO	丸山	KP-10F
	GSB100Li-1 (1タイプのみ使用可)		KP-15A
	GSB100Li(Z)		AFP-1010
	KSB100Li		SP-10J
	MSB110Li		SP-15J
	MSB100Li-L (Lタイプのみ使用可)		SP-10B
	LSB100LiL-JA (Lタイプのみ使用可)		SP-15B
			HSP-10B
			HSP-15B
			SP-10
丸山	BP-10Li-RW	丸山	SP-10W
	BP-1510HI 注2		SP-15
	SDBW-10		SP-15A
	AD-10DX		HSP-10
	AD-15DX		HSP-10W
	MHD10P-1		HSP-10WG
	MHD15P		HKP-15S
	MHD15P-1		DX103
	MHD10A		DX153
	MHD10AJA		DX203
MHK10P	FP-1010		
背負10D型DX	サンパいちばん10E		
背負10D型DX(G)	サンパいちばん15E		

この一覧表にない機種にはご使用できません。

注1:バッテリー動噴ですが、ラウンドノズル®ULV5セット(動力用)をご使用ください。
注2:バッテリー動噴ですが、ラウンドノズル®ULV5セット(動力用) (バッテリー・人力用)のいずれも使用が可能です。

この推奨機種一覧に記載がない機種は動作確認を行っておりませんので、各噴霧機メーカーにお問い合わせください。

No.	コードNo.	商品名称	入数/箱	用途	希望小売価格(税抜)	希望小売価格(税込10%)
1	47 31 96	ラウンドノズル®ULV5セット(動力用) (G%)	16	除草剤ラウンドアップ®マックスロード用	3,300	3,630
2	47 31 97	ラウンドノズル®ULV5セット(バッテリー・人力用) (G%)	16	//	3,300	3,630

ラウンドノズル[®] 25 人力用 R 型



〈特許品〉

ラウンドノズル[®] 25 人力用



パーツリスト No.28用
p.62, 66, 69

25ℓ散布用

特長

ドリフトが少なく、少量散布(25ℓ/10a)ができます。散布跡が白く残るので、散布のムラや散布もれを防ぎます。1頭口R型は、ポタ落ち防止のダイヤフラム式チャッキバルブと、キャップの緩みを防止し、取り外しも簡単な新ロックキャップ(特許品)を採用しました。みえ〜るは、透明カバーのため、散布時には草や噴霧状態が確認できます。また、軽量(当社従来品比:約10%減)で作業負担を軽減します。



ノズル	N-KAL-9SBR N-KAL-9SB	ラウンドノズル [®] 25				③人力用ラウンド2頭口R型 (25タイプ)
		①人力用1頭口R型	②人力用1頭口S型	④人力用みえ〜るカバー	N-KAL-9SBR	
平均粒子径(μm)	660(0.2MPa)	N-KAL-9SBR	N-KAL-9SB	N-KAL-9SB	N-KAL-9SBR	N-KAL-9SBR
散布幅		約80cm	約80cm	約28cm	約120cm	
噴出量(0.2MPa)		0.51ℓ/分	0.51ℓ/分	0.51ℓ/分	1.0ℓ/分	
全長(cm)		6.7	5.8	長さ32×巾13×高さ15	9	
質量(g)		29	18	104	35	
取付ネジ		G1/4	G1/4	G1/4	G1/4	

® は日産化学株の登録商標です。

* 散布幅はノズルからの距離が30cmでの数値(カバーの場合10cm)

No.	コードNo.	商品名称	入数/箱	用途	希望小売価格(税抜)	希望小売価格(税込10%)
1	15 17 65	ラウンドノズル [®] 25人力用1頭口R型 (G1/4)	100	ラウンドアップ [®] マックスロードなど	1,450	1,595
2	15 17 62	ラウンドノズル [®] 25人力用1頭口S型 (G1/4)	100	//	900	990
3	15 11 21	人力用ラウンド2頭口R型 (25タイプ) (G1/4)	50	除草用・受注生産	1,550	1,705
4	15 17 60	ラウンドノズル [®] 25人力用みえ〜るカバー (G1/4)	10	ラウンドアップ [®] マックスロードなど	2,000	2,200

ラウンドノズル[®] 25 動力用 R 型



〈特許品〉

ラウンドノズル[®] 25 動力用



パーツリスト No.28用
p.67-68, 70

25ℓ散布用

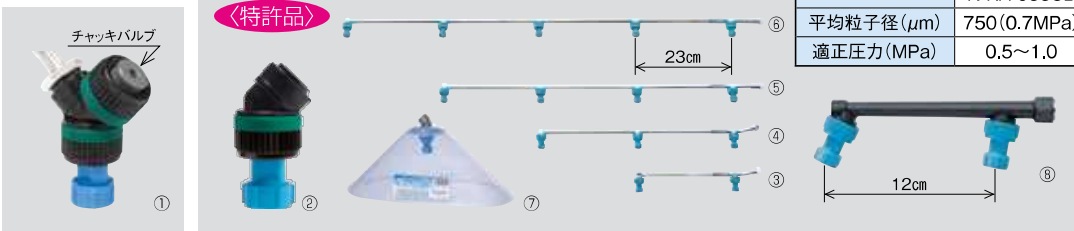

商品名	ラウンドノズル [®] 25							
	①動力用1頭口R型	②動力用1頭口S型	③動力用2頭口	④動力用3頭口	⑤動力用4頭口	⑥動力用5頭口	⑦動力用みえ〜るカバー	⑧動力用P-2頭口
ノズル名称	N-KA-055SBR	N-KA-055SBR	N-KA-055SB	N-KA-055SB	N-KA-055SB	N-KA-055SB	N-KA-055SB	N-KA-055SB
散布幅	約80cm	約80cm	約103cm	約126cm	約149cm	約172cm	約28cm	約100cm
噴出量(1.0MPa)	0.43ℓ/分	0.43ℓ/分	0.86ℓ/分	1.29ℓ/分	1.72ℓ/分	2.15ℓ/分	0.43ℓ/分	0.86ℓ/分
全長(cm)	6.7	5.8	31	54	78	101	長さ32×巾13×高さ15	18
質量(g)	29	18	100	160	250	320	104	49
取付ネジ	G1/4	G1/4	G1/4	G1/4	G1/4	G1/4	G1/4	G1/4

* 散布幅はノズルからの距離が30cmでの数値(カバーの場合10cm)

® は日産化学株の登録商標です。

No.	コードNo.	商品名称	入数/箱	用途	希望小売価格(税抜)	希望小売価格(税込10%)
1	15 17 66	ラウンドノズル [®] 25動力用1頭口R型 (G1/4)	100	ラウンドアップ [®] マックスロードなど	1,450	1,595
2	15 17 63	ラウンドノズル [®] 25動力用1頭口S型 (G1/4)	100	//	900	990
3	15 17 37	ラウンドノズル [®] 25動力用2頭口 (G1/4)	10	//	3,400	3,740
4	15 17 39	ラウンドノズル [®] 25動力用3頭口 (G1/4)	10	//	4,400	4,840
5	15 17 41	ラウンドノズル [®] 25動力用4頭口 (G1/4)	10	//	6,400	7,040
6	15 17 43	ラウンドノズル [®] 25動力用5頭口 (G1/4)	10	//	7,200	7,920
	15 17 45	ラウンドノズル [®] 25動力用6頭口 (G1/4)	10	//	8,900	9,790
7	15 17 61	ラウンドノズル [®] 25動力用みえ〜るカバー (G1/4)	10	//	2,000	2,200
8	15 17 36	ラウンドノズル [®] 25動力用P-2頭口 (G1/4)	50	//	2,000	2,200

ラウンドノズル® 50 人力用 R 型

ラウンドノズル® 50 人力用

パーツリスト No.28用
p.66,69



〈特許品〉



50㍉以下散布用

® は日産化学株の登録商標です。



ノズル	N-KAL-11SYR N-KAL-11SY
平均粒子径(μm)	590(0.2MPa)
適正圧力(MPa)	0.1~0.3



商品名	ラウンドノズル®50		
	①人力用1頭口R型	②人力用1頭口S型	③人力用みえ〜るカバー
ノズル名称	N-KAL-11SYR	N-KAL-11SYR	N-KAL-11SY
散布幅	約80cm	約80cm	約28cm
噴出量(0.2MPa)	0.76㍉/分	0.76㍉/分	0.76㍉/分
全長(cm)	6.7	5.8	長さ32㍉巾13㍉高さ15
質量(g)	29	18	104
取付ネジ	G1/4	G1/4	G1/4

* 散布幅はノズルからの距離が30cmでの数値(カバーの場合10cm)

No.	コードNo.	商品名称	入数/箱	用途	希望小売価格(税抜)	希望小売価格(税込10%)
1	15 22 50	ラウンドノズル®50人力用1頭口R型(G1/4)	100	ラウンドアップ®マックスロードなど・受注生産	1,450	1,595
2	15 22 48	ラウンドノズル®50人力用1頭口S型(G1/4)	100	//	900	990
3	15 22 46	ラウンドノズル®50人力用みえ〜るカバー(G1/4)	10	//	2,000	2,200

ラウンドノズル® 50 動力用 R 型

ラウンドノズル® 50 動力用

パーツリスト No.28用
p.67,68,70



〈特許品〉



50㍉以下散布用

ノズル	N-KA-6SYR N-KA-6SY
平均粒子径(μm)	750(0.7MPa)
適正圧力(MPa)	0.5~1.0

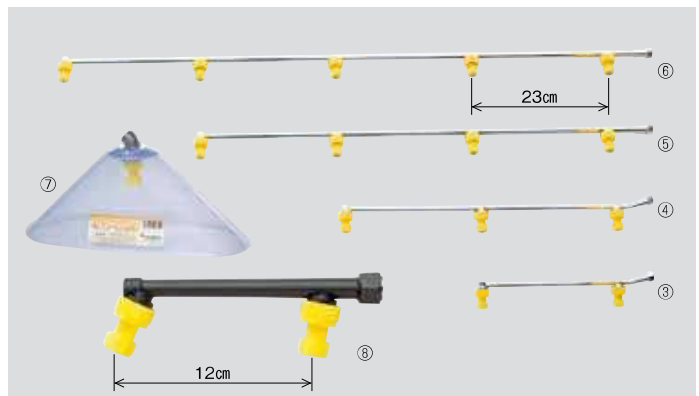

商品名	ラウンドノズル® 50							
	①動力用1頭口R型	②動力用1頭口S型	③動力用2頭口	④動力用3頭口	⑤動力用4頭口	⑥動力用5頭口	⑦動力用みえ〜るカバー	⑧動力用P-2頭口
ノズル名称	N-KA-6SYR	N-KA-6SYR	N-KA-6SY	N-KA-6SY	N-KA-6SY	N-KA-6SY	N-KA-6SY	N-KA-6SY
散布幅	約80cm	約80cm	約103cm	約126cm	約149cm	約172cm	約28cm	約100cm
噴出量(1.0MPa)	0.51㍉/分	0.51㍉/分	1.02㍉/分	1.53㍉/分	2.04㍉/分	2.55㍉/分	0.51㍉/分	1.02㍉/分
全長(cm)	6.7	5.8	31	54	78	101	長さ32㍉巾13㍉高さ15	18
質量(g)	29	18	100	160	250	320	104	49
取付ネジ	G1/4	G1/4	G1/4	G1/4	G1/4	G1/4	G1/4	G1/4

* 散布幅はノズルからの距離が30cmでの数値(カバーの場合10cm)

® は日産化学株の登録商標です。

No.	コードNo.	商品名称	入数/箱	用途	希望小売価格(税抜)	希望小売価格(税込10%)
1	15 22 51	ラウンドノズル®50動力用1頭口R型(G1/4)	100	ラウンドアップ®マックスロードなど・受注生産	1,450	1,595
2	15 22 49	ラウンドノズル®50動力用1頭口S型(G1/4)	100	//	900	990
3	15 22 32	ラウンドノズル®50動力用2頭口(G1/4)	10	//	3,400	3,740
4	15 22 34	ラウンドノズル®50動力用3頭口(G1/4)	10	//	4,400	4,840
5	15 22 36	ラウンドノズル®50動力用4頭口(G1/4)	10	//	6,400	7,040
6	15 22 38	ラウンドノズル®50動力用5頭口(G1/4)	10	//	7,200	7,920
7	15 22 47	ラウンドノズル®50動力用みえ〜るカバー(G1/4)	10	//	2,000	2,200
8	15 22 31	ラウンドノズル®50動力用P-2頭口(G1/4)	50	//	2,000	2,200

ラウンドノズル® 100 人力用R型

ラウンドノズル® 100 人力用

パーツリスト No.28用
p.62, 66, 69



〈特許品〉



100ℓ以下散布用

特長

1頭口R型は、ポタ落ち防止のダイヤフラム式チャッキバルブと、キャップの緩みを防止し、取り外しも簡単な新ロックキャップ(特許品)を採用しました。小面積の散布に適します。人力噴霧機で、簡単に散布出来ます。カバーにより、有用作物への薬剤の飛散をほとんど防止できますので、畦畔や畦間などの除草に最適です。

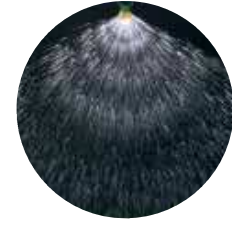

ノズル	N-KAL-13GR N-KAL-13G	ラウンドノズル®100				③人力用ラウンド2頭口R型 (100タイプ)
		①人力用1頭口R型	②人力用1頭口S型	④人力用みえ〜るカバー	N-KAL-13GR	
平均粒子径(μm)	750(0.2MPa)	N-KAL-13GR	N-KAL-13GR	N-KAL-13G	N-KAL-13GR	N-KAL-13GR
散布幅		約80cm	約80cm	約28cm		約120cm
噴出量(0.2MPa)		1.06ℓ/分	1.06ℓ/分	1.06ℓ/分		2.1ℓ/分
全長(cm)		6.7	5.8	長さ32×巾13×高さ15		9
質量(g)		29	18	104		35
取付ネジ		G1/4	G1/4	G1/4		G1/4

®は日産化学株の登録商標です。

*散布幅はノズルからの距離が30cmでの数値(カバーの場合10cm)

No.	コードNo.	商品名称	入数/箱	用途	希望小売価格(税抜)	希望小売価格(税込10%)
1	15 23 50	ラウンドノズル®100人力用1頭口R型 (G1/4)	100	ラウンドアップ®マックスロードなど	1,450	1,595
2	15 23 48	ラウンドノズル®100人力用1頭口S型 (G1/4)	100	//	900	990
3	15 11 16	人力用ラウンド2頭口R型 (100タイプ) (G1/4)	50	除草用・受注生産	1,550	1,705
4	15 23 46	ラウンドノズル®100人力用みえ〜るカバー (G1/4)	10	ラウンドアップ®マックスロードなど	2,000	2,200

ラウンドノズル® 100 動力用R型

ラウンドノズル® 100 動力用

パーツリスト No.28用
p.67-68, 70



〈特許品〉



100ℓ以下散布用

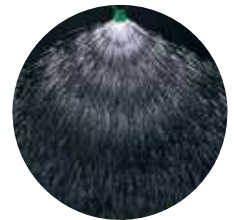
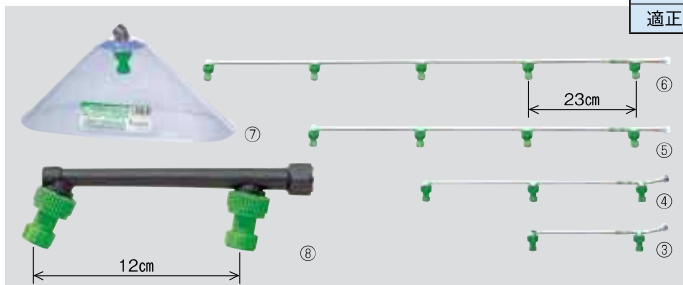

商品名	ラウンドノズル® 100							
	①動力用1頭口R型	②動力用1頭口S型	③動力用2頭口	④動力用3頭口	⑤動力用4頭口	⑥動力用5頭口	⑦動力用みえ〜るカバー	⑧動力用P-2頭口
ノズル名称	N-KA-8GR	N-KA-8GR	N-KA-8G	N-KA-8G	N-KA-8G	N-KA-8G	N-KA-8G	N-KA-8G
散布幅	約80cm	約80cm	約103cm	約126cm	約149cm	約172cm	約28cm	約100cm
噴出量(1.0MPa)	0.90ℓ/分	0.90ℓ/分	1.80ℓ/分	2.70ℓ/分	3.60ℓ/分	4.50ℓ/分	0.90ℓ/分	1.80ℓ/分
全長(cm)	6.7	5.8	31	54	78	101	長さ32×巾13×高さ15	18
質量(g)	29	18	100	160	250	320	104	49
取付ネジ	G1/4	G1/4	G1/4	G1/4	G1/4	G1/4	G1/4	G1/4

*散布幅はノズルからの距離が30cmでの数値(カバーの場合10cm)

®は日産化学株の登録商標です。

No.	コードNo.	商品名称	入数/箱	用途	希望小売価格(税抜)	希望小売価格(税込10%)
1	15 23 51	ラウンドノズル®100動力用1頭口R型 (G1/4)	100	ラウンドアップ®マックスロードなど	1,450	1,595
2	15 23 49	ラウンドノズル®100動力用1頭口S型 (G1/4)	100	//	900	990
3	15 23 32	ラウンドノズル®100動力用2頭口 (G1/4)	10	//	3,400	3,740
4	15 23 34	ラウンドノズル®100動力用3頭口 (G1/4)	10	//	4,400	4,840
5	15 23 36	ラウンドノズル®100動力用4頭口 (G1/4)	10	//	6,400	7,040
6	15 23 38	ラウンドノズル®100動力用5頭口 (G1/4)	10	//	7,200	7,920
7	15 23 47	ラウンドノズル®100動力用みえ〜るカバー (G1/4)	10	//	2,000	2,200
8	15 23 31	ラウンドノズル®100動力用P-2頭口 (G1/4)	50	//	2,000	2,200

ラウンドノズル®LV25動力用1頭口

ラウンドノズル®LV25バッテリー用1頭口

パーツリスト No.28用
p.60



- 特長**
- 除草剤ラウンドアップ®マックスロード専用開発されたノズルです。
 - 10aあたり約30分で25ℓの少量散布が可能です。

® は日産化学株の登録商標です。



ノズル	N-KA-8LV25	N-KAL-11LV25
平均粒子径(μm)	630(0.7MPa)	590(0.2MPa)
適正圧力(MPa)	0.5~1.0	0.1~0.3

商品名	①ラウンドノズル®LV25動力用1頭口	②ラウンドノズル®LV25バッテリー用1頭口
ノズル名称	N-KA-8LV25	N-KAL-11LV25
散布幅	約80cm	約80cm
噴出量	0.90ℓ/分(1.0MPa)	0.76ℓ/分(0.2MPa)
全長・質量	5.8cm・20g	5.8cm・20g
取付ネジ	G1/4	G1/4

* 散布幅はノズルからの距離が30cmでの数値

No.	コードNo.	商品名称	入数/箱	用途	希望小売価格(税抜)	希望小売価格(税込10%)
1	15 25 16	ラウンドノズル®LV25動力用1頭口(G1/4)	100	除草剤ラウンドアップ®マックスロード用	1,100	1,210
2	15 25 17	ラウンドノズル®LV25バッテリー用1頭口(G1/4)	100	〃	1,100	1,210

ラウンドノズル®動力噴口カーボンタイプ

除草噴口に高強度のカーボンパイプを採用!!



〈特許品〉

® は日産化学株の登録商標です。

パーツリスト No.28用
p.68

特長

- カーボンパイプは反りやしなりが少ないため、安定した散布を行うことができ、均一に噴霧できます。
- **キャップの緩みを防止し、取り外しも簡単な新ロックキャップ(特許品)を採用しました。**

ノズル	N-KA-055SBR	N-KA-6SYR	N-KA-8GR
平均粒子径(μm)	750(0.7MPa)	750(0.7MPa)	630(0.7MPa)
適正圧力(MPa)	0.5~1.0	0.5~1.0	0.5~1.0

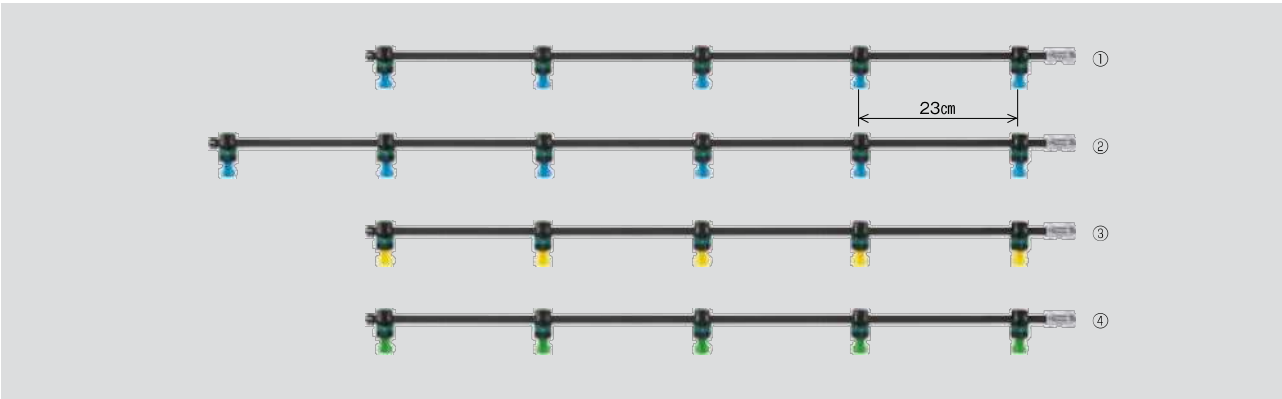

商品名	①ラウンドノズル®25動力5頭口カーボンタイプ	②ラウンドノズル®25動力6頭口カーボンタイプ	③ラウンドノズル®50動力5頭口カーボンタイプ	④ラウンドノズル®100動力5頭口カーボンタイプ
噴出量(1.0MPa)	2.15ℓ/分	2.58ℓ/分	2.55ℓ/分	4.50ℓ/分
ノズル名称	N-KA-055SBR	N-KA-055SBR	N-KA-6SYR	N-KA-8GR
散布幅	約172cm	約195cm	約172cm	約172cm
全長・質量	103cm・330g	126cm・390g	103cm・330g	103cm・330g
取付ネジ	G1/4	G1/4	G1/4	G1/4

* 散布幅はノズルからの距離が30cmでの数値



No.	コードNo.	商品名称	入数/箱	用途	希望小売価格(税抜)	希望小売価格(税込10%)
1	15 17 67	ラウンドノズル®25動力5頭口カーボンタイプ(G1/4)	10	除草用・受注生産	20,000	22,000
2	15 17 68	ラウンドノズル®25動力6頭口カーボンタイプ(G1/4)	10	〃・受注生産	22,500	24,750
3	15 17 69	ラウンドノズル®50動力5頭口カーボンタイプ(G1/4)	10	〃・受注生産	20,000	22,000
4	15 17 70	ラウンドノズル®100動力5頭口カーボンタイプ(G1/4)	10	〃・受注生産	20,000	22,000

背負動噴用ラウンドノズル®2頭口R型(25タイプ)

背負動噴用ラウンドノズル®2頭口R型(100タイプ)

パーツリスト No.28用
p.63



ノズル	N-KA-055SBR	N-KA-7GR
平均粒子径(μm)	750(0.7MPa)	700(0.7MPa)
適正圧力(MPa)	0.5~1.0	0.5~1.0

特長

背負動噴等でも使用でき、扇形の空気を混入した噴霧角度約110°の霧は、ドリフトが少ない上、少量散布ができ、散布跡が白く残るので、散布のムラ、散布もれを防げます。

® は日産化学株の登録商標です。



商品名	①背負動噴用ラウンドノズル®2頭口R型(25タイプ)	②背負動噴用ラウンドノズル®2頭口R型(100タイプ)
ノズル名称	N-KA-055SBR	N-KA-7GR
散布幅	約120cm	約120cm
噴出量(1.0MPa)	0.86ℓ/分	1.36ℓ/分
全長(cm)	9	9
質量(g)	35	35
取付ネジ	G1/4	G1/4

*散布幅はノズルからの距離が30cmでの数値

No.	コードNo.	商品名称	入数/箱	用途	希望小売価格(税抜)	希望小売価格(税込10%)
1	15 25 14	背負動噴用ラウンドノズル®2頭口R型(25タイプ) (G1/4)	100	ラウンドアップ®マックスロードなど	1,550	1,705
2	15 25 15	背負動噴用ラウンドノズル®2頭口R型(100タイプ) (G1/4)	100	//	1,550	1,705

ラウンドノズル® 25、50、100の違いは？

ラウンドノズル® 25、50、100の数字の違いは、散布薬液量の違いを示しています。例えば、ラウンドノズル® 25の場合、面積10アールあたり25ℓの散布水量で除草出来るという事です。

ラウンドノズル® 25
(25ℓ/10aの少量散布)

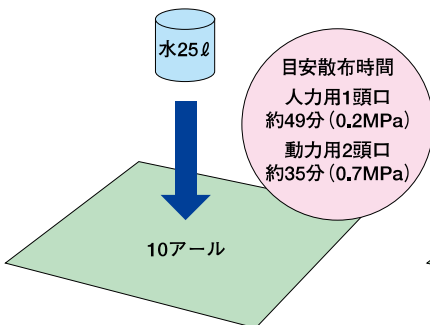

ラウンドノズル® 50
(25~50ℓ/10aの少量散布)

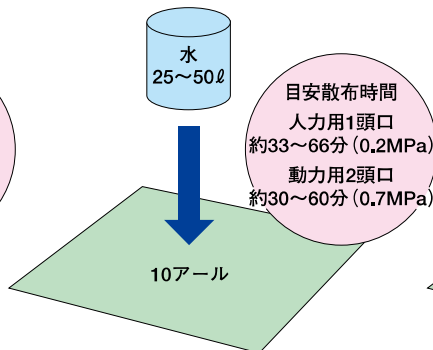

ラウンドノズル® 100
(50~100ℓ/10aの通常散布)

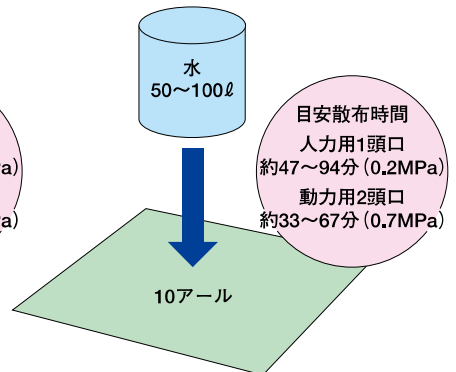

※散布水量は、散布方法、地形、雑草の生育状況によって変化する事がありますので、予めご了承ください。

平行散布・省力化を実現!!

ブームノズル

片持カーボンⅢ型 **新商品**

中持カーボンⅢ型 **新商品**

片持ブームⅢ型 **新商品**

中持ブームⅢ型 **新商品**

カーボン延長ノズル

片持中持ブーム延長ノズル

簡易ブームS型噴口

ブーム用ステン噴管ノズルS15型

ブーム用ステン噴管ノズルS17型

キリナシ除草サイドノズル2G型、4G型

新広角サイドノズル2G型、4G型

セービングノズル

セービングノズルY型

ブーム用キリナシP-1 頭口

ブーム用ラウンド50P-1 頭口

キリナシ直1 頭口・直P1 頭口

ラウンドノズル® 25直1 頭口・直P1 頭口

キリナシLDノズル直P1 頭口

キリナシESノズル

キリナシESYノズル

低圧用ノズル

2方切替ノズルV型 **新商品**

2方切替ノズル、3方切替ノズル

ノンフリーズ弁Ⅱ型(G3/8)セット



75

①簡易ブームS型噴口17頭口 散布例

②片持ブームⅢ型9頭口 散布例

③中持カーボンⅢ型20頭口 散布例

片持カーボンⅢ型

〈特許品〉

アルミ製四角フレームでがっちり!

軽量・高強度・腐食に強いカーボンパイプを採用!

ワンタッチ接続機能で楽々収納!

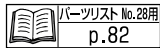

但し、新広角タイプはドリフト低減推奨品ではありません。

特長

- フレームにアルミ製四角パイプを採用し、作業時のフレームのねじれを防止することにより、安定した平行散布ができます。
- カーボンパイプの採用と専用の肩掛けベルトを使用することで、作業負担を軽減します。
- 噴霧管はワンタッチで簡単に接続でき、作業時間が大幅に削減できます。また、噴霧管先端の詰栓もワンタッチ式となり、散布作業後の水抜きが楽に行えます。(特許品)
- 平行散布はムラが少なく、農薬の節約に役立ちます。
- 一度に広範囲の散布が可能のため、労力と時間が大幅に削減できます。

ノズル	NN-D-6S	SV-10-80CS	N-KA-8R
平均粒子径(μm)	55(1.5MPa)	100(1.5MPa)	560(1.0MPa)
適正圧力(MPa)	1.0~1.5	1.0~1.5	0.5~1.0



カーボン材の拡大写真

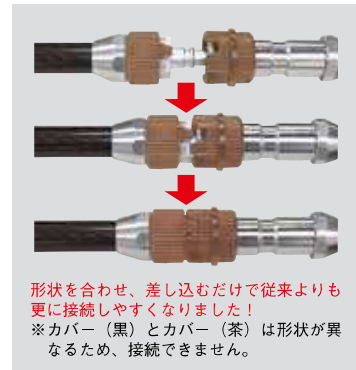

形状を合わせ、差し込むだけで従来よりも更に接続しやすくなりました!
※カパー(黒)とカパー(茶)は形状が異なるため、接続できません。

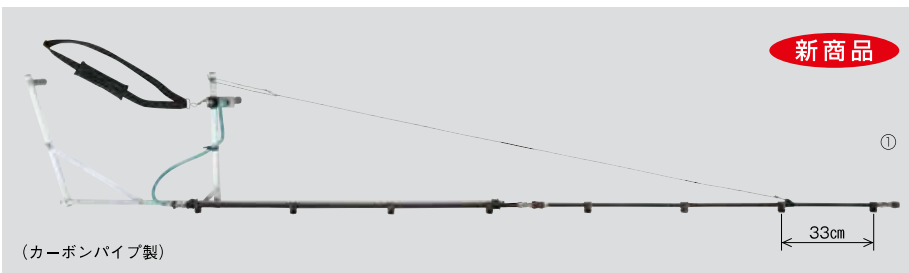

(カーボンパイプ製)

新商品



フレーム部拡大
四角アルミパイプ仕様

商品名	①片持カーボンⅢ型8頭口(新広角)	片持カーボンⅢ型9頭口(新広角)	片持カーボンⅢ型10頭口(新広角)	片持カーボンⅢ型8頭口(ウキアガリ)	片持カーボンⅢ型9頭口(ウキアガリ)	片持カーボンⅢ型10頭口(ウキアガリ)
噴出量(1.5MPa)	8.1ℓ/分(1.5MPa)	9.1ℓ/分(1.5MPa)	10.1ℓ/分(1.5MPa)	8.0ℓ/分(1.5MPa)	9.0ℓ/分(1.5MPa)	10.0ℓ/分(1.5MPa)
ノズル名称	NN-D-6S	NN-D-6S	NN-D-6S	SV-10-80CS	SV-10-80CS	SV-10-80CS
散布幅	約271cm	約304cm	約337cm	約271cm	約304cm	約337cm
全長・質量	310cm・2,150g	343cm・2,180g	376cm・2,260g	310cm・2,150g	343cm・2,180g	376cm・2,260g
適応ホース径	φ8.5	φ8.5	φ8.5	φ8.5	φ8.5	φ8.5
散布高さ	約30~90cm	約30~90cm	約30~90cm	約30~90cm	約30~90cm	約30~90cm
取付ネジ	G ¹ / ₄	G ¹ / ₄	G ¹ / ₄	G ¹ / ₄	G ¹ / ₄	G ¹ / ₄

商品名	片持カーボンⅢ型8頭口(キリナシ除草)	片持カーボンⅢ型9頭口(キリナシ除草)	片持カーボンⅢ型10頭口(キリナシ除草)
噴出量(1.0MPa)	7.2ℓ/分(1.0MPa)	8.1ℓ/分(1.0MPa)	9.0ℓ/分(1.0MPa)
ノズル名称	N-KA-8R	N-KA-8R	N-KA-8R
散布幅	約301cm	約334cm	約367cm
全長・質量	310cm・2,180g	343cm・2,240g	376cm・2,300g
適応ホース径	φ8.5	φ8.5	φ8.5
散布高さ	約30~90cm	約30~90cm	約30~90cm
取付ネジ	G ¹ / ₄	G ¹ / ₄	G ¹ / ₄



新広角



ウキアガリ

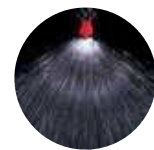

キリナシ除草

* 散布幅はノズルからの距離が30cmでの数値 * 散布高さは身長170cmの散布者における地上からのノズル先端までの距離

No.	コードNo.	商品名称	入数/箱	用途	希望小売価格(税抜)	希望小売価格(税込10%)
1	12 17 88	片持カーボンⅢ型8頭口(新広角)(G ¹ / ₄)	1	平面野菜用・受注生産	52,000	57,200
	12 17 89	片持カーボンⅢ型9頭口(新広角)(G ¹ / ₄)	1	// ・受注生産	55,500	61,050
	12 17 90	片持カーボンⅢ型10頭口(新広角)(G ¹ / ₄)	1	// ・受注生産	58,000	63,800
	12 17 91	片持カーボンⅢ型8頭口(ウキアガリ)(G ¹ / ₄)	1	// ・受注生産	52,000	57,200
	12 17 92	片持カーボンⅢ型9頭口(ウキアガリ)(G ¹ / ₄)	1	// ・受注生産	55,500	61,050
	12 17 93	片持カーボンⅢ型10頭口(ウキアガリ)(G ¹ / ₄)	1	// ・受注生産	58,000	63,800
	14 21 66	片持カーボンⅢ型8頭口(キリナシ除草)(G ¹ / ₄)	1	除草用・受注生産	52,000	57,200
	14 21 67	片持カーボンⅢ型9頭口(キリナシ除草)(G ¹ / ₄)	1	// ・受注生産	55,500	61,050
	14 21 68	片持カーボンⅢ型10頭口(キリナシ除草)(G ¹ / ₄)	1	// ・受注生産	58,000	63,800

* 特殊な材料を使用しておりますので、多数ご注文の際は納期を要する場合があります。お手数ですが当社までお問い合わせください。

ブームノズル

片持ブームⅢ型

アルミ製四角フレームでがっちり!

ムラの少ない平行散布を実現!! 噴霧管はステンレスパイプ製!

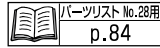

但し、新広角タイプはドリフト低減推奨品ではありません。

特長

- フレームにアルミ製四角パイプを採用し、作業時のフレームのねじれを防止することにより、安定した平行散布ができます。
- 噴霧管は高強度で腐食に強いステンレスパイプを採用しています。
- 平行散布により散布ムラが少なく、農薬の節約に役立ちます。
- 一度に広範囲の散布が可能のため、労力と時間が大幅に削減できます。
- ウキアガリタイプはドリフトが少なく到達性に優れ、噴霧の反力により楽に作業ができます。
- キリナシ除草タイプは除草剤（土壌処理剤、茎葉処理剤）散布用です。

ノズル	NN-D-6S	SV-10-80CS	N-KA-8R
平均粒子径(μm)	55(1.5MPa)	100(1.5MPa)	560(1.0MPa)
適正圧力(MPa)	1.0~1.5	1.0~1.5	0.5~1.0



新広角タイプは、平面野菜等の防除に最適です。

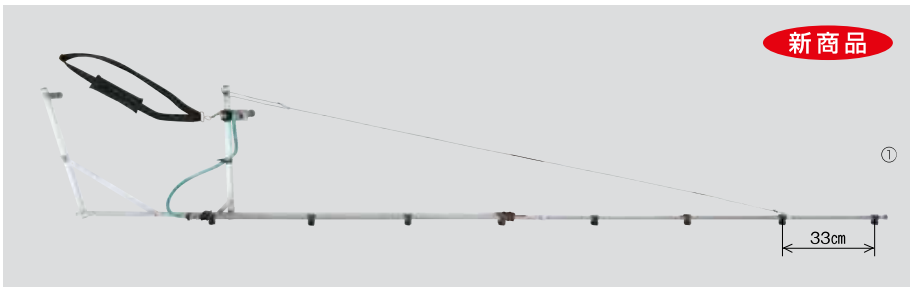

フレーム部拡大
四角アルミパイプ仕様

商品名	①片持ブームⅢ型8頭口(新広角)	片持ブームⅢ型9頭口(新広角)	片持ブームⅢ型10頭口(新広角)	片持ブームⅢ型8頭口(ウキアガリ)	片持ブームⅢ型9頭口(ウキアガリ)	片持ブームⅢ型10頭口(ウキアガリ)
噴出量	8.1ℓ/分(1.5MPa)	9.1ℓ/分(1.5MPa)	10.1ℓ/分(1.5MPa)	8.0ℓ/分(1.5MPa)	9.0ℓ/分(1.5MPa)	10.0ℓ/分(1.5MPa)
ノズル名称	NN-D-6S	NN-D-6S	NN-D-6S	SV-10-80CS	SV-10-80CS	SV-10-80CS
散布幅	約271cm	約304cm	約337cm	約271cm	約304cm	約337cm
全長・質量	308cm・2,760g	341cm・2,810g	374cm・2,920g	308cm・2,760g	341cm・2,810g	374cm・2,920g
適応ホース径	φ8.5	φ8.5	φ8.5	φ8.5	φ8.5	φ8.5
散布高さ	約30~90cm	約30~90cm	約30~90cm	約30~90cm	約30~90cm	約30~90cm
取付ネジ	G ¹ / ₄	G ¹ / ₄	G ¹ / ₄	G ¹ / ₄	G ¹ / ₄	G ¹ / ₄

商品名	片持ブームⅢ型8頭口(キリナシ除草)	片持ブームⅢ型9頭口(キリナシ除草)	片持ブームⅢ型10頭口(キリナシ除草)
噴出量	7.2ℓ/分(1.0MPa)	8.1ℓ/分(1.0MPa)	9.0ℓ/分(1.0MPa)
ノズル名称	N-KA-8R	N-KA-8R	N-KA-8R
散布幅	約301cm	約334cm	約367cm
全長・質量	308cm・2,790g	341cm・2,870g	374cm・2,960g
適応ホース径	φ8.5	φ8.5	φ8.5
散布高さ	約30~90cm	約30~90cm	約30~90cm
取付ネジ	G ¹ / ₄	G ¹ / ₄	G ¹ / ₄



新広角



ウキアガリ

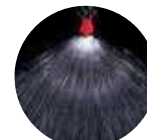

キリナシ除草

* 散布幅はノズルからの距離が30cmでの数値 * 散布高さは身長170cmの散布者における地上からのノズル先端までの距離

No.	コードNo.	商品名称	入数/箱	用途	希望小売価格(税抜)	希望小売価格(税込10%)
1	12 17 94	片持ブームⅢ型8頭口(新広角)(G ¹ / ₄)	1	平面野菜用・受注生産	32,000	35,200 ★
	12 17 95	片持ブームⅢ型9頭口(新広角)(G ¹ / ₄)	1	// ・受注生産	33,000	36,300 ★
	12 17 96	片持ブームⅢ型10頭口(新広角)(G ¹ / ₄)	1	// ・受注生産	35,000	38,500 ★
	12 17 97	片持ブームⅢ型8頭口(ウキアガリ)(G ¹ / ₄)	1	// ・受注生産	32,000	35,200 ★
	12 17 98	片持ブームⅢ型9頭口(ウキアガリ)(G ¹ / ₄)	1	// ・受注生産	33,000	36,300 ★
	12 17 99	片持ブームⅢ型10頭口(ウキアガリ)(G ¹ / ₄)	1	// ・受注生産	35,000	38,500 ★
	14 21 69	片持ブームⅢ型8頭口(キリナシ除草)(G ¹ / ₄)	1	除草用・受注生産	32,000	35,200 ★
	14 21 70	片持ブームⅢ型9頭口(キリナシ除草)(G ¹ / ₄)	1	// ・受注生産	33,000	36,300 ★
	14 21 71	片持ブームⅢ型10頭口(キリナシ除草)(G ¹ / ₄)	1	// ・受注生産	35,000	38,500 ★

中持カーボンⅢ型

〈特許品〉

アルミ製四角フレームでがっちり!

軽量・高強度・腐食に強いカーボンパイプを採用!

ワンタッチ接続と折り畳み式機能で楽々収納!

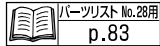

但し、新広角タイプはドリフト低減推奨品ではありません。

特長

- フレームにアルミ製四角パイプを採用し、作業時のフレームのねじれを防止することにより、安定した平行散布ができます。
- カーボンパイプの採用と専用の肩掛けベルトを使用することで、作業負担を軽減します。
- 噴霧管はワンタッチで簡単に接続でき、作業時間が大幅に削減できます。また、噴霧管先端の詰栓もワンタッチ式となり、散布作業後の水抜きが楽に行えます。(特許品)
- 本体部を折り畳み式にし、楽に早くコンパクトに収納できます。
- 平行散布はムラが少なく、農薬の節約に役立ちます。
- 一度に広範囲の散布が可能のため、労力と時間が大幅に削減できます。
- 中持カーボンⅢ型は、三方コックにより片側だけの使用も可能です。

ノズル	NN-D-6S	SV-10-80CS	N-KA-8R
平均粒子径(μm)	55(1.5MPa)	100(1.5MPa)	560(1.0MPa)
適正圧力(MPa)	1.0~1.5	1.0~1.5	0.5~1.0

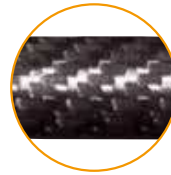
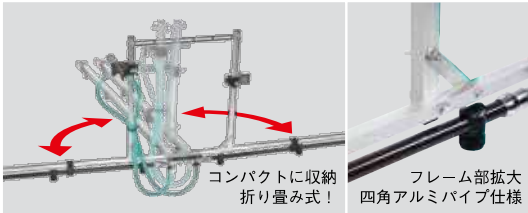

新商品

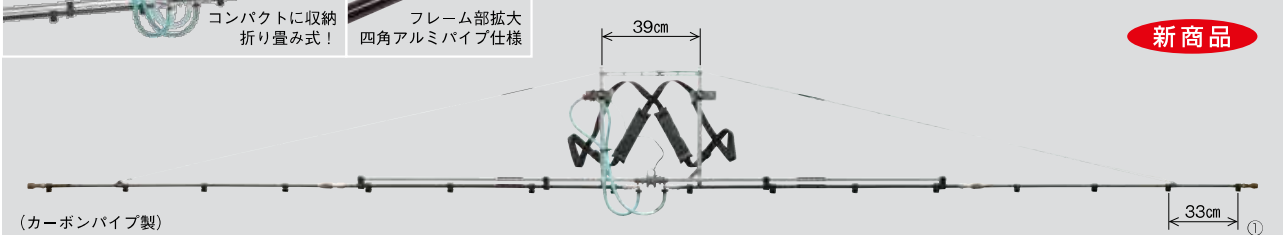

商品名	①中持カーボンⅢ型16頭口(新広角)	中持カーボンⅢ型18頭口(新広角)	中持カーボンⅢ型20頭口(新広角)	中持カーボンⅢ型16頭口(ウキアガリ)	中持カーボンⅢ型18頭口(ウキアガリ)	中持カーボンⅢ型20頭口(ウキアガリ)
噴出量(1.5MPa)	16.2ℓ/分(1.5MPa)	18.2ℓ/分(1.5MPa)	20.2ℓ/分(1.5MPa)	16.0ℓ/分(1.5MPa)	18.0ℓ/分(1.5MPa)	20.0ℓ/分(1.5MPa)
ノズル名称	NN-D-6S	NN-D-6S	NN-D-6S	SV-10-80CS	SV-10-80CS	SV-10-80CS
散布幅	約535cm	約601cm	約667cm	約535cm	約601cm	約667cm
全長・質量	507cm・3,680g	573cm・3,790g	639cm・3,920g	507cm・3,680g	573cm・3,790g	639cm・3,920g
適応ホース径	φ10	φ10	φ10	φ10	φ10	φ10
散布高さ	約30~90cm	約30~90cm	約30~90cm	約30~90cm	約30~90cm	約30~90cm
取付ネジ	G ³ / ₈	G ³ / ₈	G ³ / ₈	G ³ / ₈	G ³ / ₈	G ³ / ₈

商品名	中持カーボンⅢ型16頭口(キリナシ除草)	中持カーボンⅢ型18頭口(キリナシ除草)	中持カーボンⅢ型20頭口(キリナシ除草)
噴出量(1.0MPa)	14.4ℓ/分(1.0MPa)	16.2ℓ/分(1.0MPa)	18.0ℓ/分(1.0MPa)
ノズル名称	N-KA-8R	N-KA-8R	N-KA-8R
散布幅	約565cm	約631cm	約697cm
全長・質量	507cm・3,760g	573cm・3,870g	639cm・4,000g
適応ホース径	φ10	φ10	φ10
散布高さ	約30~90cm	約30~90cm	約30~90cm
取付ネジ	G ³ / ₈	G ³ / ₈	G ³ / ₈



*散布幅はノズルからの距離が30cmでの数値 *散布高さは身長170cmの散布者における地上からのノズル先端までの距離

No.	コードNo.	商品名称	入数/箱	用途	希望小売価格(税抜)	希望小売価格(税込10%)
1	12 51 80	中持カーボンⅢ型16頭口(新広角)(G%)	1	平面野菜用・受注生産	96,000	105,600 ★
	12 51 81	中持カーボンⅢ型18頭口(新広角)(G%)	1	〃 ・受注生産	101,000	111,100 ★
	12 51 82	中持カーボンⅢ型20頭口(新広角)(G%)	1	〃 ・受注生産	106,000	116,600 ★
	12 51 83	中持カーボンⅢ型16頭口(ウキアガリ)(G%)	1	〃 ・受注生産	96,000	105,600 ★
	12 51 84	中持カーボンⅢ型18頭口(ウキアガリ)(G%)	1	〃 ・受注生産	101,000	111,100 ★
	12 51 85	中持カーボンⅢ型20頭口(ウキアガリ)(G%)	1	〃 ・受注生産	106,000	116,600 ★
	14 21 75	中持カーボンⅢ型16頭口(キリナシ除草)(G%)	1	除草用・受注生産	96,000	105,600 ★
	14 21 76	中持カーボンⅢ型18頭口(キリナシ除草)(G%)	1	〃 ・受注生産	101,000	111,100 ★
	14 21 77	中持カーボンⅢ型20頭口(キリナシ除草)(G%)	1	〃 ・受注生産	106,000	116,600 ★

*特殊な材料を使用しておりますので、多数ご注文の際は納期を要する場合があります。お手数ですが当社までお問い合わせください。

中持ブームⅢ型

アルミ製四角フレームでがっちり！

広い場所での平行散布を実現！！ 噴霧管はステンレスパイプ製！

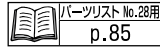

但し、新広角タイプはドリフト低減推奨品ではありません。

特長

- フレームにアルミ製四角パイプを採用し、作業時のフレームのねじれを防止することにより、安定した平行散布ができます。
- 噴霧管は高強度で腐食に強いステンレスパイプを採用しています。
- 本体部を折り畳み式にし、楽に早くコンパクトに収納できます。
- 平行散布により散布ムラが少なく、農薬の節約に役立ちます。
- 一度に広範囲の散布が可能のため、労力と時間が大幅に削減できます。
- 中持ブームⅢ型は、三方コックにより片側だけの使用も可能です。

ノズル	NN-D-6S	SV-10-80CS	N-KA-8R
平均粒子径 (μm)	55 (1.5MPa)	100 (1.5MPa)	560 (1.0MPa)
適正圧力 (MPa)	1.0~1.5	1.0~1.5	0.5~1.0

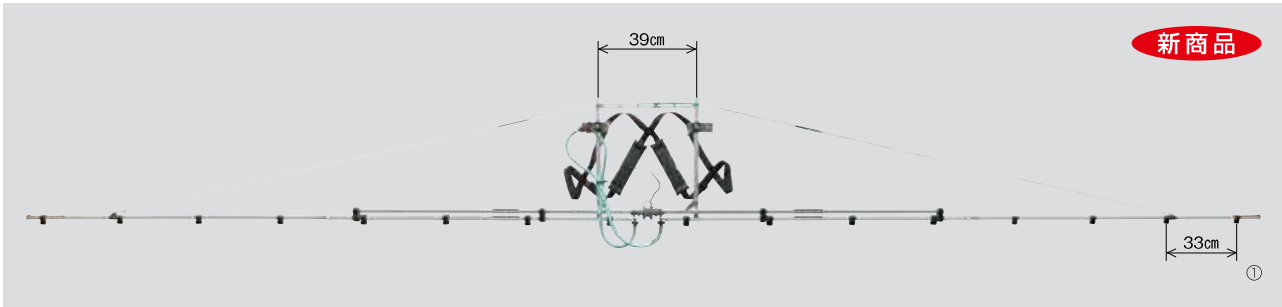
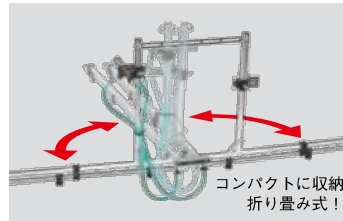

商品名	①中持ブームⅢ型16頭口 (新広角)	中持ブームⅢ型18頭口 (新広角)	中持ブームⅢ型20頭口 (新広角)	中持ブームⅢ型16頭口 (ウキアガリ)	中持ブームⅢ型18頭口 (ウキアガリ)	中持ブームⅢ型20頭口 (ウキアガリ)
噴出量	16.2ℓ/分 (1.5MPa)	18.2ℓ/分 (1.5MPa)	20.2ℓ/分 (1.5MPa)	16.0ℓ/分 (1.5MPa)	18.0ℓ/分 (1.5MPa)	20.0ℓ/分 (1.5MPa)
ノズル名称	NN-D-6S	NN-D-6S	NN-D-6S	SV-10-80CS	SV-10-80CS	SV-10-80CS
散布幅	約535cm	約601cm	約667cm	約535cm	約601cm	約667cm
全長・質量	504cm・4,530g	570cm・4,690g	636cm・4,860g	504cm・4,530g	570cm・4,690g	636cm・4,860g
適応ホース径	φ10	φ10	φ10	φ10	φ10	φ10
散布高さ	約30~90cm	約30~90cm	約30~90cm	約30~90cm	約30~90cm	約30~90cm
取付ネジ	G ^{3/8}	G ^{3/8}	G ^{3/8}	G ^{3/8}	G ^{3/8}	G ^{3/8}

商品名	中持ブームⅢ型16頭口 (キリナシ除草)	中持ブームⅢ型18頭口 (キリナシ除草)	中持ブームⅢ型20頭口 (キリナシ除草)
噴出量	14.4ℓ/分 (1.0MPa)	16.2ℓ/分 (1.0MPa)	18.0ℓ/分 (1.0MPa)
ノズル名称	N-KA-8R	N-KA-8R	N-KA-8R
散布幅	約565cm	約631cm	約697cm
全長・質量	504cm・4,610g	570cm・4,770g	636cm・4,940g
適応ホース径	φ10	φ10	φ10
散布高さ	約30~90cm	約30~90cm	約30~90cm
取付ネジ	G ^{3/8}	G ^{3/8}	G ^{3/8}



新広角



ウキアガリ



キリナシ除草

* 散布幅はノズルからの距離が 30 cm での数値 * 散布高さは身長 170 cm の散布者における地上からのノズル先端までの距離

No.	コードNo.	商品名称	入数/箱	用途	希望小売価格 (税抜)	希望小売価格 (税込10%)
1	12 51 74	中持ブームⅢ型16頭口(新広角)(G%)	1	平面野菜用・受注生産	55,000	60,500 ★
	12 51 75	中持ブームⅢ型18頭口(新広角)(G%)	1	// ・受注生産	56,000	61,600 ★
	12 51 76	中持ブームⅢ型20頭口(新広角)(G%)	1	// ・受注生産	59,000	64,900 ★
	12 51 77	中持ブームⅢ型16頭口(ウキアガリ)(G%)	1	// ・受注生産	55,000	60,500 ★
	12 51 78	中持ブームⅢ型18頭口(ウキアガリ)(G%)	1	// ・受注生産	56,000	61,600 ★
	12 51 79	中持ブームⅢ型20頭口(ウキアガリ)(G%)	1	// ・受注生産	59,000	64,900 ★
	14 21 72	中持ブームⅢ型16頭口(キリナシ除草)(G%)	1	除草用・受注生産	55,000	60,500 ★
	14 21 73	中持ブームⅢ型18頭口(キリナシ除草)(G%)	1	// ・受注生産	56,000	61,600 ★
	14 21 74	中持ブームⅢ型20頭口(キリナシ除草)(G%)	1	// ・受注生産	59,000	64,900 ★

カーボン延長ノズル

片持カーボンⅢ型・中持カーボンⅢ型専用の延長ノズルです。



パーツリスト No.28用
p.83

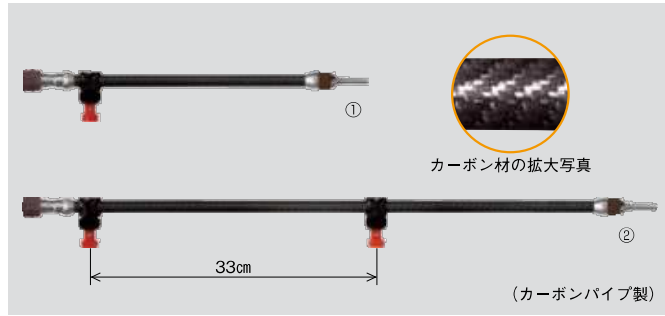
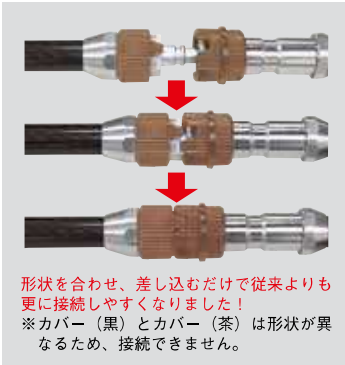

片持カーボン噴口や中持カーボン噴口、カーボン延長ノズルの先端部を取付ネジG1/4に変換可能！



ノズル	NN-D-6S	SV-10-80CS	N-KA-8R
平均粒子径(μm)	55(1.5MPa)	100(1.5MPa)	560(1.0MPa)
適正圧力(MPa)	1.0~1.5	1.0~1.5	0.5~1.0

商品名	③カバーBR用接続金具
全長・質量	56mm・38g

商品名	カーボン延長1頭口BR(新広角)	カーボン延長2頭口BR(新広角)	カーボン延長1頭口BR(ウキアガリ)	カーボン延長2頭口BR(ウキアガリ)	①カーボン延長1頭口BR(キリナシ除草)	②カーボン延長2頭口BR(キリナシ除草)
噴出量	1.0ℓ/分(1.5MPa)	2.0ℓ/分(1.5MPa)	1.0ℓ/分(1.5MPa)	2.0ℓ/分(1.5MPa)	0.9ℓ/分(1.0MPa)	1.8ℓ/分(1.0MPa)
ノズル名称	NN-D-6S	NN-D-6S	SV-10-80CS	SV-10-80CS	N-KA-8R	N-KA-8R
散布幅	約40cm	約73cm	約40cm	約73cm	約70cm	約103cm
全長・質量	34cm・140g	67cm・200g	34cm・140g	67cm・200g	34cm・150g	67cm・210g

No.	コードNo.	商品名称	入数/箱	用途	希望小売価格(税抜)	希望小売価格(税込10%)
	12 17 84	カーボン延長1頭口BR(新広角)	10	平面野菜用・受注生産	8,600	9,460
	12 17 85	カーボン延長2頭口BR(新広角)	10	// ・受注生産	10,500	11,550
	12 17 86	カーボン延長1頭口BR(ウキアガリ)	10	// ・受注生産	8,600	9,460
	12 17 87	カーボン延長2頭口BR(ウキアガリ)	10	// ・受注生産	10,500	11,550
1	14 21 60	カーボン延長1頭口BR(キリナシ除草)	10	除草用・受注生産	8,600	9,460
2	14 21 61	カーボン延長2頭口BR(キリナシ除草)	10	// ・受注生産	10,500	11,550
3	75 47 98	カバーBR用接続金具	10	G $\frac{1}{4}$ 変換用プラグ	1,400	1,540

※特殊な材料を使用しておりますので、多数ご注文の際は納期を要する場合があります。お手数ですが当社までお問い合わせください。

片持中持ブーム延長ノズル

片持ブームⅢ型・中持ブームⅢ型専用の延長ノズルです。

<ステンレスパイプ製>



パーツリスト No.28用
p.85

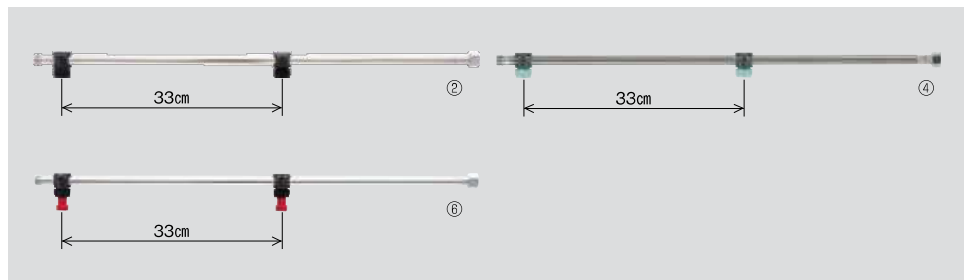

ノズル	NN-D-6S	SV-10-80CS	N-KA-8R
平均粒子径(μm)	55(1.5MPa)	100(1.5MPa)	560(1.0MPa)
適正圧力(MPa)	1.0~1.5	1.0~1.5	0.5~1.0

商品名	片持中持ブーム延長1頭口	片持中持ブーム延長2頭口
①②新広角	全長34cm・質量150g	全長67cm・質量230g
③④ウキアガリ	全長34cm・質量150g	全長67cm・質量230g
⑤⑥キリナシ除草	全長34cm・質量160g	全長67cm・質量240g

※取付ネジ G $\frac{3}{8}$ 自在メス

No.	コードNo.	商品名称	入数/箱	用途	希望小売価格(税抜)	希望小売価格(税込10%)
1	12 17 36	片持中持ブーム延長1頭口(新広角)(G%)	10	平面野菜用・受注生産	3,000	3,300
2	12 17 37	片持中持ブーム延長2頭口(新広角)(G%)	10	// ・受注生産	4,700	5,170
3	12 17 38	片持中持ブーム延長1頭口(ウキアガリ)(G%)	10	平面野菜用・受注生産	3,000	3,300
4	12 17 39	片持中持ブーム延長2頭口(ウキアガリ)(G%)	10	// ・受注生産	4,700	5,170
5	14 20 76	片持中持ブーム延長1頭口(キリナシ除草)(G%)	10	除草用・受注生産	3,000	3,300
6	14 20 77	片持中持ブーム延長2頭口(キリナシ除草)(G%)	10	// ・受注生産	4,700	5,170

ブームノズル

簡易ブームS型噴口

パーツリスト No.28用
p.87



〈特許品〉

噴霧管は
ステンレスパイプ製!



本商品にボールコック
は含まれていません



ノンフリーズ弁のレバー開(残液抜き)

ダイヤフラム式チャッキバルブ、
ロックキャップ、エア吸入弁

但し、新広角タイプはドリフト低減推奨品ではありません。

ノズル	N-KA-8RR	N-ES-8	NN-D-6S	N-KA-055SBR
平均粒子径(μm)	560(1.0MPa)	300(1.5MPa)	55(1.5MPa)	750(0.7MPa)
適正圧力(MPa)	0.5~1.0	1.0~1.5	1.0~1.5	0.5~1.0



取付金具部

簡易ブームS型17頭口散布例



散布時

ボールコックは含まれていません

関節金具部(左取入口側)
(凍結防止用ノンフリーズ弁付)



収納時

移動時は収納出来ます。

特長

本体部は、軽トラックや運搬車等にセットでき、3つ折れ式でコンパクトに収納できます。また、扇形の空気を混入した噴霧角度約100°の霧は、ドリフトが少なく、除草に最適です。ダイヤフラム式チャッキバルブとロックキャップ(緩み止めキャップ)、ノンフリーズ弁とエア吸入弁を採用。ノズルからのボタ落ちとキャップの緩みを防止します。また、凍結防止の為、管内の残液をワンレバーで抜くことができます。

コードNo.	14 22 50	14 22 51	14 22 52	14 22 53	14 22 54	14 22 55
商品名	簡易ブームS型13頭口(キリナシ除草)	簡易ブームS型15頭口(キリナシ除草)	①簡易ブームS型17頭口(キリナシ除草)	簡易ブームS型13頭口(キリナシES)	簡易ブームS型15頭口(キリナシES)	簡易ブームS型17頭口(キリナシES)
噴出量	11.7ℓ/分(1.0MPa)	13.5ℓ/分(1.0MPa)	15.3ℓ/分(1.0MPa)	14.3ℓ/分(1.5MPa)	16.5ℓ/分(1.5MPa)	18.7ℓ/分(1.5MPa)
ノズル名称	N-KA-8RR	N-KA-8RR	N-KA-8RR	N-ES-8	N-ES-8	N-ES-8
散布幅	約430cm	約490cm	約550cm	約417cm	約477cm	約537cm
全長・質量	377cm・7,710g	437cm・7,970g	497cm・8,320g	377cm・7,690g	437cm・7,960g	497cm・8,300g
取付ネジ	G1/4 自在メス	G1/4 自在メス	G1/4 自在メス	G1/4 自在メス	G1/4 自在メス	G1/4 自在メス

※簡易ブームS型の延長には、
ステン噴管S15型延長1頭
口・2頭口をご使用ください。
(83ページ参照)

コードNo.	12 17 46	12 17 47	12 17 48	15 21 46	15 21 47	15 21 48
商品名	簡易ブームS型13頭口(新広角)	簡易ブームS型15頭口(新広角)	簡易ブームS型17頭口(新広角)	簡易ブームS型13頭口(ラウンド25)	簡易ブームS型15頭口(ラウンド25)	簡易ブームS型17頭口(ラウンド25)
噴出量	13.1ℓ/分(1.5MPa)	15.2ℓ/分(1.5MPa)	17.2ℓ/分(1.5MPa)	5.6ℓ/分(1.0MPa)	6.5ℓ/分(1.0MPa)	7.3ℓ/分(1.0MPa)
ノズル名称	NN-D-6S	NN-D-6S	NN-D-6S	N-KA-055SBR	N-KA-055SBR	N-KA-055SBR
散布幅	約400cm	約460cm	約520cm	約440cm	約500cm	約560cm
全長・質量	377cm・7,660g	437cm・7,910g	497cm・8,250g	377cm・7,710g	437cm・7,970g	497cm・8,320g
取付ネジ	G1/4 自在メス	G1/4 自在メス	G1/4 自在メス	G1/4 自在メス	G1/4 自在メス	G1/4 自在メス

*散布幅はノズルからの距離が
30cmでの数値

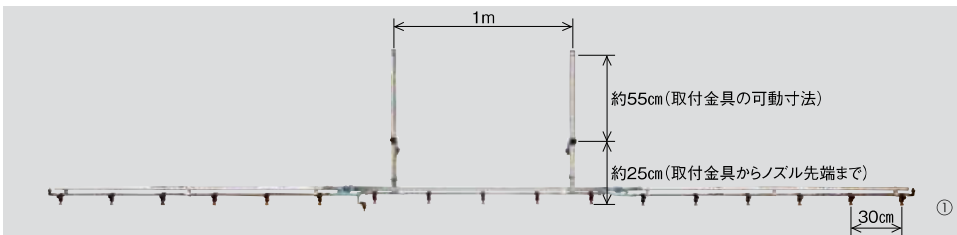

噴霧動画

噴霧状態 簡易ブームS型は、先端のノズルを交換する事により色々な場面でご使用頂けます! (※はドリフト低減推奨商品)

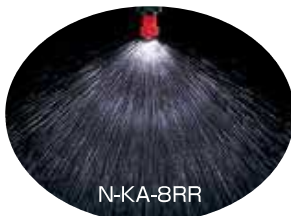

N-KA-8RR

(※キリナシ除草タイプのノズル)

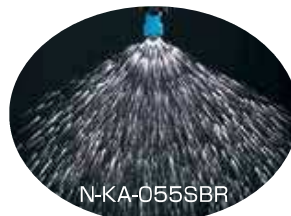

N-KA-055SBR

(※ラウンド25タイプのノズル)



NN-D-6S

(新広角タイプのノズル)



N-ES-8

(※キリナシESタイプのノズル)

No.	コードNo.	商品名称	入数/箱	用途	希望小売価格(税抜)	希望小売価格(税込10%)
	14 22 50	簡易ブームS型13頭口(キリナシ除草タイプ)(G1/4)	1	除草用・受注生産	65,000	71,500
	14 22 51	簡易ブームS型15頭口(キリナシ除草タイプ)(G1/4)	1	// ・受注生産	69,000	75,900
1	14 22 52	簡易ブームS型17頭口(キリナシ除草タイプ)(G1/4)	1	// ・受注生産	71,000	78,100
	14 22 53	簡易ブームS型13頭口(キリナシESタイプ)(G1/4)	1	野菜用・受注生産	69,000	75,900
	14 22 54	簡易ブームS型15頭口(キリナシESタイプ)(G1/4)	1	// ・受注生産	73,000	80,300
	14 22 55	簡易ブームS型17頭口(キリナシESタイプ)(G1/4)	1	// ・受注生産	75,000	82,500

※新広角タイプ、ラウンド25タイプの小売価格は、キリナシ除草タイプと同価格となっております。コードNo.は性能表に記載しています。

ブーム用ステン噴管ノズルS15型 (ステンパイプ外径15mm)



〈特許品〉

パーツリスト No.28用 p.88

- 特長**
- ・ダイヤフラム式チャッキバルブとロックキャップ(緩み止めキャップ)を採用。ノズルからのポタ落ちとキャップの緩みを防止します。
 - ・ノズルは新広角噴板、キリナシ ES チップ、キリナシ除草チップ、ラウンドチップ全て共通で取り付けることが出来ます。
 - ・噴出量等ノズルチップの項を参考にして、御注文の際に御指定ください。

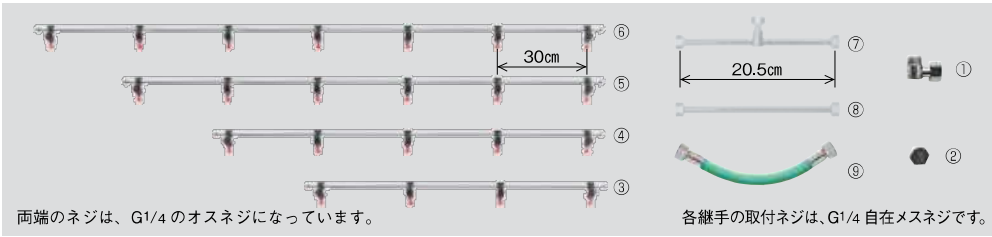

両端のネジは、G1/4 のオスネジになっています。

各継手の取付ネジは、G1/4 自在メスネジです。



ダイヤフラム式チャッキバルブとロックキャップ

商品名	③ブーム用ステン噴管ノズル S15型4頭口	④ブーム用ステン噴管ノズル S15型5頭口	⑤ブーム用ステン噴管ノズル S15型6頭口	⑥ブーム用ステン噴管ノズル S15型7頭口
噴出量(1.0MPa)	3.6ℓ/分	4.5ℓ/分	5.4ℓ/分	6.3ℓ/分
ノズル名称	キリナシ除草チップS型 N-KA-8RR	キリナシ除草チップS型 N-KA-8RR	キリナシ除草チップS型 N-KA-8RR	キリナシ除草チップS型 N-KA-8RR
散布幅	約160cm	約190cm	約220cm	約250cm
全長・質量	100cm・400g	130cm・490g	160cm・580g	190cm・670g

平均粒子径(μm)	560(1.0MPa)
適正圧力(MPa)	0.5~1.0

*散布幅はノズルからの距離が30cmでの数値

ブーム用ステン噴管ノズルS17型 (ステンパイプ外径17mm)



〈特許品〉

パーツリスト No.28用 p.88

- 特長**
- ・ダイヤフラム式チャッキバルブとロックキャップ(緩み止めキャップ)を採用。ノズルからのポタ落ちとキャップの緩みを防止します。
 - ・ノズルは新広角噴板、キリナシ ES チップ、キリナシ除草チップ、ラウンドチップ全て共通で取り付けることが出来ます。
 - ・噴出量等ノズルチップの項を参考にして、御注文の際に御指定ください。

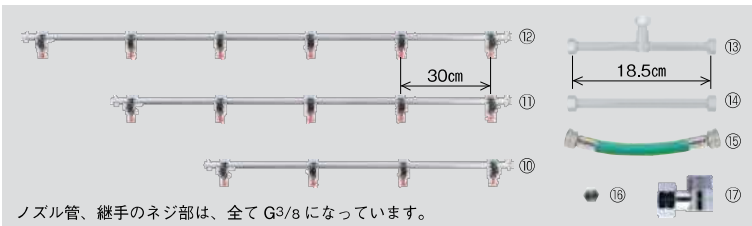

ノズル管、継手のネジ部は、全てG3/8になっています。

平均粒子径(μm)	560(1.0MPa)
適正圧力(MPa)	0.5~1.0

商品名	⑩ブーム用ステン噴管ノズル S17型4頭口	⑪ブーム用ステン噴管ノズル S17型5頭口	⑫ブーム用ステン噴管ノズル S17型6頭口
噴出量(1.0MPa)	3.6ℓ/分	4.5ℓ/分	5.4ℓ/分
ノズル名称	キリナシ除草チップS型 N-KA-8RR	キリナシ除草チップS型 N-KA-8RR	キリナシ除草チップS型 N-KA-8RR
散布幅	約160cm	約190cm	約220cm
全長・質量	102cm・440g	132cm・540g	162cm・640g

*散布幅はノズルからの距離が30cmでの数値

No.	コードNo.	商品名称	入数/箱	用途	希望小売価格(税抜)	希望小売価格(税込10%)
1	75 30 50	L型自在継手 (G $\frac{1}{4}$)	10	受注生産	1,000	1,100
2	50 51 12	無孔キャップ (G $\frac{1}{4}$)	10		280	308
3	21 13 64	ブーム用ステン噴管ノズルS15型4頭口 (G $\frac{1}{4}$)	10	除草用	6,800	7,480
4	21 13 65	ブーム用ステン噴管ノズルS15型5頭口 (G $\frac{1}{4}$)	10	//	8,100	8,910
5	21 13 66	ブーム用ステン噴管ノズルS15型6頭口 (G $\frac{1}{4}$)	10	//	9,000	9,900
6	21 13 67	ブーム用ステン噴管ノズルS15型7頭口 (G $\frac{1}{4}$)	10	除草用・受注生産	11,000	12,100
	21 13 68	ブーム用ステン噴管ノズルS15型8頭口 (G $\frac{1}{4}$)	10	// ・受注生産	12,500	13,750
	21 13 69	ブーム用ステン噴管ノズルS15型9頭口 (G $\frac{1}{4}$)	10	// ・受注生産	13,500	14,850
	21 13 70	ブーム用ステン噴管ノズルS15型10頭口(G $\frac{1}{4}$)	10	// ・受注生産	16,000	17,600
7	75 75 19	T型継手2B (G $\frac{1}{2}$)	5	受注生産	4,500	4,950
8	75 75 21	I型継手2B (G $\frac{1}{2}$)	5	受注生産	3,500	3,850
9	75 75 12	ホース継手B (G $\frac{1}{2}$)	5	受注生産	1,100	1,210
10	21 14 94	ブーム用ステン噴管ノズルS17型4頭口 (G $\frac{3}{8}$)	10	除草用	7,000	7,700
11	21 14 95	ブーム用ステン噴管ノズルS17型5頭口 (G $\frac{3}{8}$)	10	//	8,100	8,910
12	21 14 96	ブーム用ステン噴管ノズルS17型6頭口 (G $\frac{3}{8}$)	10	//	9,500	10,450
	21 14 97	ブーム用ステン噴管ノズルS17型7頭口 (G $\frac{3}{8}$)	10	除草用・受注生産	11,000	12,100
	21 14 98	ブーム用ステン噴管ノズルS17型8頭口 (G $\frac{3}{8}$)	10	// ・受注生産	12,500	13,750
	21 14 99	ブーム用ステン噴管ノズルS17型9頭口 (G $\frac{3}{8}$)	10	// ・受注生産	13,500	14,850
	21 15 00	ブーム用ステン噴管ノズルS17型10頭口(G $\frac{3}{8}$)	10	// ・受注生産	16,000	17,600
13	75 75 20	T型継手2C (G $\frac{3}{8}$)	5	受注生産	5,300	5,830
14	75 75 22	I型継手2C (G $\frac{3}{8}$)	5	受注生産	4,200	4,620
15	75 75 15	ホース継手C (G $\frac{3}{8}$)	5	受注生産	1,500	1,650
16	50 51 36	無孔キャップ (G $\frac{3}{8}$)	10		420	462
17	75 30 05	L型自在継手 (G $\frac{3}{8}$)	10	受注生産	1,250	1,375

キリナシ除草サイドノズル G 型



パーツリスト No. 28用
p.86



パーツリスト No. 28用
p.86

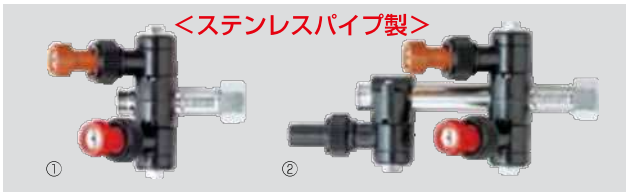

種類	2G型	4G型
平均粒子径(μm)	530~540(1.0MPa)	350~600(1.0MPa)
適正圧力(MPa)	1.0	1.0

特長 キリナシ除草サイドノズルは、ブームノズルの先端あるいは、走行車の脇などに取り付けることで2G型では約2m、4G型では約4mの散布幅を得ることができます。特に道路、鉄道、果樹園、広範囲の除草剤散布に適しています。また、平面野菜などの殺虫、殺菌用としてノズルの異なる新広角サイドノズル2G型、4G型も用意しています。

種類	2G型	4G型
平均粒子径(μm)	70~110(1.5MPa)	70~260(1.5MPa)
適正圧力(MPa)	1.0~1.5	1.0~1.5

商品名	①キリナシ除草サイドノズル2G型	②キリナシ除草サイドノズル4G型
噴出量(1.0MPa)	5.6ℓ/分	11.4ℓ/分
到達距離	約2m	約4m
取付ネジ	G3/8(袋ナット)	G3/8(袋ナット)
ノズル名称	1.N-KS-15	1.N-KF-17B
	2.N-KA-12R	2.N-KS-15
		3.N-KA-15R
全長・質量	12cm・190g	19cm・260g

商品名	③新広角サイドノズル2G型	④新広角サイドノズル4G型
噴出量(1.5MPa)	6.3ℓ/分	11.4ℓ/分
到達距離	約2m	約4m
取付ネジ	G3/8(袋ナット)	G3/8(袋ナット)
ノズル名称	1.SP-33-35MS	1.SP-51-25MS
	2.NN-Y-8S	2.SP-33-35MS
		3.NN-Y-8S
全長・質量	9.5cm・180g	17cm・250g

No.	コードNo.	商品名称	入数/箱	用途	希望小売価格(税抜)	希望小売価格(税込10%)
1	14 36 15	キリナシ除草サイドノズル2G型(G%)	10	除草用・受注生産	5,500	6,050
2	14 36 16	キリナシ除草サイドノズル4G型(G%)	10	// ・受注生産	7,500	8,250
3	12 39 15	新広角サイドノズル2G型(G%)	10	防除用・受注生産	5,500	6,050
4	12 39 16	新広角サイドノズル4G型(G%)	10	// ・受注生産	7,500	8,250

関連部品

パーツリスト No. 28用
p.88

・ダイヤフラム式チャッキバルブとロックキャップ(緩み止めキャップ)仕様。

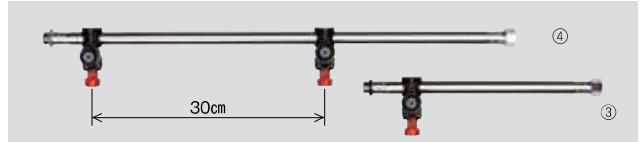
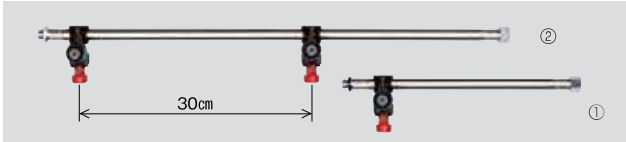

商品名	①ステン噴管S15型延長1頭口	②ステン噴管S15型延長2頭口	※取付ネジG1/4自在メス。ノズルはN-KA-8RR付。
	全長31cm・質量180g	全長61cm・質量270g	

商品名	③ステン噴管S17型延長1頭口	④ステン噴管S17型延長2頭口	※取付ネジG3/8自在メス。ノズルはN-KA-8RR付。
	全長31cm・質量200g	全長61cm・質量290g	

No.	コードNo.	商品名称	入数/箱	用途	希望小売価格(税抜)	希望小売価格(税込10%)
1	21 13 71	ステン噴管S15型延長1頭口(G%)*	10	簡易ブームS型用・受注生産	3,500	3,850
2	21 13 72	ステン噴管S15型延長2頭口(G%)*	10	// ・受注生産	4,800	5,280
3	21 15 01	ステン噴管S17型延長1頭口(G%)	10	受注生産	3,500	3,850
4	21 15 02	ステン噴管S17型延長2頭口(G%)	10	受注生産	4,800	5,280

※*印の商品は簡易ブームS型の延長ノズルとしても使用できます。(81ページ参照)



No.	コードNo.	商品名称	入数/箱	用途	希望小売価格(税抜)	希望小売価格(税込10%)
1	75 13 32	枝CP噴口 NN-D-6S付(SW13.8)	10	受注生産	1,000	1,100
	75 13 93	枝CP噴口 NN-D-6S付(G%)	10	受注生産	1,000	1,100
2	75 13 95	枝CP噴口 N-KA-8R付(SW13.8)	10	受注生産	1,200	1,320
	75 13 94	枝CP噴口 N-KA-8R付(G%)	10	受注生産	1,200	1,320
3	75 13 48	枝DP噴口 NN-D-6S付	10	受注生産	1,200	1,320
4	75 13 96	枝DP噴口 N-KA-8R付	10	受注生産	1,300	1,430
5	75 13 35	クランプクミ(AL106.107)	10	受注生産	350	385

セービングノズル

パーツリスト No.28用
p.89

畑用少量散布用ノズル



〈特許品〉

特長

従来のブームスプレーヤに取り付けでき、25ℓ/10aの少量散布が可能となり、扇形の霧の平均粒子径は約120ミクロンと従来ノズル(60ミクロン)と比較して大きく、低ドリフトを実現できます。また、2方・3方切替ノズルに取り付けることで、慣行ノズルとの併用が簡単にできます。

平均粒子径(μm)	120(1.0MPa)
適正圧力(MPa)	1.0~1.5

革新工学センターとの共同開発商品 農薬使用量の削減・作業の効率化・環境負荷低減

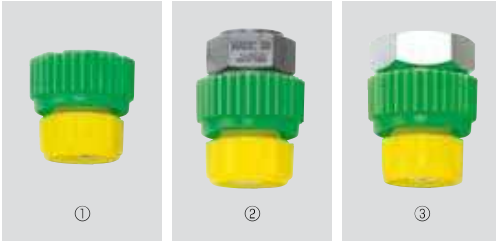

※写真は、一般慣行ノズルの散布の一例です。



ブーム用3方切替ノズル使用例

商品名	①セービングチップ5型	②セービングノズル5型直P1頭口	③セービングノズル5型直M1頭口(W20)
噴出量(1.0MPa)	0.37ℓ/分	0.37ℓ/分	0.37ℓ/分
噴出量(1.5MPa)	0.46ℓ/分	0.46ℓ/分	0.46ℓ/分
ノズル名称	N-SVN-5SY	N-SVN-5SY	N-SVN-5SY
散布幅	約40cm	約40cm	約40cm
全長・質量	25mm・10g	37mm・14g	34mm・26g
取付ネジ	W20(スリットあり)	SW13.8	W20(スリットなし)

* 散布幅はノズルからの距離が30cmでの数値

No.	コードNo.	商品名称	入数/箱	用途	希望小売価格(税抜)	希望小売価格(税込10%)
1	49 36 11	セービングチップ5型	100	畑用作物(少量散布)・受注生産	850	935
2	14 40 11	セービングノズル5型直P1頭口	100	// ・受注生産	1,300	1,430
3	14 40 12	セービングノズル5型直M1頭口	100	// ・受注生産	1,400	1,540

セービングノズルY型

パーツリスト No.28用
p.89

畑用少量散布用ノズル

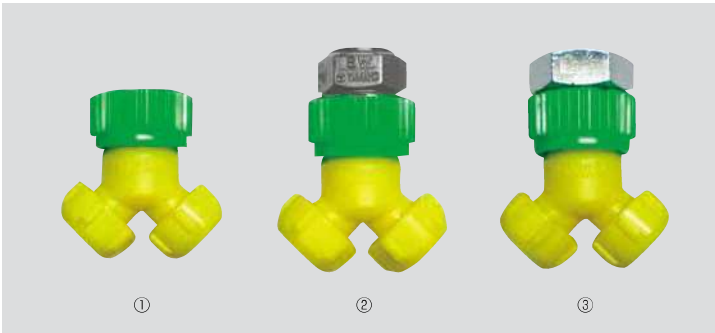

特長

従来の国産ブームスプレーヤ(乗用管理機)に取り付けでき、圧力1.0~1.5MPaの噴霧で10a当り25リットルの少量散布ができます。また、2方や3方の切替ノズルに取り付けることで慣行散布との併用も簡単にできます。ノズルは噴霧粒子径を大きくした空気非混入タイプで、従来慣行ノズルに比べドリフト(漂流飛散)を抑え、付着性を向上させるため2層の扇形噴霧でノズルの開き角度を90°にしています。(噴霧粒子径は従来慣行ノズルで平均約60μmに対して、セービングノズルY型は平均約160μmと大きくなっています。)ノズルの目詰まり防止として、ストレーナ(80メッシュ)が内蔵されています。噴霧停止時、濃厚な薬液がノズルの先から落ちないようにポタ落ち防止用のチャッキバルブが内蔵されています。

商品名	①セービングチップ5Y型	②セービングノズル5Y型直P1頭口	③セービングノズル5Y型直M1頭口
噴出量(1.0MPa)	0.35ℓ/分	0.35ℓ/分	0.35ℓ/分
噴出量(1.5MPa)	0.43ℓ/分	0.43ℓ/分	0.43ℓ/分
ノズル開き角度	90°	90°	90°
平均粒子径	168μm(1.0MPa)	168μm(1.0MPa)	168μm(1.0MPa)
適正圧力	1.0~1.5MPa	1.0~1.5MPa	1.0~1.5MPa
全長・質量	41mm・15g	53mm・20g	51mm・33g
取付ネジ	W20(スリット有)	SW13.8	W20(スリットなし)

* 散布幅はノズルからの距離が30cmでの数値

No.	コードNo.	商品名称	入数/箱	用途	希望小売価格(税抜)	希望小売価格(税込10%)
1	49 36 12	セービングノズル5Y型	100	畑用作物(少量散布)・受注生産	1,250	1,375
2	14 40 31	セービングノズル5Y型直P1頭口	100	// ・受注生産	1,700	1,870
3	14 40 32	セービングノズル5Y型直M1頭口	100	// ・受注生産	1,800	1,980

ブーム用キリナシ・ラウンドノズル[®]

パーツリスト No.28用
p.90

いろいろなところに応用できます。



特長 扇形でドリフトが少ないノズルは、除草用として最適で、ブーム用キリナシP-1 頭口などは、取付時の方向調整が可能です。

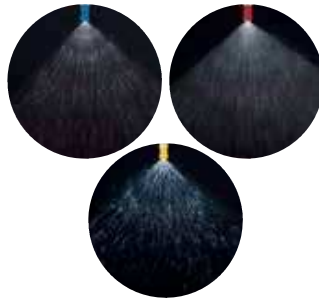

写真No.	①	②	③
平均粒子径(μm)	560(1.0MPa)	420(1.0MPa)	750(0.7MPa)
適正圧力(MPa)	0.5~1.0	0.5~1.0	0.5~1.0

商品名	①ブーム用キリナシP-1 頭口8DB	②ブーム用キリナシP-1 頭口10R	③ブーム用ラウンド50P-1 頭口
噴出量(1.0MPa)	0.9ℓ/分	1.4ℓ/分	0.5ℓ/分
型式記号	BHY-1P-8DB	BHY-1P-10R	BHY-1P-6SY
ノズル孔径	φ0.8	φ1.0	φ0.6
散布幅	約70cm	約70cm	約80cm
全高・質量	3.6cm・7g	3.6cm・7g	3.6cm・7g
取付ネジ	SW13.8	SW13.8	SW13.8

* 散布幅はノズルからの距離が 30 cm での数値



ノズル	N-KA-8R
平均粒子径(μm)	560(1.0MPa)
適正圧力(MPa)	0.5~1.0

ノズル	N-KA-055SB
平均粒子径(μm)	750(0.7MPa)
適正圧力(MPa)	0.5~1.0

商品名	④キリナシ直1 頭口	⑤キリナシ直1 頭口	⑥キリナシ直P1 頭口	⑦キリナシ直P1 頭口	⑧ラウンドノズル [®] 25直1 頭口	⑨ラウンドノズル [®] 25直P1 頭口	⑩ラウンドノズル [®] 25直P1 頭口	⑪ラウンドノズル [®] 25直P1 頭口
噴出量(1.0MPa)	0.9ℓ/分	0.9ℓ/分	0.9ℓ/分	0.9ℓ/分	0.43ℓ/分	0.43ℓ/分	0.43ℓ/分	0.43ℓ/分
ノズル名称	N-KA-8R	N-KA-8R	N-KA-8R	N-KA-8R	N-KA-055SB	N-KA-055SB	N-KA-055SB	N-KA-055SB
散布幅	約70cm	約70cm	約70cm	約70cm	約80cm	約80cm	約80cm	約80cm
全高・質量	45mm・30g	45mm・30g	46mm・14g	46mm・14g	45mm・30g	45mm・30g	46mm・14g	46mm・14g
取付ネジ	SW13.8	G1/4	SW13.8	G1/4	SW13.8	G1/4	SW13.8	G1/4

* 散布幅はノズルからの距離が 30 cm での数値

⑩ は日産化学株の登録商標です。

No.	コードNo.	商品名称	入数/箱	用途	希望小売価格(税抜)	希望小売価格(税込10%)
1	14 35 11	ブーム用キリナシP-1頭口8DB (SW13.8)	50	除草用・受注生産	800	880
2	14 35 12	ブーム用キリナシP-1頭口10R (SW13.8)	50	// ・受注生産	800	880
3	15 22 25	ブーム用ラウンド50P-1頭口 (SW13.8)	50	// ・受注生産	800	880
4	14 13 15	キリナシ直1 頭口 (SW13.8)	50	// ・受注生産	1,200	1,320
5	14 13 16	キリナシ直1 頭口 (G1/4)	50	// ・受注生産	1,200	1,320
6	14 13 17	キリナシ直P1 頭口 (SW13.8)	50	// ・受注生産	900	990
7	14 13 18	キリナシ直P1 頭口 (G1/4)	50	// ・受注生産	900	990
8	47 16 23	ラウンドノズル [®] 25直1 頭口 (SW13.8)	50	// ・受注生産	1,200	1,320
9	15 17 55	ラウンドノズル [®] 25直1 頭口 (G1/4)	50	// ・受注生産	1,200	1,320
10	15 17 56	ラウンドノズル [®] 25直P1 頭口 (SW13.8)	50	// ・受注生産	900	990
11	15 17 57	ラウンドノズル [®] 25直P1 頭口 (G1/4)	50	// ・受注生産	900	990

* 関連商品 (新広角噴口) は、17 ~ 18 ページに記載しております。

キリナシLD ノズル直P1 頭口

パーツリスト No.28用
p.92

特長 従来のブームスプレーヤーに取り付けできるキリナシタイプのコーンノズル(円錐状の霧)です。

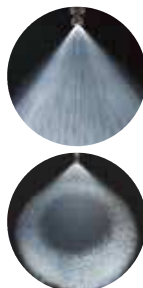

ノズル	N-LD-8B	N-LD-10B
平均粒子径(μm)	190(1.5MPa)	170(1.5MPa)
適正圧力(MPa)	1.0~1.5	1.0~1.5

商品名	①キリナシLDノズル8B直P1 頭口	②キリナシLDノズル10B直P1 頭口
噴出量(1.0MPa)	0.9ℓ/分	1.4ℓ/分
噴出量(1.5MPa)	1.1ℓ/分	1.7ℓ/分
ノズル名称	N-LD-8B	N-LD-10B
散布幅	約60cm	約70cm
全高・質量	45mm・16g	45mm・16g
取付ネジ	SW13.8	SW13.8

* 散布幅はノズルからの距離が 30 cm での数値

No.	コードNo.	商品名称	入数/箱	用途	希望小売価格(税抜)	希望小売価格(税込10%)
1	14 33 29	キリナシLDノズル8B直P1 頭口(SW13.8)	100	野菜用・受注生産	1,350	1,485
2	14 33 30	キリナシLDノズル10B直P1 頭口(SW13.8)	100	// ・受注生産	1,350	1,485

キリナシ ES ノズル



パーツリスト No.28用
p.89

ノズルは緊プロ事業開発商品*

平均粒子径 (μm)	300 (1.5MPa)
適正圧力 (MPa)	1.0~1.5

*革新工学センターと参画メーカーによる次世代農業機械等緊急開発事業での共同開発



特長 従来のブームスプレーヤに取り付けでき、扇形の空気を混入した噴霧角度約100°の霧でドリフトを抑えながら、広範囲の使用に適しています。

商品名	①キリナシESチップ8型	②キリナシES/ノズル8型直P1頭口	③キリナシES/ノズル8型直M1頭口(W20)
噴出量 (1.0MPa)	0.9 ℓ/分	0.9 ℓ/分	0.9 ℓ/分
噴出量 (1.5MPa)	1.1 ℓ/分	1.1 ℓ/分	1.1 ℓ/分
ノズル名称	N-ES-8	N-ES-8	N-ES-8
散布幅	約60cm	約60cm	約60cm
全長・質量	35mm・9g	46mm・14g	44mm・26g
取付ネジ	W20 (スリットあり)	SW13.8	W20 (スリットなし)

*散布幅はノズルからの距離が 30 cm での数値



ご希望の噴出量により、ノズルの異なる下表の商品もご用意致します。

写真No.	コードNo.	商品名称	ノズル名称	噴出量 (1.0MPa)
②	14 40 15	キリナシESノズル9型直P1頭口	N-ES-9	1.13 ℓ/分
	14 40 16	キリナシESノズル10型直P1頭口	N-ES-10	1.41 ℓ/分
	14 40 17	キリナシESノズル11型直P1頭口	N-ES-11	1.69 ℓ/分
③	14 40 18	キリナシESノズル9型直M1頭口(W20)	N-ES-9	1.13 ℓ/分
	14 40 19	キリナシESノズル10型直M1頭口(W20)	N-ES-10	1.41 ℓ/分
	14 40 20	キリナシESノズル11型直M1頭口(W20)	N-ES-11	1.69 ℓ/分

No.	コードNo.	商品名称	入数/箱	用途	希望小売価格 (税抜)	希望小売価格 (税込10%)
1	49 17 18	キリナシESチップ8型	100	野菜用・受注生産	900	990
2	14 40 13	キリナシESノズル8型直P1頭口	100	// ・受注生産	1,350	1,485
3	14 40 14	キリナシESノズル8型直M1頭口	100	// ・受注生産	1,450	1,595

キリナシ ESY ノズル



〔特許品〕

パーツリスト No.28用
p.91

*キリナシ ESY ノズル (ドリフト低減型ノズルⅢ型) は革新工学センターと参画メーカーによる次世代農業機械等緊急開発事業での共同開発品

特長

既存のブームスプレーヤ(乗用管理機及びトラクタータイプ)に取り付けできます。ノズルは空気混入タイプで、慣行ノズルに比べドリフト(漂流飛散)しやすい微細粒子を大幅に低減し、付着性を向上させるため2層の扇形噴霧にしています。扇形噴霧の角度は約90°、2層の開き角度は45°で、水田、ネギ等の作物への散布に適しています。また、2層の開き角度90°はキャベツ等の小作物への散布に適しています。直P1頭口及び直M1頭口には、目詰まり防止用のストレーナーと、噴霧停止時ノズルの先から薬液が落ちないように、ポタ落ち防止用チャッキバルブが内蔵されています。



*キリナシESY45・90チップのみでご使用の場合、必ず取付時に専用のストレーナーとポタ落ち防止パッキンを入れてご使用ください。
*青色の先キャップ側は走行に対して前進方向へ取付けてください。

商品名	①キリナシESY45チップ8型	②キリナシESY45ノズル8型直P1頭口	③キリナシESY45ノズル8型直M1頭口	④キリナシESY90チップ8型	⑤キリナシESY90ノズル8型直P1頭口	⑥キリナシESY90ノズル8型直M1頭口
噴出量 (1.0MPa)	0.9 ℓ/分	0.9 ℓ/分	0.9 ℓ/分	0.9 ℓ/分	0.9 ℓ/分	0.9 ℓ/分
噴出量 (1.5MPa)	1.1 ℓ/分	1.1 ℓ/分	1.1 ℓ/分	1.1 ℓ/分	1.1 ℓ/分	1.1 ℓ/分
ノズル開き角度	45°	45°	45°	90°	90°	90°
平均粒子径 (青色側)	220 μm (1.5MPa)	220 μm (1.5MPa)	220 μm (1.5MPa)	190 μm (1.5MPa)	190 μm (1.5MPa)	190 μm (1.5MPa)
平均粒子径 (緑色側)	280 μm (1.5MPa)	280 μm (1.5MPa)	280 μm (1.5MPa)	240 μm (1.5MPa)	240 μm (1.5MPa)	240 μm (1.5MPa)
適正圧力	1.0~2.0MPa	1.0~2.0MPa	1.0~2.0MPa	1.0~2.0MPa	1.0~2.0MPa	1.0~2.0MPa
全長・質量	46mm・16g	58mm・21g	56mm・34g	41mm・15g	53mm・20g	51mm・33g
取付ネジ	W20 (スリット有)	SW13.8	W20 (スリットなし)	W20 (スリット有)	SW13.8	W20 (スリットなし)

*散布幅はノズルからの距離が 30 cm での数値

No.	コードNo.	商品名称	入数/箱	用途	希望小売価格 (税抜)	希望小売価格 (税込10%)
1	49 15 75	キリナシESY45チップ8型	10	野菜水田(ブーム用)・受注生産	1,250	1,375
2	14 40 27	キリナシESY45ノズル8型直P1頭口	50	// ・受注生産	1,700	1,870
3	14 40 28	キリナシESY45ノズル8型直M1頭口	50	// ・受注生産	1,800	1,980
4	49 15 76	キリナシESY90チップ8型	10	// ・受注生産	1,250	1,375
5	14 40 29	キリナシESY90ノズル8型直P1頭口	50	// ・受注生産	1,700	1,870
6	14 40 30	キリナシESY90ノズル8型直M1頭口	50	// ・受注生産	1,800	1,980

PVフラットノズル(低圧用ノズル)

平均粒子径(μm)	120~210
適正圧力(MPa)	0.2~0.6

特長

- 0.2~0.6MPaで散布できる低圧ブームスプレーや専用ノズルです。
- 噴霧パターンは110°の扇形で、均一性に優れます。
- 耐薬品性と耐磨耗性に優れた樹脂製です。
- ISO規格に準拠しています。



取付例



PV110015
緑

PV11002
黄

PV110025
紫

PV11003
青

PV11004
赤

PV11005
茶

PV11006
灰

PV11008
白

①

コードNo. ノズル型式 (色)	圧力 (MPa)	粒子 サイズ	噴出量 (ℓ/min)	10a当たりの散布量(ℓ/10a) ノズルピッチ=50cm							10a当たりの散布量(ℓ/10a) ノズルピッチ=60cm								
				50cm							60cm								
				1.5km/h	2km/h	3km/h	4km/h	5km/h	6km/h	7km/h	1.5km/h	2km/h	3km/h	4km/h	5km/h	6km/h	7km/h		
49 38 15 PV110015 (緑)	0.2	F	0.49	39	29	20	15	12	10	8	33	24	16	12	10	8	7		
	0.3	F	0.60	48	36	24	18	14	12	10	40	30	20	15	12	10	9		
	0.4	F	0.69	55	42	28	21	17	14	12	46	35	23	17	14	12	10		
	0.5	VF	0.77	62	46	31	23	19	15	13	52	39	26	19	15	13	11		
	0.6	VF	0.85	68	51	34	25	20	17	15	57	42	28	21	17	14	12		
49 38 02 PV11002 (黄)	0.2	F	0.65	52	39	26	20	16	13	11	44	33	22	16	13	11	9		
	0.3	F	0.80	64	48	32	24	19	16	14	53	40	27	20	16	13	11		
	0.4	VF	0.92	74	55	37	28	22	18	16	62	46	31	23	18	15	13		
	0.5	VF	1.03	83	62	41	31	25	21	18	69	52	34	26	21	17	15		
49 38 25 PV110025 (紫)	0.2	F	0.82	65	49	33	24	20	16	14	54	41	27	20	16	14	12		
	0.3	F	1.00	80	60	40	30	24	20	17	67	50	33	25	20	17	14		
	0.4	VF	1.15	92	69	46	35	28	23	20	77	58	38	29	23	19	16		
	0.5	VF	1.29	103	77	52	39	31	26	22	86	65	43	32	26	22	18		
49 38 03 PV11003 (青)	0.2	F	0.98	78	59	39	29	24	20	17	65	49	33	25	20	16	14		
	0.3	F	1.20	96	72	48	36	29	24	21	80	60	40	30	24	20	17		
	0.4	VF	1.39	111	83	56	42	33	28	24	93	70	46	35	28	23	20		
	0.5	VF	1.55	124	93	62	47	37	31	27	103	78	52	39	31	26	22		
49 38 04 PV11004 (赤)	0.2	F	1.31	105	79	52	39	31	26	22	87	66	44	33	26	22	19		
	0.3	F	1.60	128	96	64	48	38	32	27	107	80	53	40	32	27	23		
	0.4	F	1.85	148	111	74	56	44	37	32	123	93	62	46	37	31	26		
	0.5	VF	2.07	166	124	83	62	50	41	35	138	104	69	52	41	35	30		
49 38 05 PV11005 (茶)	0.2	M	1.63	130	98	65	49	39	33	28	109	82	54	41	33	27	23		
	0.3	F	2.00	160	120	80	60	48	40	34	133	100	67	50	40	33	29		
	0.4	F	2.31	185	139	92	69	55	46	40	154	116	77	58	46	39	33		
	0.5	F	2.58	206	155	103	77	62	52	44	172	129	86	65	52	43	37		
49 38 06 PV11006 (灰)	0.2	M	1.96	157	118	78	59	47	39	34	131	98	65	49	39	33	28		
	0.3	F	2.40	192	144	96	72	58	48	41	160	120	80	60	48	40	34		
	0.4	F	2.77	222	166	111	83	66	55	47	185	139	92	69	55	46	40		
	0.5	F	3.10	248	186	124	93	74	62	53	207	155	103	78	62	52	44		
49 38 08 PV11008 (白)	0.2	M	2.61	209	157	104	78	63	52	45	174	131	87	65	52	44	37		
	0.3	M	3.20	256	192	128	96	77	64	55	213	160	107	80	64	53	46		
	0.4	M	3.70	296	222	148	111	89	74	63	247	185	123	93	74	62	53		
	0.5	M	4.13	330	248	165	124	99	83	71	275	207	138	103	83	69	59		
			0.6	M	4.53	362	272	181	136	109	91	78	302	227	151	113	91	76	65

粒子サイズ VF 微細霧<136μm F 細霧 136μm~177μm M 中霧 177μm~218μm

No.	コードNo.	商品名称	入数/箱	用途	希望小売価格 (税抜)	希望小売価格 (税込10%)
1	49 38	PVフラットノズル	10	低圧ブームスプレー専用	500	550

PVAフラットノズル(空気混入型低圧用ノズル)

平均粒子径(μm)	300~870
適正圧力(MPa)	0.2~0.6

特長

- 0.2~0.6MPaで散布できる空気混入型の低圧ブームスプレー専用ノズルです。
- 空気を混入することで噴霧粒子径を大きくし、ドリフトを低減します。
- 噴霧パターンは110°の扇形で、均一性に優れます。
- 耐薬品性と耐磨耗性に優れた樹脂製です。
- ISO規格に準拠しています。



コードNo. ノズル型式 (色)	圧力 (MPa)	粒子 サイズ	噴出量 (ℓ/min)	10a当たりの散布量(ℓ/10a) ノズルピッチ=50cm							10a当たりの散布量(ℓ/10a) ノズルピッチ=60cm						
				1.5km/h	2km/h	3km/h	4km/h	5km/h	6km/h	7km/h	1.5km/h	2km/h	3km/h	4km/h	5km/h	6km/h	7km/h
49 41 15 PVA110015 (緑)	0.2	UC	0.49	39	29	20	15	12	10	8	33	24	16	12	10	7	
	0.3	UC	0.60	48	36	24	18	14	12	10	40	30	20	15	12	9	
	0.4	XC	0.69	55	42	28	21	17	14	12	46	35	23	17	14	10	
	0.5	XC	0.77	62	46	31	23	19	15	13	52	39	26	19	15	11	
	0.6	XC	0.85	68	51	34	25	20	17	15	57	42	28	21	17	12	
49 41 02 PVA11002 (黄)	0.2	XC	0.65	52	39	26	20	16	13	11	44	33	22	16	13	9	
	0.3	XC	0.80	64	48	32	24	19	16	14	53	40	27	20	16	11	
	0.4	VC	0.92	74	55	37	28	22	18	16	62	46	31	23	18	13	
	0.5	C	1.03	83	62	41	31	25	21	18	69	52	34	26	21	15	
49 41 25 PVA110025 (紫)	0.2	XC	0.82	65	49	33	24	20	16	14	54	41	27	20	16	12	
	0.3	VC	1.00	80	60	40	30	24	20	17	67	50	33	25	20	14	
	0.4	VC	1.15	92	69	46	35	28	23	20	77	58	38	29	23	16	
	0.5	C	1.29	103	77	52	39	31	26	22	86	65	43	32	26	18	
49 41 03 PVA11003 (青)	0.2	XC	0.98	78	59	39	29	24	20	17	65	49	33	25	20	14	
	0.3	XC	1.20	96	72	48	36	29	24	21	80	60	40	30	24	17	
	0.4	XC	1.39	111	83	56	42	33	28	24	93	70	46	35	28	20	
	0.5	VC	1.55	124	93	62	47	37	31	27	103	78	52	39	31	22	
49 41 04 PVA11004 (赤)	0.2	XC	1.31	105	79	52	39	31	26	22	87	66	44	33	26	19	
	0.3	C	1.60	128	96	64	48	38	32	27	107	80	53	40	32	23	
	0.4	C	1.85	148	111	74	56	44	37	32	123	93	62	46	37	26	
	0.5	C	2.07	166	124	83	62	50	41	35	138	104	69	52	41	30	
49 41 05 PVA11005 (茶)	0.2	XC	1.63	130	98	65	49	39	33	28	109	82	54	41	33	23	
	0.3	XC	2.00	160	120	80	60	48	40	34	133	100	67	50	40	29	
	0.4	XC	2.31	185	139	92	69	55	46	40	154	116	77	58	46	33	
	0.5	VC	2.58	206	155	103	77	62	52	44	172	129	86	65	52	37	
49 41 06 PVA11006 (灰)	0.2	XC	1.96	157	118	78	59	47	39	34	131	98	65	49	39	28	
	0.3	XC	2.40	192	144	96	72	58	48	41	160	120	80	60	48	34	
	0.4	XC	2.77	222	166	111	83	66	55	47	185	139	92	69	55	40	
	0.5	C	3.10	248	186	124	93	74	62	53	207	155	103	78	62	44	
49 41 08 PVA11008 (白)	0.2	UC	2.61	209	157	104	78	63	52	45	174	131	87	65	52	37	
	0.3	XC	3.20	256	192	128	96	77	64	55	213	160	107	80	64	46	
	0.4	XC	3.70	296	222	148	111	89	74	63	247	185	123	93	74	53	
	0.5	VC	4.13	330	248	165	124	99	83	71	275	207	138	103	83	59	
		0.6	VC	4.53	362	272	181	136	109	91	78	302	227	151	113	91	65

粒子サイズ **C** 粗霧 218μm~349μm **VC** 大粗霧 349μm~428μm **XC** 極粗霧 428μm~622μm **UC** 超粗霧 >622μm

No.	コードNo.	商品名称	入数/箱	用途	希望小売価格 (税抜)	希望小売価格 (税込10%)
1	49 41	PVAフラットノズル	10	低圧ブームスプレー専用	700	770

NVCフラットノズル(空気混入型低圧用ノズル)

平均粒子径(μm)	350~1140
適正圧力(MPa)	0.2~1.0

特長

- 弊社従来品(PVAフラットノズル)と比べて粒子径を粗くしたノズルです。噴霧圧力が高くなっても粒子径が細かくならないため、ドリフトを低減します。
- 0.2~1.0MPaで散布できる空気混入型の低圧ブームスプレー専用ノズルです。
- 空気を混入することで噴霧粒子径を大きくし、ドリフトを低減します。
- 噴霧パターンは110°の扇形で、均一性に優れます。
- 耐薬品性と耐磨耗性に優れた樹脂製です。
- ISO規格に準拠しています。



新商品



ブームノズル

コードNo. ノズル型式 (色)	圧力 (MPa)	粒子 サイズ	噴出量 (ℓ/min)	10a当たりの散布量(ℓ/10a) ノズルピッチ=50cm							10a当たりの散布量(ℓ/10a) ノズルピッチ=60cm						
				50cm							60cm						
				1.5km/h	2km/h	3km/h	4km/h	5km/h	6km/h	7km/h	1.5km/h	2km/h	3km/h	4km/h	5km/h	6km/h	7km/h
49 41 30 NVC110015 (緑)	0.2	UC	0.49	39	29	20	15	12	10	8	33	24	16	12	10	8	7
	0.3	UC	0.60	48	36	24	18	14	12	10	40	30	20	15	12	10	9
	0.4	UC	0.69	55	42	28	21	17	14	12	46	35	23	17	14	12	10
	0.5	UC	0.77	62	46	31	23	19	15	13	52	39	26	19	15	13	11
	0.6	XC	0.85	68	51	34	25	20	17	15	57	42	28	21	17	14	12
49 41 31 NVC11002 (黄)	1.0	XC	1.10	88	66	44	33	26	22	19	73	55	37	27	22	18	16
	0.2	UC	0.65	52	39	26	20	16	13	11	44	33	22	16	13	11	9
	0.3	UC	0.80	64	48	32	24	19	16	14	53	40	27	20	16	13	11
	0.4	XC	0.92	74	55	37	28	22	18	16	62	46	31	23	18	15	13
	0.5	XC	1.03	83	62	41	31	25	21	18	69	52	34	26	21	17	15
49 41 32 NVC110025 (紫)	0.6	XC	1.13	91	68	45	34	27	23	19	75	57	38	28	23	19	16
	1.0	VC	1.46	117	88	58	44	35	29	25	97	73	49	37	29	24	21
	0.2	UC	0.82	65	49	33	24	20	16	14	54	41	27	20	16	14	12
	0.3	UC	1.00	80	60	40	30	24	20	17	67	50	33	25	20	17	14
	0.4	UC	1.15	92	69	46	35	28	23	20	77	58	38	29	23	19	16
49 41 33 NVC11003 (青)	0.5	XC	1.29	103	77	52	39	31	26	22	86	65	43	32	26	22	18
	0.6	XC	1.41	113	85	57	42	34	28	24	94	71	47	35	28	24	20
	1.0	VC	1.83	146	110	73	55	44	37	31	122	91	61	46	37	30	26
	0.2	UC	0.98	78	59	39	29	24	20	17	65	49	33	25	20	16	14
	0.3	UC	1.20	96	72	48	36	29	24	21	80	60	40	30	24	20	17
49 41 34 NVC11004 (赤)	0.4	UC	1.39	111	83	56	42	33	28	24	93	70	46	35	28	23	20
	0.5	UC	1.55	124	93	62	47	37	31	27	103	78	52	39	31	26	22
	0.6	XC	1.70	136	102	68	51	41	34	29	113	85	57	43	34	28	24
	1.0	XC	2.19	175	131	88	66	53	44	38	146	110	73	55	44	37	31
	0.2	UC	1.31	105	79	52	39	31	26	22	87	66	44	33	26	22	19
49 41 35 NVC11005 (茶)	0.3	UC	1.60	128	96	64	48	38	32	27	107	80	53	40	32	27	23
	0.4	UC	1.85	148	111	74	56	44	37	32	123	93	62	46	37	31	26
	0.5	UC	2.07	166	124	83	62	50	41	35	138	104	69	52	41	35	30
	0.6	UC	2.26	181	136	90	68	54	45	39	151	113	75	57	45	38	32
	1.0	XC	2.92	234	175	117	88	70	58	50	195	146	97	73	58	49	42
49 41 36 NVC11006 (灰)	0.2	UC	1.63	130	98	65	49	39	33	28	109	82	54	41	33	27	23
	0.3	UC	2.00	160	120	80	60	48	40	34	133	100	67	50	40	33	29
	0.4	UC	2.31	185	139	92	69	55	46	40	154	116	77	58	46	39	33
	0.5	UC	2.58	206	155	103	77	62	52	44	172	129	86	65	52	43	37
	0.6	UC	2.83	226	170	113	85	68	57	49	189	142	94	71	57	47	40
49 41 37 NVC11008 (白)	1.0	XC	3.65	292	219	146	110	88	73	63	243	183	122	91	73	61	52
	0.2	UC	1.96	157	118	78	59	47	39	34	131	98	65	49	39	33	28
	0.3	UC	2.40	192	144	96	72	58	48	41	160	120	80	60	48	40	34
	0.4	UC	2.77	222	166	111	83	66	55	47	185	139	92	69	55	46	40
	0.5	UC	3.10	248	186	124	93	74	62	53	207	155	103	78	62	52	44
49 41 37 NVC11008 (白)	0.6	UC	3.39	271	203	136	102	81	68	58	226	170	113	85	68	57	48
	1.0	XC	4.38	351	263	175	131	105	88	75	292	219	146	110	88	73	63
	0.2	UC	2.61	209	157	104	78	63	52	45	174	131	87	65	52	44	37
	0.3	UC	3.20	256	192	128	96	77	64	55	213	160	107	80	64	53	46
	0.4	XC	3.70	296	222	148	111	89	74	63	247	185	123	93	74	62	53
49 41 37 NVC11008 (白)	0.5	XC	4.13	330	248	165	124	99	83	71	275	207	138	103	83	69	59
	0.6	XC	4.53	362	272	181	136	109	91	78	302	227	151	113	91	76	65
	1.0	XC	5.84	467	351	234	175	140	117	100	389	292	195	146	117	97	83

粒子サイズ **VC** 大粗霧 349μm~428μm **XC** 極粗霧 428μm~622μm **UC** 超粗霧 >622μm

No.	コードNo.	商品名称	入数/箱	用途	希望小売価格 (税抜)	希望小売価格 (税込10%)
1	49 41	NVCフラットノズル	10	低圧ブームスプレー専用	700	770

PVTツインフラットノズル

平均粒子径(μm)	100~160
適正圧力(MPa)	0.2~0.6



噴霧状態(側面)

特長

- 0.2~0.6MPaで2方向噴霧できる低圧ブームスプレーヤ専用ノズルです。
- 2方向の開き角度は60°で、噴霧パターンは110°の扇形です。
- 耐薬品性と耐磨耗性に優れた樹脂製です。
- ISO規格に準拠しています。



コードNo. ノズル型式 (色)	圧力 (MPa)	粒子 サイズ	噴出量 (ℓ/min)	10a当たりの散布量(ℓ/10a) ノズルピッチ=50cm							10a当たりの散布量(ℓ/10a) ノズルピッチ=60cm						
				50cm							60cm						
				1.5km/h	2km/h	3km/h	4km/h	5km/h	6km/h	7km/h	1.5km/h	2km/h	3km/h	4km/h	5km/h	6km/h	7km/h
49 50 25 PVT110025 (紫)	0.2	VF	0.82	65	49	33	24	20	16	14	54	41	27	20	16	14	12
	0.3	VF	1.00	80	60	40	30	24	20	17	67	50	33	25	20	17	14
	0.4	VF	1.15	92	69	46	35	28	23	20	77	58	38	29	23	19	16
	0.5	VF	1.29	103	77	52	39	31	26	22	86	65	43	32	26	22	18
	0.6	VF	1.41	113	85	57	42	34	28	24	94	71	47	35	28	24	20
49 50 03 PVT11003 (青)	0.2	F	0.98	78	59	39	29	24	20	17	65	49	33	25	20	16	14
	0.3	VF	1.20	96	72	48	36	29	24	21	80	60	40	30	24	20	17
	0.4	VF	1.39	111	83	56	42	33	28	24	93	70	46	35	28	23	20
	0.5	VF	1.55	124	93	62	47	37	31	27	103	78	52	39	31	26	22
	0.6	VF	1.70	136	102	68	51	41	34	29	113	85	57	43	34	28	24
49 50 04 PVT11004 (赤)	0.2	F	1.31	105	79	52	39	31	26	22	87	66	44	33	26	22	19
	0.3	F	1.60	128	96	64	48	38	32	27	107	80	53	40	32	27	23
	0.4	F	1.85	148	111	74	56	44	37	32	123	93	62	46	37	31	26
	0.5	F	2.07	166	124	83	62	50	41	35	138	104	69	52	41	35	30
	0.6	F	2.26	181	136	90	68	54	45	39	151	113	75	57	45	38	32
49 50 05 PVT11005 (茶)	0.2	F	1.63	130	98	65	49	39	33	28	109	82	54	41	33	27	23
	0.3	VF	2.00	160	120	80	60	48	40	34	133	100	67	50	40	33	29
	0.4	VF	2.31	185	139	92	69	55	46	40	154	116	77	58	46	39	33
	0.5	VF	2.58	206	155	103	77	62	52	44	172	129	86	65	52	43	37
	0.6	VF	2.83	226	170	113	85	68	57	49	189	142	94	71	57	47	40
49 50 06 PVT11006 (灰)	0.2	F	1.96	157	118	78	59	47	39	34	131	98	65	49	39	33	28
	0.3	VF	2.40	192	144	96	72	58	48	41	160	120	80	60	48	40	34
	0.4	VF	2.77	222	166	111	83	66	55	47	185	139	92	69	55	46	40
	0.5	VF	3.10	248	186	124	93	74	62	53	207	155	103	78	62	52	44
	0.6	VF	3.39	271	203	136	102	81	68	58	226	170	113	85	68	57	48
49 50 08 PVT11008 (白)	0.2	F	2.61	209	157	104	78	63	52	45	174	131	87	65	52	44	37
	0.3	F	3.20	256	192	128	96	77	64	55	213	160	107	80	64	53	46
	0.4	F	3.70	296	222	148	111	89	74	63	247	185	123	93	74	62	53
	0.5	VF	4.13	330	248	165	124	99	83	71	275	207	138	103	83	69	59
	0.6	VF	4.53	362	272	181	136	109	91	78	302	227	151	113	91	76	65

粒子サイズ VF 微細霧<136μm F 細霧 136μm~177μm

No.	コードNo.	商品名称	入数/箱	用途	希望小売価格 (税抜)	希望小売価格 (税込10%)
1	49 50	PVTツインフラットノズル	10	低圧ブームスプレーヤ専用	900	990

YL コーンノズル

平均粒子径(μm)	70~130
適正圧力(MPa)	0.3~2.0



特長

- 0.3~2.0MPaで散布できるブームスプレーヤ専用ノズルです。
- 噴霧パターンは80°(0.7MPa)の円錐状(ホロコーン)です。
- オリフィスはステンレス製、本体は樹脂製です。

コードNo. ノズル型式 (色)	圧力 (MPa)	粒子 サイズ	噴出量 (ℓ/min)	10a当たりの散布量(ℓ/10a) ノズルピッチ=50cm							10a当たりの散布量(ℓ/10a) ノズルピッチ=60cm						
				50cm							60cm						
				1.5km/h	2km/h	3km/h	4km/h	5km/h	6km/h	7km/h	1.5km/h	2km/h	3km/h	4km/h	5km/h	6km/h	7km/h
49 42 25 YL80025 (紫)	0.3	VF	1.00	80	60	40	30	24	20	17	67	50	33	25	20	17	14
	0.4	VF	1.15	92	69	46	35	28	23	20	77	58	38	29	23	19	16
	0.5	VF	1.29	103	77	52	39	31	26	22	86	65	43	32	26	22	18
	0.6	VF	1.41	113	85	57	42	34	28	24	94	71	47	35	28	24	20
	0.7	VF	1.53	122	92	61	46	37	31	26	102	76	51	38	31	25	22
	1.0	VF	1.83	146	110	73	55	44	37	31	122	91	61	46	37	30	26
	1.5	VF	2.24	179	134	89	67	54	45	38	149	112	75	56	45	37	32
	2.0	VF	2.58	207	155	103	77	62	52	44	172	129	86	65	52	43	37

粒子サイズ VF 微細霧<136μm

No.	コードNo.	商品名称	入数/箱	用途	希望小売価格 (税抜)	希望小売価格 (税込10%)
1	49 42 25	YLコーンノズル	10	ブームスプレーヤ専用	850	935

ワンタッチキャップ

キャップ・パッキンセット

アダプター

ストレーナ 50メッシュ・80メッシュ



写真番号	部品名称	寸法(mm)	材質	取付可能なノズル	取付ネジ
①	ワンタッチキャップ兼用型	最大径40×高さ23	ポリアセタール樹脂	PV,PVA,PVT,YL,NVC	低圧用ブームスプレーヤ用ワンタッチホルダー
	パッキン	外径19×内径10×厚み3.5	フッ素ゴム		
②	ワンタッチキャップ	最大径40×高さ23	ポリアセタール樹脂	PV,PVA,PVT,NVC	低圧用ブームスプレーヤ用ワンタッチホルダー
	パッキン	外径19×内径10×厚み3.5	フッ素ゴム		
③	アダプター-W20	六角対辺24×高さ31	ポリアセタール樹脂		W20(スリットありなし)
④	アダプター-SW13.8	六角対辺19×高さ31	ポリアセタール樹脂		SW13.8
⑤	キャップ	最大径26×高さ12.7	ポリアセタール樹脂	PV,PVA,PVT,YL	W20(スリットあり)
	パッキンY用	最大径16.5×高さ9.5	NBR		
⑥	キャップ	最大径26×高さ12.7	ポリアセタール樹脂	PV,PVA,PVT,YL	W20(スリットなし)
	パッキンM用	最大径18.3×高さ14	NBR		
⑦	ストレーナ 50メッシュ	最大径15×高さ20.5	ポリアセタール樹脂・SUS		
⑧	ストレーナ 80メッシュ	最大径15×高さ20.5	ポリアセタール樹脂・SUS		
⑨	ワンタッチキャップY型	最大径45×高さ28	ポリアセタール樹脂		低圧用ブームスプレーヤ用ワンタッチホルダー
	パッキン	外径19×内径10×厚み3.5	フッ素ゴム		
⑩	アダプター-W20C型	最大径29×高さ32	ポリアセタール樹脂		W20(スリットあり)
	パッキン	外径16.5×内径13×厚み5	NBR		

No.	コードNo.	商品名称	入数/箱	用途	希望小売価格 (税抜)	希望小売価格 (税込10%)
1	75 52 19	ワンタッチキャップ兼用型(パッキン付)	10	低圧ブームスプレーヤ専用	550	605
2	75 52 08	ワンタッチキャップ(パッキン付)	10	〃	500	550
3	75 52 09	アダプター-W20(変換ネジ用(パッキン付))	10	高圧ブームスプレーヤのネジ変換	1,000	1,100
4	75 52 10	アダプター-SW13.8(変換ネジ用(パッキン付))	10	〃	1,000	1,100
2・3	75 52 11	アダプター-W20セット	10	〃	1,300	1,430
2・4	75 52 12	アダプター-SW13.8セット	10	〃	1,300	1,430
5	75 52 20	キャップパッキンY用セット	10	W20ネジへの各種ノズル取付	500	550
6	75 52 51	キャップパッキンM用セット	10	〃	500	550
7	75 47 70	ストレーナ 50メッシュ	10	低圧ブームスプレーヤ専用	700	770
8	75 47 71	ストレーナ 80メッシュ	10	〃	700	770
9	75 53 39	ワンタッチキャップY型(パッキン付)	10	〃	400	440
10	75 52 92	アダプター-W20C型	10	〃	1,150	1,265
2・10	75 52 93	アダプター-W20C型セット	10	〃	1,450	1,595

※アダプター-W20セット、アダプター-SW13.8セットにはワンタッチキャップ(927159)、パッキン(927158)、変換ネジ用パッキン、回り止めナット(樹脂製)が付属されています。

2方切替ノズルV型

ノズルを回転させて用途別に簡単切替！

パーツリスト No.28用
p.93

取付ノズルは、標準ノズル以外にも噴出量や霧の状態の異なるノズルがございますので、ご用命の際にご指定ください。

特長

- ノズル部を回転させる事で噴出量や霧の状態の異なる**2種類のノズル**を使い分けることができます。
- 新方式の構造により、本体は低圧から高圧噴霧まで安定して使用できます。(特許出願済)
- 切り替わりが分かりやすいデテント機能付きです。
- キャップの緩みを防止し、取り外しも簡単な**ロックキャップ(特許品)**を採用しました。
- 噴霧管と平行にすることで噴霧をストップさせることも可能です。
- 三ツ切パッキン式チャッキバルブにより、ノズルからのポタ落ちを防止します。



回転させるだけで2種類のノズルの噴霧・ストップが可能! 簡単切替!!

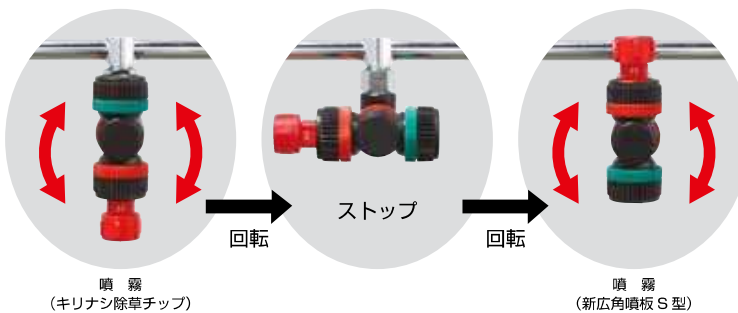

標準ノズル

NN-D-6S (新広角噴板 S型)

N-KA-8RW (キリナシ除草チップ) **新商品**

三ツ切パッキン式チャッキバルブにより
ノズルからのポタ落ち防止。

ノズル名称	NN-D-6S	N-KA-8RW
平均粒子径(μm)	55(1.5MPa)	560(1.0MPa)
適正圧力(MPa)	1.0~1.5	0.5~1.0
散布幅	約40cm	約70cm

*散布幅はノズルからの距離が30cmでの数値

商品名	①ブーム用2方切替ノズル20YDV型	ブーム用2方切替ノズル20YMV型	②ブーム用2方切替ノズル20YCV型	③ブーム用2方切替ノズル20YBV型
標準ノズル	NN-D-6S	N-KA-8RW	NN-D-6S	N-KA-8RW
噴出量(MPa)	1.0ℓ/分(1.5)	0.9ℓ/分(1.0)	1.0ℓ/分(1.5)	0.9ℓ/分(1.0)
全長・質量	8.1cm×6.4cm・66g	8.1cm×6.4cm・65g	7.8cm×6.1cm・64g	7.8cm×5.4cm・49g
取付ネジ	W20(スリットあり)	W20(スリットなし)	SW13.8	W20(スリットあり)

No.	コードNo.	商品名称	入数/箱	用途	希望小売価格(税抜)	希望小売価格(税込10%)
1	21 16 85	ブーム用2方切替ノズル20YDV型	50	ブーム用・受注生産	4,000	4,400 ★
	21 16 86	ブーム用2方切替ノズル20YMV型	50	〃 ・受注生産	4,000	4,400 ★
2	21 16 87	ブーム用2方切替ノズル20YCV型	50	〃 ・受注生産	4,000	4,400 ★
3	21 16 88	ブーム用2方切替ノズル20YBV型	50	〃 ・受注生産	4,000	4,400 ★

※ブーム用2方切替ノズル20YDV型とブーム用2方切替ノズル20YMV型は外観上の大きな違いはありませんが、20YMV型には取付部ネジ内部にパッキンが入っています。
※NN-D-6S(新広角ノズル)は霧の粒子径が小さいので散布時にはドリフト低減となるよう特にご配慮をお願いします。

ブームノズル

2方切替ノズル

3方切替ノズル

パーツリスト No.28用
p.94,95

ノズルは用途別に選択できます。ご注文の際ご指定ください。また、ドリフト低減ノズルを装着したタイプもございます。

特長 ヤマホ製ブーム用ステン噴管に取り付けでき、ノズル部を回転させる事で噴出量や霧の状態の異なる2種類または3種類のノズルを使い分け、ノズルを交換することなく簡単に切り替えることができます。*取付ノズルはご用命の際に指定する事ができます。

2方切替ノズル・3方切替ノズルは、ノズルの取り替えを不要にし、大規模農業で多く使用されています。

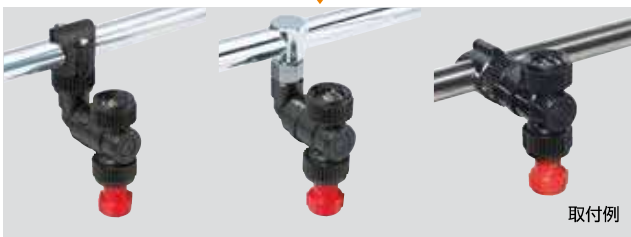

標準ノズル
NN-D-6S (新広角噴板 S 型) N-KA-8R (キリナシ除草チップ)

ミツ切パッキン式チャッキバルブによりノズルからのボタ落ち防止。

ノズル名称	NN-D-6S	N-KA-8R
平均粒子径(μm)	55(1.5MPa)	560(1.0MPa)
適正圧力(MPa)	1.0~1.5	0.5~1.0
散布幅	約40cm	約70cm

*散布幅はノズルからの距離が30cmでの数値

標準ノズル
NN-D-6S (新広角噴板 S 型) N-KA-8R (キリナシ除草チップ)
N-KA-055SB (ラウンドノズル*25チップ)

ミツ切パッキン式チャッキバルブによりノズルからのボタ落ち防止。

ノズル名称	NN-D-6S	N-KA-8R	N-KA-055SB
平均粒子径(μm)	55(1.5MPa)	560(1.0MPa)	750(0.7MPa)
適正圧力(MPa)	1.0~1.5	0.5~1.0	0.5~1.0
散布幅	約40cm	約70cm	約80cm

*散布幅はノズルからの距離が30cmでの数値

商品名	①ブーム用2方切替ノズル20YDII型		ブーム用2方切替ノズル20YMI型		②ブーム用2方切替ノズル20YCI型		③ブーム用2方切替ノズル20YBII型	
標準ノズル	NN-D-6S	N-KA-8R	NN-D-6S	N-KA-8R	NN-D-6S	N-KA-8R	NN-D-6S	N-KA-8R
噴出量(MPa)	1.0ℓ/分(1.5)	0.9ℓ/分(1.0)	1.0ℓ/分(1.5)	0.9ℓ/分(1.0)	1.0ℓ/分(1.5)	0.9ℓ/分(1.0)	1.0ℓ/分(1.5)	0.9ℓ/分(1.0)
全長・質量	8cm×6cm・58g		8cm×6cm・57g		8cm×6cm・66g		7.2cm×5.4cm・43g	
取付ネジ	W20(スリットあり)		W20(スリットなし)		SW13.8		W20(スリットあり)	

商品名	④ブーム用3方切替ノズル20YDII型			ブーム用3方切替ノズル20YMI型			⑤ブーム用3方切替ノズル20YCI型			⑥ブーム用3方切替ノズル20YBII型		
標準ノズル	NN-D-6S	N-KA-8R	N-KA-055SB	NN-D-6S	N-KA-8R	N-KA-055SB	NN-D-6S	N-KA-8R	N-KA-055SB	NN-D-6S	N-KA-8R	N-KA-055SB
噴出量(MPa)	1.0ℓ/分(1.5)	0.9ℓ/分(1.0)	0.36ℓ/分(0.7)	1.0ℓ/分(1.5)	0.9ℓ/分(1.0)	0.36ℓ/分(0.7)	1.0ℓ/分(1.5)	0.9ℓ/分(1.0)	0.36ℓ/分(0.7)	1.0ℓ/分(1.5)	0.9ℓ/分(1.0)	0.36ℓ/分(0.7)
全長・質量	8cm×6cm・68g			8cm×6cm・67g			8cm×6cm・66g			8cm×5.4cm・52g		
取付ネジ	W20(スリットあり)			W20(スリットなし)			SW13.8			W20(スリットあり)		

No.	コードNo.	商品名称	入数/箱	用途	希望小売価格(税抜)	希望小売価格(税込10%)
1	21 16 60	ブーム用2方切替ノズル20YDII型	50	ブーム用・受注生産	3,600	3,960
	21 16 61	ブーム用2方切替ノズル20YMI型	50	// ・受注生産	3,600	3,960
2	21 16 62	ブーム用2方切替ノズル20YCI型	50	// ・受注生産	3,600	3,960
3	21 16 80	ブーム用2方切替ノズル20YBII型	50	// ・受注生産	3,500	3,850
4	21 16 63	ブーム用3方切替ノズル20YDII型	25	// ・受注生産	4,000	4,400
	21 16 64	ブーム用3方切替ノズル20YMI型	25	// ・受注生産	4,000	4,400
5	21 16 65	ブーム用3方切替ノズル20YCI型	25	// ・受注生産	4,000	4,400
6	21 16 81	ブーム用3方切替ノズル20YBII型	25	// ・受注生産	3,900	4,290

*ブーム用2方切替ノズル20YDII型とブーム用2方切替ノズル20YMI型、ブーム用3方切替ノズル20YDII型とブーム用3方切替ノズル20YMI型は外観上の大きな違いはありませんが、20YMI型には取付部ネジ内部にパッキンが入っています。

*NN-D-6S(新広角ノズル)は霧の粒子径が小さいので散布時にはドリフト低減となるよう特にご配慮をお願いします。

®は日産化学株の登録商標です。

2方・3方切替ノズル取付例

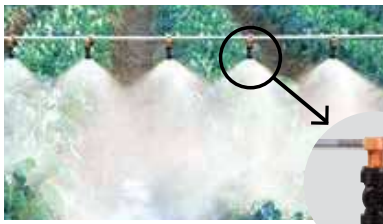

2方切替ノズルでのNN-D-6S噴霧



2方切替ノズルでのN-KS-8(キリナン)噴霧
(キリナンノズルは飛散少なく、安全散布にお勧めです)

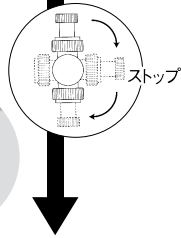

特長 2方切替ノズル〔3方切替ノズル〕は、噴霧したいノズルを下向きに切替え(回転)する事で、噴出量や霧の状態の異なる2種類〔3種類〕のノズルの使いわけを、ノズルを交換する事なく出来るようにしたノズルです。
また、2方切替ノズルは、噴霧管と平行にすることで、噴霧をストップさせることも出来ます。

3方向切替ノズルの場合

ノズルの種類・噴出量が回転させるだけで簡単切替!!
(ノズルは、各種ご用意しています)

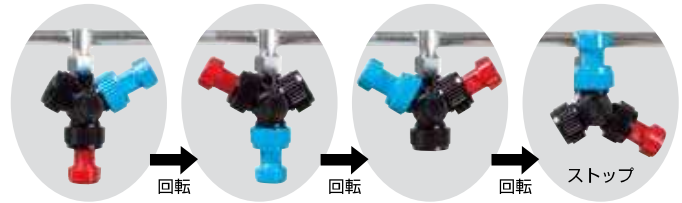

ノンフリーズ弁II型(G3/8)セット



ノンフリーズ弁II型(G3/8)

エア吸入弁(G3/8) ①

特長

- ホースや噴管を接続した状態で、噴管内の残液を排出することができます。
- エア吸入弁の効果により、スムーズに残液を排出することができます。
- ブームスプレーヤなどの水抜きに最適です。

パーツリスト No.28用
p.92

商品名	ノンフリーズ弁II型(G3/8)セット
最高使用圧力	3MPa
全長・質量	ノンフリーズ弁II型(G3/8): 7.7cm・120g エア吸入弁(G3/8): 5.0cm・31g
取付ネジ	G3/8

No.	コードNo.	商品名称	入数/箱	用途	希望小売価格(税抜)	希望小売価格(税込10%)
1	32 13 15	ノンフリーズ弁II型(G3/8)セット	10	受注生産	5,900	6,490

【参考資料】

ブームスプレーヤでの反当散布量換算表

ノズル型式	ノズル孔径(mm)	圧力(MPa)	噴出量(ℓ/分)	散布速度km/h(m/s)による10a当りの散布量(単位:ℓ)				
				1.5	2	3	3.5	4
				(0.42)	(0.56)	(0.83)	(0.97)	(1.11)
N-ES-5	0.5	1.0	0.35	47	35	23	20	18
		1.5	0.43	57	43	29	25	22
N-ES-6 BHY-1P-6SY	0.6	1.0	0.51	68	51	34	29	26
		1.5	0.62	83	62	41	35	31
N-ES-7	0.7	1.0	0.68	91	68	45	39	34
		1.5	0.83	111	83	55	47	42
N-ES-8・N-KA-8R BHY-1P-8DB	0.8	1.0	0.9	120	90	60	51	45
		1.5	1.1	147	110	73	63	55
N-ES-9	0.9	1.0	1.13	151	113	75	65	57
		1.5	1.39	185	139	93	79	70
N-ES-10 BHY-1P-10R	1.0	1.0	1.41	188	141	94	81	71
		1.5	1.73	231	173	115	99	87
N-ES-11	1.1	1.0	1.69	225	169	113	97	85
		1.5	2.07	276	207	138	118	104
N-SVN-5SY	0.5	1.0	0.37	49	37	25	21	19
		1.5	0.46	61	46	31	26	23
NN-D-6S		1.0	0.83	111	83	55	47	42
		1.5	1.01	135	101	67	58	51
NN-D-8S		1.0	1.24	165	124	83	71	62
		1.5	1.52	203	152	101	87	76

10a当りの散布量 計算式 $Q=200 \times G \div V$
 Q=反当散布量(ℓ/10a) G=ノズル1ヶ当りの噴霧量(ℓ/分)
 V=散布速度(km/h) 200=定数(ブームのノズル間隔が30cmの場合)

その他ノズル

マルチ自在噴口
 人力用 M 型 1 頭口
 人力用自在 1 頭口

微量ノズル 4 型 1 頭口・5 型 1 頭口
 微量ノズル 4 型 2 頭口・5 型 2 頭口
 微量ノズル 4 型・5 型

土壌注入器 R 型
 液肥注入器 T-10 型



- ①微量ノズル 4 型の噴霧（コーンタイプ）
- ②微量ノズル 5 型の噴霧（扇形タイプ）
- ③人力用自在 1 頭口 散布例

マルチ自在噴口



〈特許品〉

ノズル	φ1.2
平均粒子径(μm)	150~390
適正圧力(MPa)	0.2~0.4

適応機種
●人力噴霧機
●バッテリー動噴
●背負動噴
(1MPa以下で使用できるものに限る)



低圧力で遠距離散布

パーツリスト No.28用
p.97

特長

- 先端部の角度を3方向に変えることができ、先端調整部を回すことにより(約1回転)、噴霧パターンを直射から広角に変えられます。(特許品)
- 低圧力で遠距離散布ができます。
- 広角散布時の噴霧パターンがフルコーン(充円錐)のため、霧密度がアップします。
- 樹脂製のため、軽量です。

マルチ自在噴口



噴霧動画

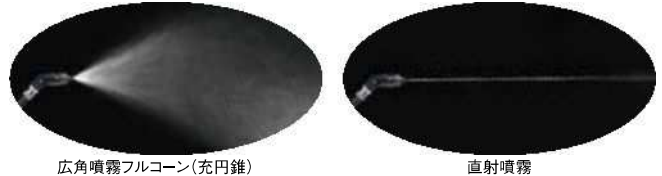

商品名	マルチ自在噴口		
ノズル孔径	φ1.2		
噴出量	1.0~1.2ℓ/分 (0.2MPa)	1.2~1.5ℓ/分 (0.3MPa)	1.4~1.7ℓ/分 (0.4MPa)
到達距離	約2.0~10.5m	約2.3~10.5m	約2.7~10.5m
散布幅	約1.0~70cm	約1.5~70cm	約1.5~70cm
全長・質量	7.2~7.4cm・23g		
取付ネジ	G ¹ / ₄ (ISO)		

* 散布幅はノズルからの距離が1mでの数値

No.	コードNo.	商品名称	入数/箱	用途	希望小売価格(税抜)	希望小売価格(税込10%)
1	13 30 03	マルチ自在噴口 (G ¹ / ₄)	100	立木・庭木・平面野菜用	2,000	2,200

人力用M型1頭口・自在1頭口



パーツリスト No.28用
p.97



適応機種
●人力噴霧機
●バッテリー動噴
●背負動噴
(1MPa以下で使用できるものに限る)

人力用M型1頭口



噴霧動画



人力用M型1頭口直射散布例



人力用M型1頭口広角散布例



ノズル	φ1.2
平均粒子径(μm)	150~390
適正圧力(MPa)	0.2~0.4

低圧力で
遠距離散布!!

商品名	①人力用M型1頭口			②人力用自在1頭口		
	ノズル孔径	φ1.2			φ1.2	
噴出量	1.0~1.2ℓ/分 (0.2MPa)	1.2~1.5ℓ/分 (0.3MPa)	1.4~1.7ℓ/分 (0.4MPa)	1.0~1.2ℓ/分 (0.2MPa)	1.2~1.5ℓ/分 (0.3MPa)	1.4~1.7ℓ/分 (0.4MPa)
到達距離	約2.0~10.5m	約2.3~10.5m	約2.7~10.5m	約2.0~10.5m	約2.3~10.5m	約2.7~10.5m
散布幅	約1.0~70cm	約1.5~70cm	約1.5~70cm	約1.0~70cm	約1.5~70cm	約1.5~70cm
全長・質量	6.4~6.6cm・17g			5.2~5.4cm・15g		
取付ネジ	G ¹ / ₄			G ¹ / ₄		

* 散布幅はノズルからの距離が1mでの数値

No.	コードNo.	商品名称	入数/箱	用途	希望小売価格(税抜)	希望小売価格(税込10%)
1	13 30 02	人力用M型1頭口 (G ¹ / ₄)	100	立木・庭木・平面野菜用	1,200	1,320
2	13 30 01	人力用自在1頭口 (G ¹ / ₄)	100	//	1,200	1,320

微量ノズル 4 型 1 頭口

微量ノズル 5 型 1 頭口

パーツリスト No.28用
p.98-99

微量ノズル 4 型 2 頭口

微量ノズル 5 型 2 頭口

細霧

少量の細霧を噴出！〈特許品〉



ノズル	N-CO-800	SM-125-65
平均粒子径(μm)	54~74	39~59
適正圧力(MPa)	1.0~2.5	1.0~2.5



ノズル：セラミック製
噴霧パターン：コーンタイプ



ノズル：ステンレス製
噴霧パターン：扇形タイプ



4 型 1 頭口噴霧例



5 型 1 頭口噴霧例

商品名	①微量ノズル4型1頭口				②微量ノズル5型1頭口				③微量ノズル4型2頭口				④微量ノズル5型2頭口			
	N-CO-800				SM-125-65				N-CO-800				SM-125-65			
ノズル名称	N-CO-800				SM-125-65				N-CO-800				SM-125-65			
圧力	1.0MPa	1.5MPa	2.0MPa	2.5MPa	1.0MPa	1.5MPa	2.0MPa	2.5MPa	1.0MPa	1.5MPa	2.0MPa	2.5MPa	1.0MPa	1.5MPa	2.0MPa	2.5MPa
噴霧量	0.12ℓ/分	0.15ℓ/分	0.17ℓ/分	0.19ℓ/分	0.10ℓ/分	0.13ℓ/分	0.15ℓ/分	0.16ℓ/分	0.24ℓ/分	0.30ℓ/分	0.34ℓ/分	0.38ℓ/分	0.20ℓ/分	0.25ℓ/分	0.29ℓ/分	0.33ℓ/分
散布幅	約20cm	約24cm	約26cm	約28cm	約32cm	約35cm	約38cm	約38cm	約30cm	約32cm	約35cm	約38cm	約44cm	約47cm	約52cm	約53cm
平均粒子径	74μm	63μm	57μm	54μm	59μm	47μm	42μm	39μm	74μm	63μm	57μm	54μm	59μm	47μm	42μm	39μm
全長・質量	4.4cm・16g				4.8cm・18g				7.7cm・32g				8.3cm・35g			
取付ネジ	G1/4				G1/4				G1/4				G1/4			

*散布幅はノズルからの距離が 30 cm での数値

No.	コードNo.	商品名称	入数/箱	用途	希望小売価格 (税抜)	希望小売価格 (税込10%)
1	18 12 14	微量ノズル4型1頭口 (G1/4)	100	受注生産	1,850	2,035
2	18 13 14	微量ノズル5型1頭口 (G1/4)	100	受注生産	1,300	1,430
3	18 12 15	微量ノズル4型2頭口 (G1/4)	50	受注生産	3,550	3,905
4	18 13 15	微量ノズル5型2頭口 (G1/4)	50	受注生産	2,450	2,695

微量ノズル噴口

ハウスや畜舎等の加湿・冷房に!!

パーツリスト No.28用
p.98

細霧

ノズル	N-CO-800	SM-125-65
平均粒子径(μm)	63(1.5MPa)	47(1.5MPa)
適正圧力(MPa)	1.0~1.5	1.0~1.5



微量ノズル 4 型



商品名	①微量ノズル4型
噴出量 (1.5MPa)	148ml/分
平均粒子径(μm)	63
全長・質量	5.9cm・34g

ノズルはセラミック製で、噴霧パターンはコーンタイプです。



微量ノズル 5 型



商品名	③微量ノズル5型
噴出量 (1.5MPa)	126ml/分
平均粒子径(μm)	47
全長・質量	5.9cm・36g

ノズルはステンレス製で、噴霧パターンは扇形タイプです。

*微量ノズル4型、5型は、水道用塩ビパイプ呼び13用(外径φ18t2.5)に接続できるソケットとなっています。噴口のみを取付ネジはM5×0.8オス(下穴径φ4.2~φ4.3mm)となっています。

微量ノズル5型は、扇形に広がる細霧を噴出します。標準品は、SM-125-65噴板を使用していますが、より少ない噴出量が必要な場合は、別表(P-119)のSM-95-30噴板を御使用ください。

No.	コードNo.	商品名称	入数/箱	用途	希望小売価格 (税抜)	希望小売価格 (税込10%)
1	18 12 11	微量ノズル4型	100	冷房・加湿・受注生産	1,550	1,705
2	18 12 13	微量ノズル4型噴口のみ	100	// ・受注生産	1,450	1,595
3	18 13 11	微量ノズル5型	100	// ・受注生産	950	1,045
4	18 13 12	微量ノズル5型噴口のみ	100	// ・受注生産	900	990

土壤注入器 R 型

直噴式でラクラク作業!!
リゾレックス®水和剤等の土壤灌注処理に!!
®は住友化学株式の登録商標です

パーツリスト No.28用
p.99

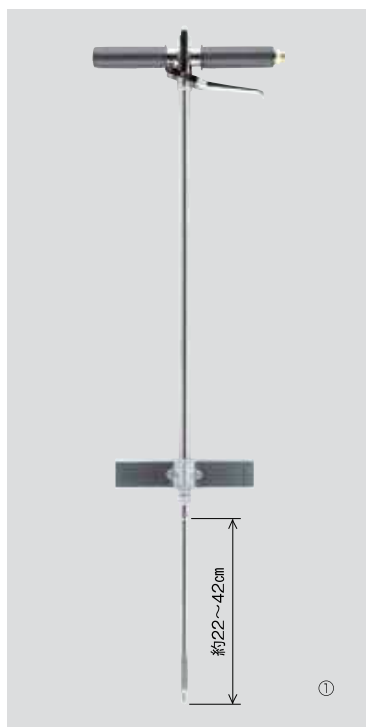

商品名	土壤注入器R型
全長	98cm
質量	1,510g
取付ネジ	G $\frac{1}{4}$ (G $\frac{3}{8}$)

8.5噴霧機ホース100m使用時の仕様

動噴圧力	噴霧量
2.0MPa	11.4ℓ/分
2.5MPa	12.7ℓ/分
3.0MPa	14.0ℓ/分
3.5MPa	15.1ℓ/分
4.0MPa	16.1ℓ/分

圧力と噴出量について

動力噴霧機部での圧力と先端ノズルからの薬液の噴出量との関係は上表の通りです。

※あまり低い圧力に設定するとノズル先端からの噴出の勢いなくなるので注意してください。

(圧力設定後ノズル先端からの噴出の勢いも確認してください。)

※動力噴霧機は、中型クラス使用



No.	コードNo.	商品名称	入数/箱	用途	希望小売価格 (税抜)	希望小売価格 (税込10%)
1	36 11 22	土壤注入器R型 (G $\frac{1}{4}$)	1	受注生産	25,500	28,050

液肥注入器 T-10 型

パーツリスト No.28用
p.99



特長

- ハンドルコックで薬液の出し止めがワンタッチで出来ます。
- 先端チップ、注入パイプ部はSUS304ステンレスを使用しています。
- 噴出口が2段4方向となっているため広範囲に薬液が拡散します。

使用方法

注入器を動力噴霧機からのホースと接続し、土中に差し込み、ハンドルコックを握り薬液を噴出させます。

商品名	液肥注入器T-10型
噴出量(噴口元0.5MPa)	10.0ℓ/分
噴出口	直径2mm 2段4分割4個
全長	98cm
質量	1,400g
取付ネジ	G $\frac{1}{4}$ メス(8.5mmホース)

No.	コードNo.	商品名称	入数/箱	用途	希望小売価格 (税抜)	希望小売価格 (税込10%)
1	36 11 21	液肥注入器T-10型 (G $\frac{1}{4}$)	1	受注生産	25,500	28,050

散布作業をお手伝い!!

その他防除器具

ゴミづまりの予防に

- サイクロンクリーナーV型
- サイクロンクリーナー
- サイクロンクリーナーII型
- ライトクリーナーS型
- ライトクリーナーN型
- ライトクリーナー
- ベストクリーナー
- 人力用ミニクリーナー

散布竿

- ニギリ付カーボン
- ニギリ付パイプ
- アルミノズルS型
- ラクポールライト上式 ◆ 新商品
- ラクポールL型
- レバーコック25型 (オプション)
- カルポールライト上式I型・II型・III型
- 反り防止バー
- カルポール下式コック付
- カルポール下式

浅瀬での吸水に

- 横型ジェットポンプCV型
- 横型ジェットポンプSV型
- 横型ジェットポンプDX

ホースのヨリを戻すのに

- ヨレーズDX G型
- 腰引きヨレーズ
- ヨレーズG型
- ヨリ戻シDX

ホースの接続に

- ハンディジョイント

人力噴霧機・バッテリー動噴・

- 背負動噴用のレバーコック
- 人力用ハンドルコックII型

コック

- ハンドルコックG型
- 三方コック・ボールコック

薬液のポタ落ち防止に

- チャッキ弁

工具その他

- ステン柄・ホース部
- 新広角噴板セット
- バッキンセット
- ホルダー脱着ペンチ
- キャップ締付スパナ
- 噴板用清掃金具



専用ノズル

- パレード[®] 用1頭口
- パレード[®] ノズル7頭口カーボンタイプ
- パレード[®] ノズル7頭口
- セイビアー[®] ねぎ用1頭口
- ジュリボ[®] 用1頭口
- セイビアー[®] ねぎ用4頭口 ◆ 新商品
- SS用CVC・KSS直M1頭口





①ラクポール L 型 上式 8 号 使用例
③カルポール 下式 6 号 使用例

②カルポール 下式 6 号 使用例
④カルポール 下式 6 号 使用例

サイクロンクリーナー V 型

排出キャップの脱落防止機能付！

パーツリスト No.28 用
p.101



〈特許出願済〉



商品名	①サイクロンクリーナー V 型 G ¹ / ₄	サイクロンクリーナー V 型 G ¹ / ₄ 80#	②サイクロンクリーナー V 型 G ³ / ₈	サイクロンクリーナー V 型 G ³ / ₈ 80#
網メッシュ	40メッシュ	80メッシュ	40メッシュ	80メッシュ
取付ネジ	G ¹ / ₄	G ¹ / ₄	G ³ / ₈	G ³ / ₈
使用ホース径	φ8.5	φ8.5	φ10	φ10
全長	8.4cm	8.4cm	8.4cm	8.4cm
質量	79g	80g	81g	82g

特長

サイクロン流によりこれまで取れなかった小さなゴミを捕集し、内部のゴミは排出キャップからワンタッチで簡単に排出できます。(特許出願済)
また、網の目づまりが少なく、従来のクリーナーのような網の掃除が不要です。黒色樹脂製の本体は、高強度、耐薬品性のあるエンジニアリングプラスチック製です。

ワンタッチ排出キャップ

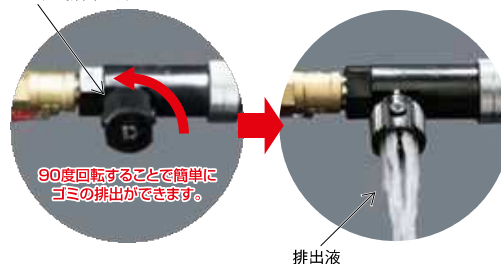

90度回転することで簡単にゴミの排出ができます。

排出液

No.	コードNo.	商品名称	入数/箱	用途	希望小売価格 (税抜)	希望小売価格 (税込10%)
1	31 15 54	サイクロンクリーナー V 型 (G ¹ / ₄)	60		3,000	3,300
	31 15 55	サイクロンクリーナー V 型 (G ¹ / ₄) 80#	60		3,000	3,300
2	31 15 56	サイクロンクリーナー V 型 (G ³ / ₈)	60		3,100	3,410
	31 15 57	サイクロンクリーナー V 型 (G ³ / ₈) 80#	60		3,100	3,410

サイクロンクリーナー

サイクロンクリーナーⅡ型

パーツリスト No.28用
p.100



〈特許品〉



〈特許品〉

特長

サイクロン流によりこれまで取れなかった小さなゴミを捕集し、内部のゴミは排出キャップから簡単に排出できます。また、網の目づまりが少なく、従来のクリーナーのような網の掃除が不要です。
サイクロンクリーナー（透明樹脂製）の本体は、高強度、耐薬品性のあるエンジニアリングプラスチック製です。サイクロンクリーナーⅡ型は金属製です。



商品名	①サイクロンクリーナー G ¹ / ₄	サイクロンクリーナー G ¹ / ₄ 80#	②サイクロンクリーナー G ³ / ₈	サイクロンクリーナー G ³ / ₈ 80#	③サイクロンクリーナー G ¹ / ₂	サイクロンクリーナー G ¹ / ₂ 80#
網メッシュ	40メッシュ	80メッシュ	40メッシュ	80メッシュ	40メッシュ	80メッシュ
取付ネジ	G ¹ / ₄	G ¹ / ₄	G ³ / ₈	G ³ / ₈	G ¹ / ₂	G ¹ / ₂
使用ホース径	φ8.5	φ8.5	φ10	φ10	φ13	φ13
全長	8.4cm	8.4cm	8.4cm	8.4cm	10.6cm	10.6cm
質量	65g	66g	65g	66g	110g	111g

サイクロンクリーナー



サイクロンクリーナーの取扱方法の詳しい説明を見ることができます。



商品名	④サイクロンクリーナーⅡ型 G ¹ / ₄	サイクロンクリーナーⅡ型 G ¹ / ₄ 80#	⑥サイクロンクリーナーⅡ型 G ³ / ₈	サイクロンクリーナーⅡ型 G ³ / ₈ 80#
網メッシュ	40メッシュ	80メッシュ	40メッシュ	80メッシュ
取付ネジ	G ¹ / ₄	G ¹ / ₄	G ³ / ₈	G ³ / ₈
使用ホース径	φ8.5	φ8.5	φ10	φ10
全長	7.5cm	7.5cm	7.5cm	7.5cm
質量	94g	96g	95g	96g

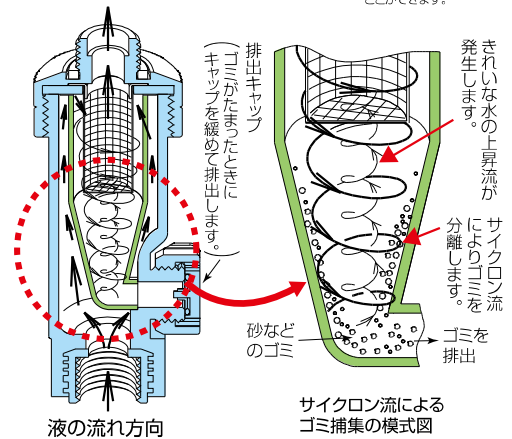

サイクロン流による
ゴミ捕集の模式図

※圧力損失データはp134に記載

No.	コードNo.	商品名称	入数/箱	用途	希望小売価格 (税抜)	希望小売価格 (税込10%)
1	31 15 20	サイクロンクリーナー (G ¹ / ₄)	60		2,850	3,135
	31 15 21	サイクロンクリーナー (G ¹ / ₄) 80#	60		2,850	3,135
2	31 15 22	サイクロンクリーナー (G ³ / ₈)	60		3,150	3,465
	31 15 23	サイクロンクリーナー (G ³ / ₈) 80#	60		3,150	3,465
3	31 15 52	サイクロンクリーナー (G ¹ / ₂)	60		5,850	6,435
	31 15 53	サイクロンクリーナー (G ¹ / ₂) 80#	60		5,850	6,435
4	31 15 26	サイクロンクリーナーⅡ型 (G ¹ / ₄)	60		2,600	2,860
	31 15 27	サイクロンクリーナーⅡ型 (G ¹ / ₄) 80#	60		2,600	2,860
5	31 15 28	サイクロンクリーナーⅡ型 (G ³ / ₈)	60		2,800	3,080
	31 15 29	サイクロンクリーナーⅡ型 (G ³ / ₈) 80#	60		2,800	3,080

ライトクリーナー S 型

ライトクリーナー N 型

パーツリスト No.28用
p.101-102



〈特許品〉



〈特許品〉

特長

- 旋回流により網を洗浄するため、網の目詰まりが少なくなります。
- 排出キャップを緩めて、液を流すことで内部のゴミが簡単に排出できます。
- 内部のゴミが見えるため、掃除のタイミングを逃しません (S型)。
- 本体には、高強度、耐薬品性のあるエンジニアリングプラスチックを採用しています。

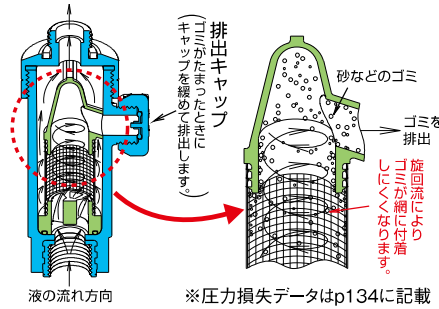

※圧力損失データはp134に記載

ライトクリーナーS型



ライトクリーナーS型の取扱方法の詳細な説明を見ることができます。

ライトクリーナーN型



ライトクリーナーN型の取扱方法の詳細な説明を見ることができます。

透明本体でゴミが見え、楽々ゴミ排出！

旋回流で網を洗浄！



商品名	①ライトクリーナーS型 G ¹ / ₄ 40#	②ライトクリーナーS型 G ¹ / ₄ 80#	ライトクリーナーS型 G ³ / ₈ 40#	ライトクリーナーS型 G ³ / ₈ 80#	③ライトクリーナーS型 G ¹ / ₂ 40#	④ライトクリーナーS型 G ¹ / ₂ 80#
網メッシュ	40メッシュ	80メッシュ	40メッシュ	80メッシュ	40メッシュ	80メッシュ
取付ネジ	G ¹ / ₄	G ¹ / ₄	G ³ / ₈	G ³ / ₈	G ¹ / ₂	G ¹ / ₂
適応ホース径	φ8.5	φ8.5	φ10	φ10	φ13	φ13
全長	8.6cm	8.6cm	8.6cm	8.6cm	9.8cm	9.8cm
質量	66g	65g	68g	67g	110g	110g

商品名	⑤ライトクリーナーN型 G ¹ / ₄ 40#	ライトクリーナーN型 G ¹ / ₄ 80#	⑥ライトクリーナーN型 G ³ / ₈ 40#	ライトクリーナーN型 G ³ / ₈ 80#	⑦ライトクリーナーN型 G ¹ / ₂ 40#	ライトクリーナーN型 G ¹ / ₂ 80#
網メッシュ	40メッシュ	80メッシュ	40メッシュ	80メッシュ	40メッシュ	80メッシュ
取付ネジ	G ¹ / ₄	G ¹ / ₄	G ³ / ₈	G ³ / ₈	G ¹ / ₂	G ¹ / ₂
適応ホース径	φ8.5	φ8.5	φ10	φ10	φ13	φ13
全長	8.5cm	8.5cm	8.5cm	8.5cm	9.7cm	9.7cm
質量	70g	69g	71g	70g	120g	120g

No.	コードNo.	商品名称	入数/箱	用途	希望小売価格 (税抜)	希望小売価格 (税込10%)
1	31 15 46	ライトクリーナーS型 (G ¹ / ₄)	60		3,200	3,520
2	31 15 47	ライトクリーナーS型 (G ¹ / ₄) 80#	60		3,200	3,520
	31 15 48	ライトクリーナーS型 (G%)	60		3,400	3,740
	31 15 49	ライトクリーナーS型 (G%) 80#	60		3,400	3,740
3	31 15 50	ライトクリーナーS型 (G ¹ / ₂)	40		4,350	4,785
4	31 15 51	ライトクリーナーS型 (G ¹ / ₂) 80#	40		4,350	4,785
5	31 15 40	ライトクリーナーN型 (G ¹ / ₄)	60		2,050	2,255
	31 15 41	ライトクリーナーN型 (G ¹ / ₄) 80#	60		2,050	2,255
6	31 15 42	ライトクリーナーN型 (G%)	60		2,150	2,365
	31 15 43	ライトクリーナーN型 (G%) 80#	60		2,150	2,365
7	31 15 44	ライトクリーナーN型 (G ¹ / ₂)	40		3,650	4,015
	31 15 45	ライトクリーナーN型 (G ¹ / ₂) 80#	40		3,650	4,015

ライトクリーナー

軽量
樹脂
本体

パーツリスト No.28用
p.102

特長

整流バルブの働きにより、水流が金網の内面を常に洗い流し、ゴミは金網の内先端に集積されるため金網全体への目詰まりしにくい構造となっています。当社ベストクリーナーに比べ圧力損失が低減し、耐久性も向上しています。樹脂製ボディですので、軽量となっています。

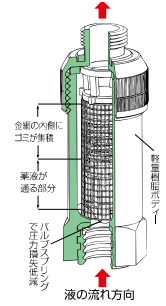

※圧力損失データはp134に記載

商品名	①ライトクリーナー G $\frac{1}{4}$	ライトクリーナー G $\frac{1}{4}$ 80#	②ライトクリーナー G $\frac{3}{8}$	ライトクリーナー G $\frac{3}{8}$ 80#	③ライトクリーナー G $\frac{1}{2}$
網メッシュ	40メッシュ	80メッシュ	40メッシュ	80メッシュ	40メッシュ
取付ネジ	G $\frac{1}{4}$	G $\frac{1}{4}$	G $\frac{3}{8}$	G $\frac{3}{8}$	G $\frac{1}{2}$
使用ホース径	ϕ 8.5	ϕ 8.5	ϕ 10	ϕ 10	ϕ 13
全長	7.0cm	7.0cm	7.0cm	7.0cm	9.7cm
質量	52g	51g	54g	53g	120g

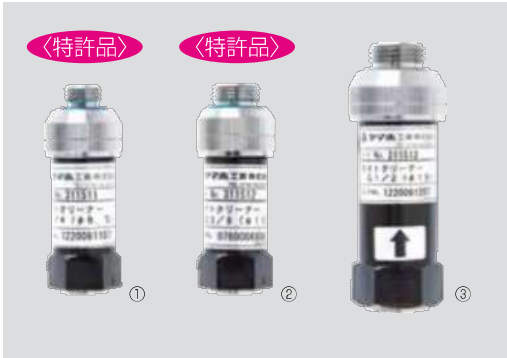

No.	コードNo.	商品名称	入数/箱	用途	希望小売価格 (税抜)	希望小売価格 (税込10%)
1	31 15 11	ライトクリーナー (G $\frac{1}{4}$)	60	受注生産	1,650	1,815
	31 15 14	ライトクリーナー (G $\frac{1}{4}$) 80#	60	受注生産	1,600	1,760
2	31 15 12	ライトクリーナー (G $\frac{3}{8}$)	60	受注生産	1,750	1,925
	31 15 15	ライトクリーナー (G $\frac{3}{8}$) 80#	60	受注生産	1,700	1,870
3	31 15 13	ライトクリーナー (G $\frac{1}{2}$)	60	受注生産	3,550	3,905

ベストクリーナー

金
本
体

パーツリスト No.28用
p.102

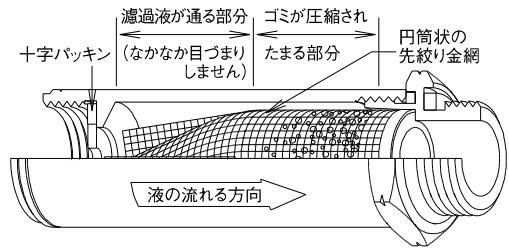

※圧力損失データはp134に記載

商品名	①ベストクリーナー-G $\frac{1}{4}$	②ベストクリーナー-G $\frac{3}{8}$	③ベストクリーナー-G $\frac{1}{2}$
全長	7.3cm	7.4cm	9.0cm
質量	69g	75g	120g
取付ネジ	G $\frac{1}{4}$	G $\frac{3}{8}$	G $\frac{1}{2}$

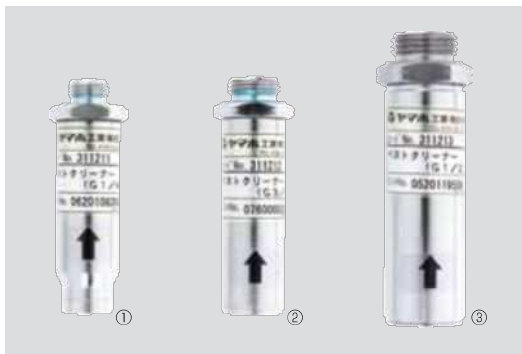

No.	コードNo.	商品名称	入数/箱	用途	希望小売価格 (税抜)	希望小売価格 (税込10%)
1	31 12 11	ベストクリーナー (G $\frac{1}{4}$)	80		2,200	2,420
	31 13 13	ベストクリーナー (G $\frac{1}{4}$) 80#	80		2,200	2,420
2	31 12 12	ベストクリーナー (G $\frac{3}{8}$)	80		2,400	2,640
	31 13 14	ベストクリーナー (G $\frac{3}{8}$) 80#	80		2,400	2,640
3	31 12 13	ベストクリーナー (G $\frac{1}{2}$)	40	受注生産	5,000	5,500

人力用ミニクリーナー

軽量
樹脂
本体

パーツリスト No.28用
p.103

商品名	人力用ミニクリーナー
全長	4.6cm
質量	9g
取付ネジ	G $\frac{1}{4}$
最高使用圧力	0.5MPa

※人力用ミニクリーナーの標準品は50メッシュです。



No.	コードNo.	商品名称	入数/箱	用途	希望小売価格 (税抜)	希望小売価格 (税込10%)
1	31 12 14	人力用ミニクリーナー (G $\frac{1}{4}$)	100	受注生産	750	825

ニギリ付カーボン

軽量・高強度・腐食に強いカーボンパイプ製散布竿！

軽量
カーボン
本体

特長

- カーボンパイプの採用により、軽量化することで作業負担を軽減します。
当社従来品重量比 (ニギリ付カーボン30型 マイナス約24%)
(ステンバンド) (ニギリ付カーボン50型 マイナス約28%)
(ニギリ付カーボン70型 マイナス約33%)
- 先端の噴口を交換することにより、色々な場面でご使用いただけます。

パーツリスト No.28用
p.103

ニギリ付カーボン



取扱説明

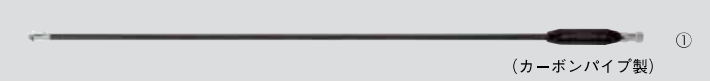

(カーボンパイプ製)



強力キリナシプラ3頭口取付例



キリナシ除草P-2頭口取付例



人力用キリナシ除草1頭口S型取付例

商品名	ニギリ付カーボン30型	ニギリ付カーボン50型	ニギリ付カーボン70型	①ニギリ付カーボン100型
全長	32cm	52cm	72cm	102cm
質量	130g	150g	160g	190g
取付ネジ	G ¹ / ₄	G ¹ / ₄	G ¹ / ₄	G ¹ / ₄

No.	コードNo.	商品名称	入数/箱	用途	希望小売価格 (税抜)	希望小売価格 (税込10%)
	30 18 11	ニギリ付カーボン30型 (G ¹ / ₄)	10	受注生産	7,100	7,810
	30 18 12	ニギリ付カーボン50型 (G ¹ / ₄)	10	//	8,000	8,800
	30 18 13	ニギリ付カーボン70型 (G ¹ / ₄)	10	//	9,400	10,340
1	30 18 14	ニギリ付カーボン100型 (G ¹ / ₄)	10	//	10,500	11,550

*特殊な材料を使用しておりますので、多数ご注文の際は納期を要する場合があります。お手数ですが当社までお問い合わせください。

ニギリ付パイプ

パーツリスト No.28用
p.103



(真鍮パイプ製)

商品名	全長	質量
ニギリ付パイプ30型	32cm	150g
①ニギリ付パイプ50型	52cm	190g
ニギリ付パイプ70型	72cm	240g

*取付ネジG¹/₄

No.	コードNo.	商品名称	入数/箱	用途	希望小売価格 (税抜)	希望小売価格 (税込10%)
	30 15 14	ニギリ付パイプ30型 (G ¹ / ₄)	10	受注生産	2,750	3,025
1	30 15 15	ニギリ付パイプ50型 (G ¹ / ₄)	10		3,150	3,465
	30 15 16	ニギリ付パイプ70型 (G ¹ / ₄)	10		3,650	4,015

アルミノーズルS型

2分割でコンパクトになって新登場！

軽量
アルミ
本体

特長

- アルミ合金の散布竿です。
- 内部に樹脂パイプが組み込みされていますので腐食の心配がありません。
- 2分割にすることでコンパクトに収納することができます。
(S型5号～S型10号のみです。)

パーツリスト No.28用
p.103

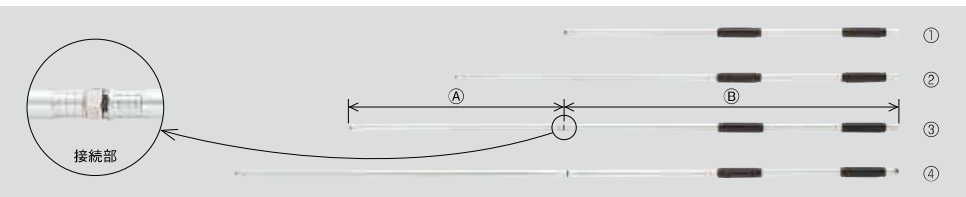

接続部

アルミノーズルS型



取扱説明

商品名	①アルミノーズルS型3号	②アルミノーズルS型4号	③アルミノーズルS型5号	④アルミノーズルS型6号	アルミノーズルS型7号	アルミノーズルS型8号	アルミノーズルS型9号	アルミノーズルS型10号
竿の長さ	0.9m	1.2m	1.5m (A0.6m+B0.9m)	1.8m (A0.9m+B0.9m)	2.1m (A0.7m+B1.4m)	2.4m (A1.0m+B1.4m)	2.7m (A1.3m+B1.4m)	3.0m (A1.5m+B1.5m)
質量	350g	420g	590g	650g	730g	790g	860g	930g
取付ネジ	G ¹ / ₄	G ¹ / ₄	G ¹ / ₄	G ¹ / ₄	G ¹ / ₄	G ¹ / ₄	G ¹ / ₄	G ¹ / ₄

No.	コードNo.	商品名称	入数/箱	用途	希望小売価格 (税抜)	希望小売価格 (税込10%)
1	30 13 43	アルミノーズルS型3号 (G ¹ / ₄)	10		4,400	4,840
2	30 13 44	アルミノーズルS型4号 (G ¹ / ₄)	10		5,000	5,500
3	30 13 45	アルミノーズルS型5号 (G ¹ / ₄)	5		7,400	8,140
4	30 13 46	アルミノーズルS型6号 (G ¹ / ₄)	5		7,700	8,470
	30 13 47	アルミノーズルS型7号 (G ¹ / ₄)	5	受注生産	9,100	10,010
	30 13 48	アルミノーズルS型8号 (G ¹ / ₄)	5	受注生産	9,400	10,340
	30 13 49	アルミノーズルS型9号 (G ¹ / ₄)	5	受注生産	9,700	10,670
	30 13 50	アルミノーズルS型10号 (G ¹ / ₄)	5	受注生産	11,000	12,100

その他防除器具

ラクポールライト上式

反りが少なくらくらく散布！
六角形のアルミ製散布竿！

パーツリスト No.28用
p.104

軽量
アルミ
本体

反り
低減

伸縮

六角

特長

- 六角形のパイプにより、噴霧時の反りが少ないため、安定して平行散布ができます。
- 水田・西瓜・野菜園など広く開けた場所に適し、伸縮自在の威力を発揮します。
- 梨、ぶどう等の棚栽培の防除作業にも適しています。

新商品

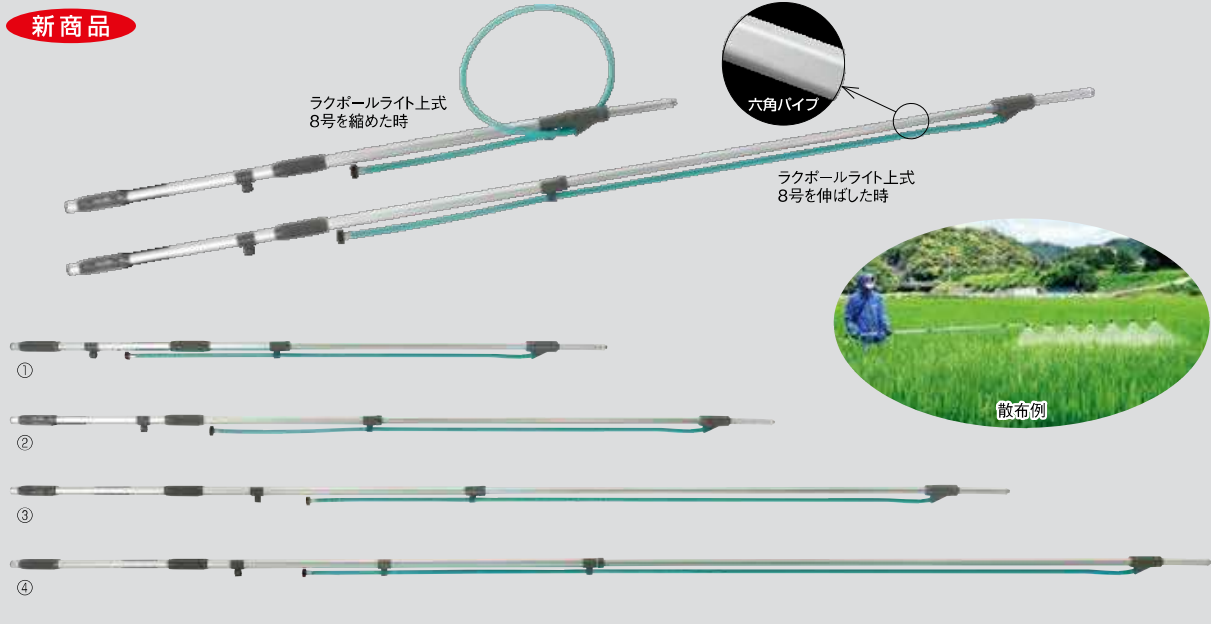

商品名	①ラクポールライト上式6号G ¹ / ₄	ラクポールライト上式7号G ¹ / ₄	②ラクポールライト上式8号G ¹ / ₄	ラクポールライト上式9号G ¹ / ₄	③ラクポールライト上式10号G ¹ / ₄	④ラクポールライト上式12号G ¹ / ₄
全長(収納時)	1.1m	1.4m	1.4m	1.6m	1.7m	2.0m
全長(伸ばした時)	1.8m	2.1m	2.4m	2.7m	3.0m	3.6m
取付ネジ	G ¹ / ₄	G ¹ / ₄	G ¹ / ₄	G ¹ / ₄	G ¹ / ₄	G ¹ / ₄
質量	890g	1,010g	1,080g	1,180g	1,270g	1,500g

商品名	ラクポールライト上式6号G ³ / ₈	ラクポールライト上式7号G ³ / ₈	ラクポールライト上式8号G ³ / ₈	ラクポールライト上式9号G ³ / ₈	ラクポールライト上式10号G ³ / ₈	ラクポールライト上式12号G ³ / ₈
全長(収納時)	1.1m	1.4m	1.4m	1.6m	1.7m	2.0m
全長(伸ばした時)	1.8m	2.1m	2.4m	2.7m	3.0m	3.6m
取付ネジ	G ³ / ₈	G ³ / ₈	G ³ / ₈	G ³ / ₈	G ³ / ₈	G ³ / ₈
質量	950g	1,080g	1,160g	1,270g	1,370g	1,590g

※本商品には、レバー式ロックは付属していません。

No.	コードNo.	商品名称	入数/箱	用途	希望小売価格(税抜)	希望小売価格(税込10%)
1	30 11 90	ラクポールライト上式6号 (G ¹ / ₄)	5		9,500	10,450
	30 11 91	ラクポールライト上式7号 (G ¹ / ₄)	5		10,500	11,550
2	30 11 92	ラクポールライト上式8号 (G ¹ / ₄)	5		11,000	12,100
	30 11 93	ラクポールライト上式9号 (G ¹ / ₄)	5		12,000	13,200
3	30 11 94	ラクポールライト上式10号 (G ¹ / ₄)	5		12,500	13,750
4	30 11 95	ラクポールライト上式12号 (G ¹ / ₄)	5	受注生産	15,000	16,500
	30 11 96	ラクポールライト上式6号 (G%)	5	受注生産	14,000	15,400
	30 11 97	ラクポールライト上式7号 (G%)	5	受注生産	15,500	17,050
	30 11 98	ラクポールライト上式8号 (G%)	5	受注生産	16,500	18,150
	30 11 99	ラクポールライト上式9号 (G%)	5	受注生産	18,000	19,800
	30 12 00	ラクポールライト上式10号 (G%)	5	受注生産	19,500	21,450
	30 12 01	ラクポールライト上式12号 (G%)	5	受注生産	21,000	23,100

ラクポールL型

反りが少なくらくらく散布! 六角形の散布竿!

パーツリスト No.28用
p.105

- 軽量アルミ本体
- 反り低減
- 停止レバー
- 伸縮
- 六角

〈特許品〉

新たに12号をラインナップ!

ラクポールL型



取扱説明



特長

- 噴霧時の反りが少ないため、安定して平行散布ができます。
- 従来品(カルポール上式G型)丸パイプ製散布竿に比べ、角パイプにする事により、反りが少なくなります。(従来品の1.7倍曲げに対して強くなりました。)
- 手元にレバー式コックがあるため、噴霧、停止が簡単にできます。

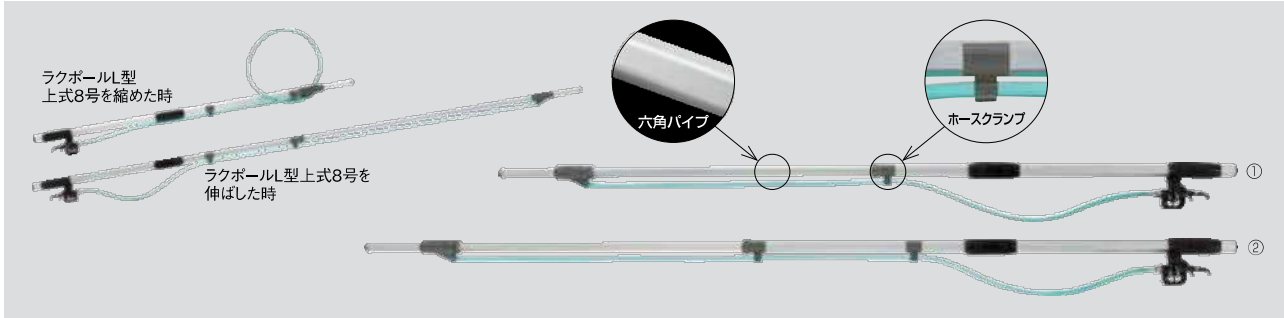

商品名	①ラクポールL型上式6号	②ラクポールL型上式7号	ラクポールL型上式8号	ラクポールL型上式9号	ラクポールL型上式10号	ラクポールL型上式12号
全長(縮めた時)	1.1m	1.4m	1.4m	1.6m	1.7m	2.0m
全長(伸ばした時)	1.8m	2.1m	2.4m	2.7m	3.0m	3.6m
取付ネジ	G ¹ / ₄	G ³ / ₈	G ¹ / ₄	G ³ / ₈	G ¹ / ₄	G ³ / ₈
質量	1,140g	1,200g	1,280g	1,350g	1,370g	1,450g

No.	コードNo.	商品名称	入数/箱	用途	希望小売価格(税抜)	希望小売価格(税込10%)
1	30 11 76	ラクポールL型上式6号 (G ¹ / ₄)	5		13,600	14,960
2	30 11 77	ラクポールL型上式7号 (G ¹ / ₄)	5		14,200	15,620
	30 11 78	ラクポールL型上式8号 (G ¹ / ₄)	5		14,500	15,950
	30 11 79	ラクポールL型上式9号 (G ¹ / ₄)	5		16,000	17,600
	30 11 80	ラクポールL型上式10号 (G ¹ / ₄)	5		16,500	18,150
	30 11 86	ラクポールL型上式12号 (G ¹ / ₄)	5		20,000	22,000
	30 11 81	ラクポールL型上式6号 (G ³ / ₈)	5	受注生産	20,000	22,000
	30 11 82	ラクポールL型上式7号 (G ³ / ₈)	5	受注生産	21,500	23,650
	30 11 83	ラクポールL型上式8号 (G ³ / ₈)	5	受注生産	22,500	24,750
	30 11 84	ラクポールL型上式9号 (G ³ / ₈)	5	受注生産	24,000	26,400
	30 11 85	ラクポールL型上式10号 (G ³ / ₈)	5	受注生産	26,000	28,600
	30 11 87	ラクポールL型上式12号 (G ³ / ₈)	5	受注生産	28,000	30,800

レバーコック 25 型

パーツリスト No.28用
p.105

カルポールライト上式I型・II型・III型 (8.5mm・10mm用) オプション品



特長

- カルポールライト上式I型・II型・III型 (8.5mm・10mm用) にオプションで取り付けできるレバーコックです。

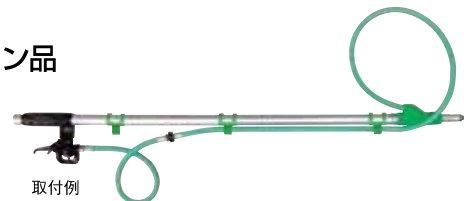

適応機種

- カルポールライト上式I型・II型・III型
- カルポールG上式

商品名	①レバーコック25型(G ¹ / ₄)	レバーコック25型(G ³ / ₈)
質量	本体 250g	260g
	付属ホース50cm 90g	110g
	取付ネジ G ¹ / ₄	G ³ / ₈

No.	コードNo.	商品名称	入数/箱	用途	希望小売価格(税抜)	希望小売価格(税込10%)
1	32 12 20	レバーコック25型 (G ¹ / ₄)	10	カルポールライト上式I型・II型・III型専用	7,100	7,810
	32 12 21	レバーコック25型 (G ³ / ₈)	10	//	9,800	10,780

*レバーコック25型 (G¹/₄) には8.5mm用ホース50cm、レバーコック25型 (G³/₈) には10mm用ホース50cmを付属しています。

カルポールライト上式

パーツリスト No. 28用
p.104

軽量
アルミ
本体

伸縮

上に伸びる伸縮自在のアルミ製散布竿!! 持ち易く、コンパクトになって新登場!

I型 (6号・5号相当品)

① 1.05m (収納時) 1.8m (6号相当品) 1.5m (5号相当品)

特長

- 当社従来品(カルポールG上式)より、コンパクトに収納できます。
- 水田・西瓜・野菜園など広く開けた場所に適し、伸縮自在の威力を発揮します。
- 梨、ぶどう等の棚栽培の防除作業にも適しています。

φ10mm仕様 (G3/8) φ8.5mm仕様 (G1/4)

II型 (8号・7号相当品)

② 1.35m (収納時) 2.4m (8号相当品) 2.1m (7号相当品)

特長

- ワンタッチで簡単に接続でき、最長3.6m(12号相当品)まで伸ばすことが可能です。
- パイプを2分割にすることでコンパクトに収納することができます。

III型 (12号・10号・9号相当品)

③ ①1.36m ②1.39m (収納時) 3.6m (12号相当品) 3m (10号相当品) 2.7m (9号相当品)

特長

- ワンタッチで簡単に接続でき、最長3.6m(12号相当品)まで伸ばすことが可能です。
- パイプを2分割にすることでコンパクトに収納することができます。

接続方法

差し込む
ロック
接続部はワンタッチで取り付けられます。

商品名	①カルポールライト上式I型		②カルポールライト上式II型		③カルポールライト上式III型	
全長(収納時)	1.05m		1.35m		①先端1.36m ②手元1.39m	
全長(伸ばした時)	1.8m		2.4m		3.6m	
取付ネジ	G ¹ / ₄	G ³ / ₈	G ¹ / ₄	G ³ / ₈	G ¹ / ₄	G ³ / ₈
質量	640g	730g	770g	860g	1,450g	1,580g

※先パイプ外径=φ21.6
手元パイプ外径=φ25

No.	コードNo.	商品名称	入数/箱	用途	希望小売価格 (税抜)	希望小売価格 (税込10%)
1	30 12 85	カルポールライト上式I型 (G ¹ / ₄)	5		8,500	9,350
2	30 12 86	カルポールライト上式II型 (G ¹ / ₄)	5		10,500	11,550
3	30 12 87	カルポールライト上式III型 (G ¹ / ₄)	5		16,000	17,600
	30 12 88	カルポールライト上式I型 (G%)	5	受注生産	12,000	13,200
	30 12 89	カルポールライト上式II型 (G%)	5	受注生産	14,500	15,950
	30 12 90	カルポールライト上式III型 (G%)	5	受注生産	19,000	20,900

反り防止バー

噴管の反りを防止!

商品名	反り防止バー
全長・質量	1m・200g



カルポールG上式6号と新広角スズラン5頭口への取付例

適応機種	散布竿側 (適応径φ19.5)	噴管側 (適応径φ10.9)	特長
	<ul style="list-style-type: none"> ●カルポールライト上式I型・II型・III型 ●カルポール上式S・M・L・Dタイプ ●カルポールG上式 (G1/4) ●カルポール下式コック付 (5~7号) ●カルポール下式 (5~7号) ●カルポールG下式 (G1/4) (5~9号) 	<ul style="list-style-type: none"> ●ウキアガリスズラン (4~7頭口) ●ウキアガリ茶用 (4~7頭口) ●ウキアガリ特茶 (4~7頭口) ●新広角スズラン噴口 (4~8頭口) ●やさいスズラン噴口 (4~8頭口) ●こんにゃく噴口 ●新広角茶用噴口 (4~8頭口) 	<ul style="list-style-type: none"> ●新広角特茶噴口 (4~8頭口) ●セラミックスズラン (4~6頭口) ●セラミック茶用噴口 (4~8頭口) ●セラミック特茶噴口 (4~8頭口) ●キリナシ除草 (4~8頭口) ●ラウンドノズル®25動力用 (4~6頭口) ●ラウンドノズル®50動力用 (4~5頭口) ●ラウンドノズル®100動力用 (4~5頭口) <p>®は日産化学株の登録商標です。</p>
	<p>特長 散布竿と噴管に取り付けて固定することで噴管の反りを少なくし、より安定して散布することができます。</p>		

No.	コードNo.	商品名称	入数/箱	用途	希望小売価格 (税抜)	希望小売価格 (税込10%)
1	30 20 13	反り防止バー	10		3,800	4,180

カルポール下式 コック付

下に伸びる伸縮自在のアルミ製散布竿
レバーコック付で新登場！

軽量
アルミ
本体

伸縮

パーツリスト No.28用
p.106

特長

- 下に伸びる伸縮自在のアルミ製散布竿です。
- 従来品より更に短く縮めることができます。(下式7号～下式9号のみです。)
- 手元にレバー式コックがあるため、噴霧、停止が簡単にできます。
- みかん園などのように枝の入り組んだところでも快適に散布できます。

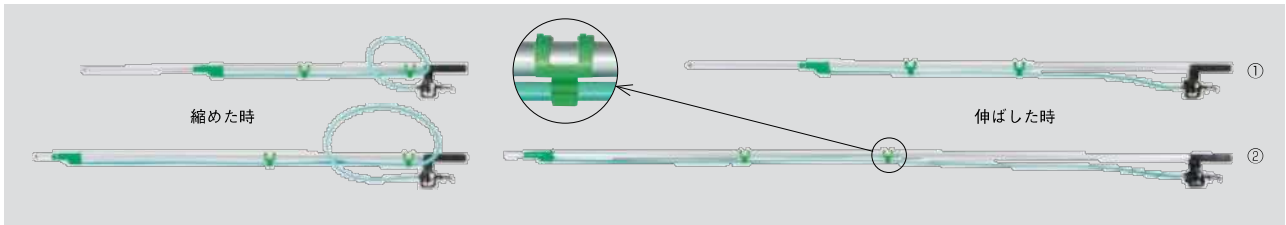

商品名	カルポール下式5号コック付	①カルポール下式6号コック付	カルポール下式7号コック付	②カルポール下式8号コック付	カルポール下式9号コック付
縮めた長さ	1.0m	1.2m	1.4m	1.4m	1.6m
伸ばした長さ	1.5m	1.8m	2.1m	2.4m	2.7m
質量	780g	850g	930g	1,010g	1,090g
取付ネジ	G $\frac{1}{4}$	G $\frac{1}{4}$	G $\frac{1}{4}$	G $\frac{1}{4}$	G $\frac{1}{4}$

No.	コードNo.	商品名称	入数/箱	用途	希望小売価格 (税抜)	希望小売価格 (税込10%)
	30 12 80	カルポール下式5号コック付 (G $\frac{1}{4}$)	5	受注生産	12,000	13,200
1	30 12 81	カルポール下式6号コック付 (G $\frac{1}{4}$)	5	受注生産	12,500	13,750
	30 12 82	カルポール下式7号コック付 (G $\frac{1}{4}$)	5	受注生産	13,000	14,300
2	30 12 83	カルポール下式8号コック付 (G $\frac{1}{4}$)	5	受注生産	14,500	15,950
	30 12 84	カルポール下式9号コック付 (G $\frac{1}{4}$)	5	受注生産	15,000	16,500

カルポール下式

下に伸びる伸縮自在のアルミ製散布竿

軽量
アルミ
本体

伸縮

パーツリスト No.28用
p.106

特長

- 下に伸びる伸縮自在のアルミ製散布竿です。
- 従来品より更に短く縮めることができます。(下式7号～下式9号のみです。)

カルポール下式



取扱説明

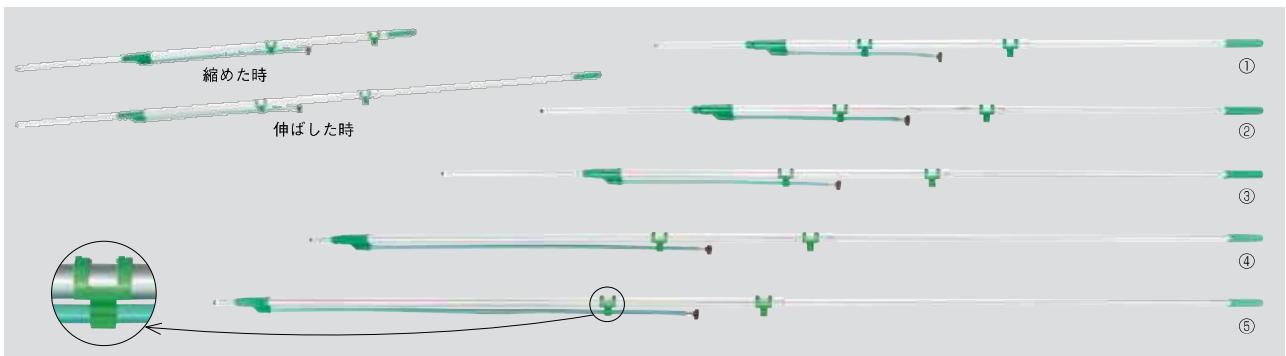

商品名	①カルポール下式5号	②カルポール下式6号	③カルポール下式7号	④カルポール下式8号	⑤カルポール下式9号
縮めた長さ	1.0m	1.2m	1.4m	1.4m	1.6m
伸ばした長さ	1.5m	1.8m	2.1m	2.4m	2.7m
質量	480g	550g	610g	660g	720g
取付ネジ	G $\frac{1}{4}$	G $\frac{1}{4}$	G $\frac{1}{4}$	G $\frac{1}{4}$	G $\frac{1}{4}$

No.	コードNo.	商品名称	入数/箱	用途	希望小売価格 (税抜)	希望小売価格 (税込10%)
1	30 12 75	カルポール下式5号 (G $\frac{1}{4}$)	10		5,900	6,490
2	30 12 76	カルポール下式6号 (G $\frac{1}{4}$)	10		6,500	7,150
3	30 12 77	カルポール下式7号 (G $\frac{1}{4}$)	10		7,500	8,250
4	30 12 78	カルポール下式8号 (G $\frac{1}{4}$)	10	受注生産	7,900	8,690
5	30 12 79	カルポール下式9号 (G $\frac{1}{4}$)	5	受注生産	8,400	9,240

横型ジェットポンプ CV 型

横型ジェットポンプ SV 型

パーツリスト No.28用
p.107

逆止弁機構付 逆流をストップ!

特長

- 動力噴霧機の圧力水を利用し、大量の水をすばやく吸水できます。
- 横型のため、谷川や小川、溝等の浅瀬でも吸水ができます。(水深7cm以上で使用可能)
- 逆止弁機構により、ホース内の液体が逆流しないため、水源(川や用水路等)への流出を防ぎます。



放水時

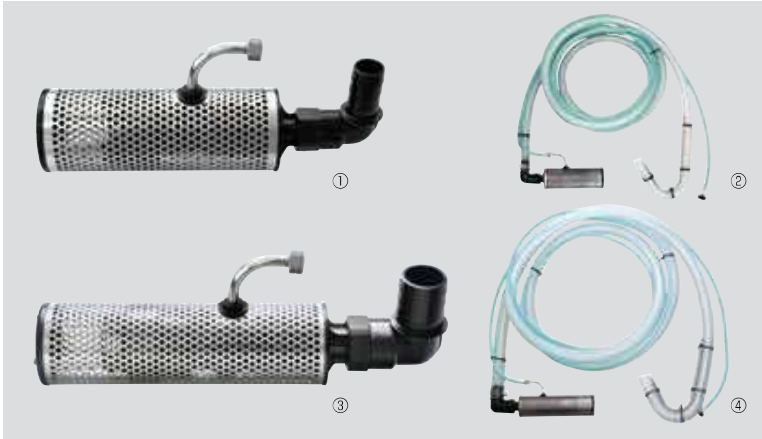

取付図

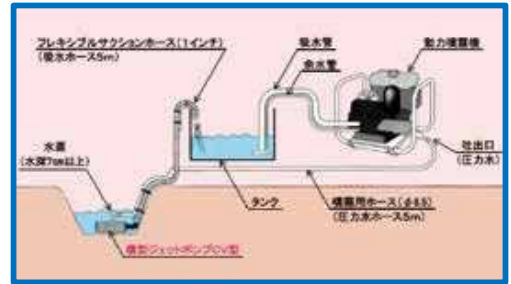

商品名	①横型ジェットポンプCV型	②横型ジェットポンプCV型ホース付	③横型ジェットポンプSV型	④横型ジェットポンプSV型ホース付
口径	φ3.0	φ3.0	φ3.5	φ3.5
吸水ホース内径	1インチ (φ25)	1インチ (φ25)	1.5インチ (φ38)	1.5インチ (φ38)
全長・質量	28cm・690g	505cm・2,800g	32cm・860g	505cm・3,900g
取付ネジ	G ¹ / ₄ (自在メス)	G ¹ / ₄ (自在メス)	G ¹ / ₄ (自在メス)	G ¹ / ₄ (自在メス)
吸水性能	動噴元圧力	1MPa	1.5MPa	2MPa
	動噴必要吸水量	21ℓ/分	25ℓ/分	29ℓ/分
	1m (揚程)	75ℓ/分	94ℓ/分	103ℓ/分
	3m (揚程)	63ℓ/分	84ℓ/分	77ℓ/分
	5m (揚程)	52ℓ/分	76ℓ/分	46ℓ/分
使用可能水深	7cm以上	7cm以上	7cm以上	7cm以上

横型ジェットポンプ DX

パーツリスト No.28用
p.108

谷川・小川などの浅瀬での吸水に最適!!



P-25ホース付DX吸水場面

横型ジェットポンプDX 性能曲線

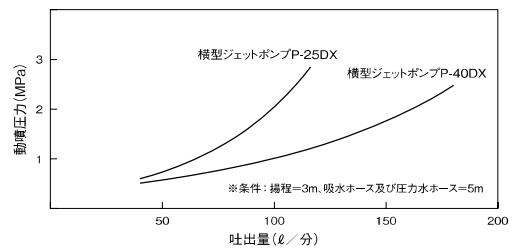

※各吸水ホースの長さは5mです。
※使用するのに必要な水深は、P-25DXの場合5cm以上、P-40DXの場合7cm以上です。

商品名	⑤横型ジェットポンプ P-25ホース付DX	⑥横型ジェットポンプ P-40ホース付DX	
口径	φ3.0	φ3.5	
吸水ホース内径	1インチ (φ25)	1.5インチ (φ38)	
全長・質量	512cm・2,200g	519cm・3,710g	
取付ネジ	G ¹ / ₄ (自在メス)	G ¹ / ₄ (自在メス)	
吸水性能	1m (揚程)	112ℓ/分	188ℓ/分
	3m (揚程)	104ℓ/分	165ℓ/分
	5m (揚程)	101ℓ/分	127ℓ/分

横型ジェットポンプDX



横型ジェットポンプDXの取扱方法の詳しい説明を見ることができます。

※上記吸水性能は、動噴噴出時圧力2.0MPa、吸水ホース5m、圧力ホース5mにおける条件での数値です。

取付図

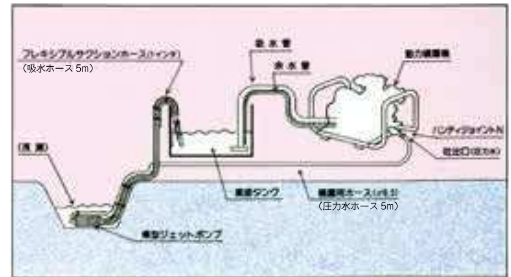

No.	コードNo.	商品名称	入数/箱	用途	希望小売価格 (税抜)	希望小売価格 (税込10%)
1	34 11 32	横型ジェットポンプCV型 (G ¹ / ₄)	10	受注生産	13,000	14,300
2	34 11 33	横型ジェットポンプCV型ホース付(G ¹ / ₄)	1	受注生産	22,000	24,200
3	34 11 34	横型ジェットポンプSV型 (G ¹ / ₄)	10	受注生産	16,000	17,600
4	34 11 35	横型ジェットポンプSV型ホース付(G ¹ / ₄)	1	受注生産	24,000	26,400
5	34 11 29	横型ジェットポンプP-25ホース付DX(G ¹ / ₄)	1	受注生産	15,000	16,500
6	34 11 31	横型ジェットポンプP-40ホース付DX(G ¹ / ₄)	1	受注生産	19,000	20,900

ヨレーズ DX(デラックス) G 型

パーツリスト No.28用
p.109-110

- 特長**
- 肩掛けバンドでホースを引きながら、ホースのねじれを取り、楽に防除作業が行えます。又、ヨリモドシ部（自在回転部）が金属製のため、耐久性に優れ、Oリング等の部品の交換も簡単に行えます。
 - ホースは軽量グリーンホース仕様のため、従来のホースよりも軽くなり、耐圧もアップしました。

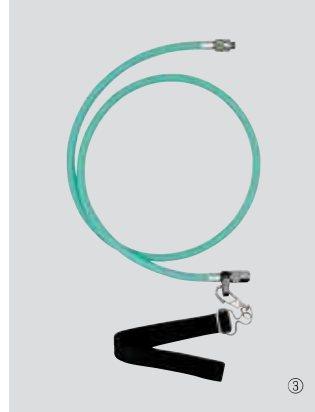
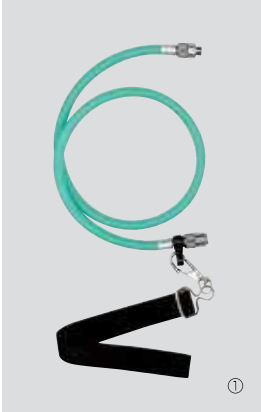

※替Oリング（潤滑性ゴム）が付属されております。

※ヨレーズ DX-1000G、1500G 型シリーズは両端接続部がヨリモドシ（自在回転）です。

商品名	①ヨレーズDX-1000G型 G1/4	ヨレーズDX-1000G型 G3/8	②ヨレーズDX-1000型 G1/2	③ヨレーズDX-1500G型 G1/4	ヨレーズDX-1500G型 G3/8
全長	108cm	108cm	108cm	158cm	158cm
質量	340g	360g	640g	380g	420g
取付ネジ	G1/4	G3/8	G1/2	G1/4	G3/8

※最高使用圧力 5MPa

ヨレーズ DX-1000G 型使用例

※ヨレーズ DX-1000G 型は鉄砲・ピストル噴口関係に、ヨレーズ DX-1500G 型はカルポールにご使用ください。

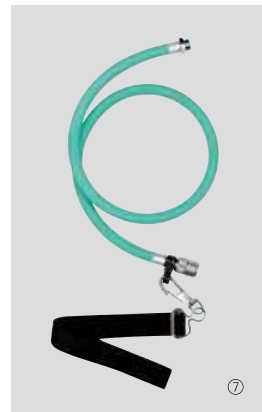
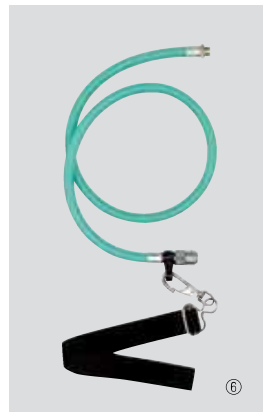
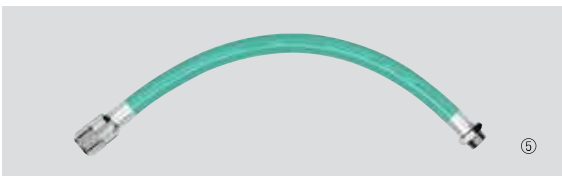
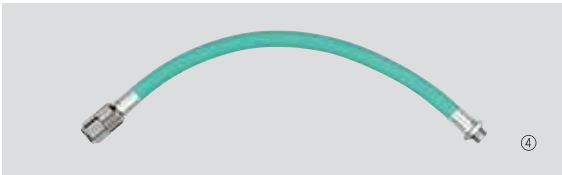

商品名	④ヨレーズDX1G型 G1/4	⑤ヨレーズDX1G型 G3/8	⑥ヨレーズDX2G型 G1/4	⑦ヨレーズDX2G型 G3/8
全長	35cm	35cm	106cm	106cm
質量	120g	140g	290g	320g
取付ネジ	G1/4	G3/8	G1/4	G3/8

※最高使用圧力 5MPa

※ヨレーズ DX1G、2G 型シリーズはメスネジ側がヨリモドシ（自在回転）です。

No.	コードNo.	商品名称	入数/箱	用途	希望小売価格 (税抜)	希望小売価格 (税込10%)
1	33 20 20	ヨレーズDX-1000G型 (G1/4)	10		4,500	4,950
	33 20 22	ヨレーズDX-1000G型 (G3/8)	10	受注生産	5,400	5,940
2	33 20 19	ヨレーズDX-1000型 (G1/2)	5	受注生産	11,000	12,100
3	33 20 21	ヨレーズDX-1500G型 (G1/4)	10		4,900	5,390
	33 20 23	ヨレーズDX-1500G型 (G3/8)	10	受注生産	5,800	6,380
4	33 12 23	ヨレーズDX1G型 (G1/4)	30		2,200	2,420
5	33 12 25	ヨレーズDX1G型 (G3/8)	30		3,200	3,520
6	33 12 24	ヨレーズDX2G型 (G1/4)	10		4,000	4,400
7	33 12 26	ヨレーズDX2G型 (G3/8)	10		4,300	4,730

腰引きヨレーズ

パーツリスト No.28用
p.109

- 特長**
- 両端のヨリモドシ部（自在回転部）とフック部が回転することにより、ホースと噴口部のねじれを取ります。
 - 腰引きベルトの長さ調整や脱着が簡単にできます。
 - 軽量で耐久性に優れる軽量グリーンホースを採用しています。
 - 付属の延長ホース（約 50 cm）を接続することで、全長を約 170 cmに伸ばすことができます。

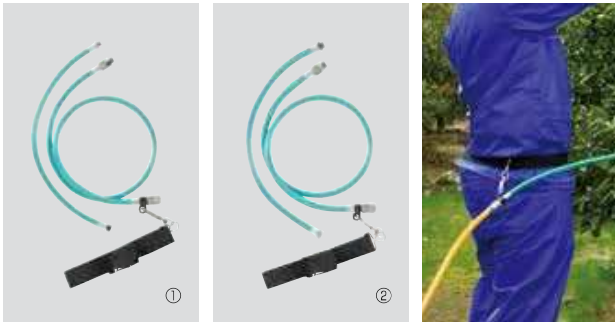

※替 Oリング（潤滑性ゴム）が付属されております。 腰引きヨレーズ使用例
※延長ホース（約 50 cm）は、カルポールに取り付ける際にご使用ください。

商品名	①腰引きヨレーズ G ¹ / ₄	②腰引きヨレーズ G ³ / ₈
全長	118cm（延長時：170cm）	118cm（延長時：170cm）
質量	360g（延長時：450g）	400g（延長時：510g）
取付ネジ	G ¹ / ₄	G ³ / ₈
備考	軽量8.5mmホース	軽量10mmホース

※最高使用圧力 5MPa

No.	コードNo.	商品名称	入数/箱	用途	希望小売価格 (税抜)	希望小売価格 (税込10%)
1	33 20 24	腰引きヨレーズ (G ¹ / ₄)	10		7,400	8,140
2	33 20 25	腰引きヨレーズ (G ³ / ₈)	10		9,500	10,450
3	33 13 14	ヨレーズ1G型 (G ¹ / ₄)	30		1,950	2,145
	33 13 15	ヨレーズ2G型 (G ¹ / ₄)	10	受注生産	3,900	4,290
4	33 15 24	ヨレーズ4-1000G型 (G ¹ / ₄) (※)	10		5,100	5,610
5	33 15 25	ヨレーズ4-1500G型 (G ¹ / ₄) (※)	10		5,400	5,940

ヨレーズ G 型

パーツリスト No.28用
p.110-111

ホースのヨリを戻すのに便利 !!

- 特長**
- ヨレーズは散布用ホースのヨリ戻し器具です。（工具無用の回転ホース継手）自在回転部は土砂の侵入防止機構で密封されており、耐磨耗性の樹脂で作られたボール入り軸受けが軽快に回転してホースのねじれを除去します。
 - ホースは軽量グリーンホース仕様のため、従来ホースよりも軽くなり、耐圧もアップしました。

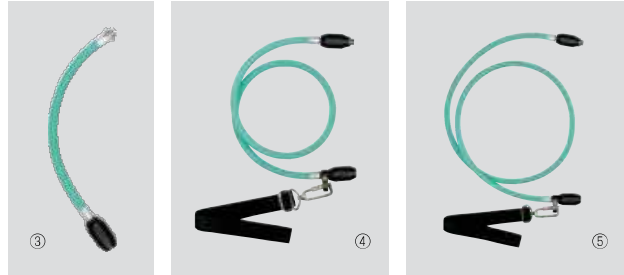

商品名	③ヨレーズ1G型 G ¹ / ₄	ヨレーズ2G型 G ¹ / ₄	④ヨレーズ4-1000G型 G ¹ / ₄	⑤ヨレーズ4-1500G型 G ¹ / ₄
全長	37cm	128cm	113cm	163cm
質量	100g	310g	340g	380g
取付ネジ	G ¹ / ₄	G ¹ / ₄	G ¹ / ₄	G ¹ / ₄
備考	軽量8.5mmホース 30cm	肩掛ベルト付 軽量8.5mmホース 120cm	肩掛ベルト付 軽量8.5mmホース 100cm	肩掛ベルト付 軽量8.5mmホース 150cm

※ヨレーズ 4-1000G 型は鉄砲・ピストル噴口関係に、
ヨレーズ 4-1500G 型はカルポールにご使用ください。

※ヨレーズ 1G、2G 型はメスネジ側がヨリモドシ（自在回転）です。
ヨレーズ 4-1000G、1500G 型は両端接続部がヨリモドシ（自在回転）です。

ヨリ戻シ DX

金属
本体

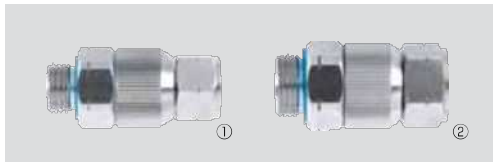

商品名	①ヨリ戻シDX G ¹ / ₄	②ヨリ戻シDX G ³ / ₈
全長	4.4cm	4.4cm
質量	66g	73g
取付ネジ	G ¹ / ₄	G ³ / ₈

パーツリスト No.28用
p.111

ハンディジョイント

軽量
樹脂
本体



商品名	③ハンディジョイント O型
全長	5.5cm
質量	47g
取付ネジ	G ¹ / ₄

パーツリスト No.28用
p.112

No.	コードNo.	商品名称	入数/箱	用途	希望小売価格 (税抜)	希望小売価格 (税込10%)
1	33 16 24	ヨリ戻シDX (G ¹ / ₄)	50	受注生産	2,200	2,420
2	33 16 25	ヨリ戻シDX (G ³ / ₈)	50	受注生産	2,300	2,530
3	33 16 20	ハンディジョイントO型 (G ¹ / ₄)	100	受注生産	1,450	1,595

人力用ハンドルロックⅡ型

パーツリスト No.28用
p.111

スポット散布も楽々!!

軽量樹脂本体
停止レバー



商品名	①人力用ハンドルロックⅡ型
最高使用圧力	2.5MPa
全長	16cm
質量	120g
取付ネジ	G $\frac{1}{4}$



特長

- ハンドルのロック機構により、片手で簡単に連続噴霧の固定と解除ができます。
- ロックボタンを押さないときはハンドルがロックされないため、スポット散布が簡単にできます。
- 軽量でより握りやすい流線形の形状のため、作業負担を軽減します。

使用方法

- ハンドルを握ると噴霧できます。
- 連続噴霧するときには、ハンドルを握ったまま人差し指でロックボタン(赤色)を押すことで、ハンドルが固定できます。(ハンドルの固定ができれば、ハンドルを強く握る必要はありません。)
- 噴霧停止するときには、再度ハンドルを握ることで自動的にロックが解除できます。

ハンドルロックG型

金属本体
停止レバー

〈特許品〉

パーツリスト No.27用
p.111

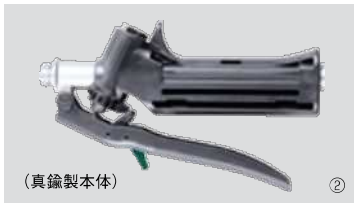

商品名	②ハンドルロックG型
最高使用圧力	3.0MPa
全長	16cm
質量	250g
取付ネジ	G $\frac{1}{4}$

特長

- ハンドルのロック機構により、片手で簡単に連続噴霧の固定と解除ができます。
- レバーとロック解除を同時に握ることにより、スポット散布を行うことができます。
- 本体は金属製のため、耐久性に優れています。

使用方法

- 噴霧はハンドル部レバーを握り、レバーをロックさせて行ってください。噴霧停止は、ロック解除(緑色)を押し、レバーのロックを解除させてください。また、レバーとロック解除を同時に握ることにより、スポット散布を行うことができます。

コック

パーツリスト No.27用
p.112

商品名	③三方コック	④ボールコック
全長	5.8cm	6.5cm
質量	49g	66g
取付ネジ	G $\frac{1}{4}$	G $\frac{1}{4}$



No.	コードNo.	商品名称	入数/箱	用途	希望小売価格(税抜)	希望小売価格(税込10%)
1	32 12 14	人力用ハンドルロックⅡ型 (G $\frac{1}{4}$)	25		2,500	2,750
2	32 12 17	ハンドルロックG型 (G $\frac{1}{4}$)	10		8,200	9,020
3	32 13 12	三方コック (G $\frac{1}{4}$)	25		1,800	1,980
4	32 14 12	ボールコック (G $\frac{1}{4}$)	50		1,200	1,320

チャッキ弁

パーツリスト No.28用
p.106

薬液のポタ落ち防止に!

軽量樹脂本体
ポタ落ち防止

〈特許品〉

特長

- 作業中や移動中のノズル先端からのポタ落ちを最小限にします。
- 樹脂製で小型のため軽量です。

商品名	①チャッキ弁(動力用)	②チャッキ弁(人力用)
チャッキ圧	0.07MPa	0.03MPa
使用圧力	0.5~3.0MPa	0.2~0.5MPa
全長	4.3cm	4.3cm
質量	13g	13g
取付ネジ	G $\frac{1}{4}$	G $\frac{1}{4}$

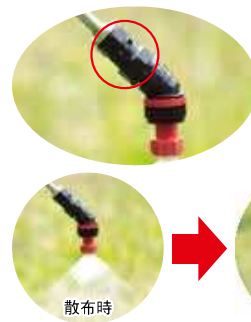

チャッキ弁



取扱説明

No.	コードNo.	商品名称	入数/箱	用途	希望小売価格(税抜)	希望小売価格(税込10%)
1	32 13 16	チャッキ弁(動力用) (G $\frac{1}{4}$)			1,450	1,595
2	32 13 17	チャッキ弁(人力用) (G $\frac{1}{4}$)			1,450	1,595

工具 その他

パーツリスト No.28用
p.114

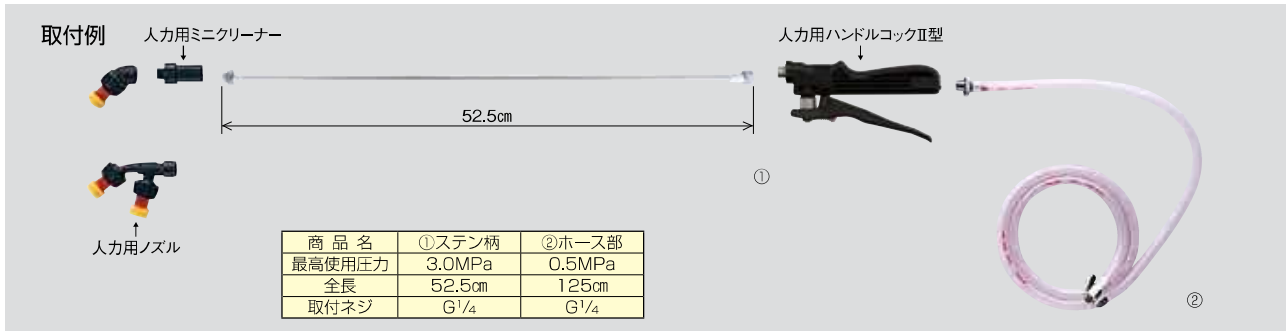

No.	コードNo.	商品名称	入数/箱	用途	希望小売価格 (税抜)	希望小売価格 (税込10%)
1	30 20 12	ステン柄 (G ¹ / ₄)	10	受注生産	1,300	1,430
2	50 22 12	ホース部 (G ¹ / ₄)	10	受注生産	1,200	1,320



○1袋の内容

品名	入数
新広角噴板S型	1
パッキンH-704	1
アミH-406-40	1

新広角噴板セットは、シート単位でご購入願います。



○1袋の内容 (パッキンセットφ8.5)

φ8.5 用パッキン

型式NO.	入数	用途
K-704	10	オスネジ
K-702	5	メス袋ナット
K-707	5	カルボール袋ナット

○1袋の内容 (パッキンセットφ10)

φ10 用パッキン

型式NO.	入数	用途
K-705	5	オスネジ
HF-7001	5	メス袋ナット
K-702	5	ツバ付袋ナット

パッキンセットは、シート単位でご購入願います。

No.	コードNo.	商品名称	入数/箱	用途	希望小売価格 (税抜)	希望小売価格 (税込10%)
1	50 50 16	新広角噴板セット (NN-B-7S)	10	受注生産	10,000	11,000
	50 50 17	新広角噴板セット (NN-C-6S)	10	受注生産	10,000	11,000
	50 50 18	新広角噴板セット (NN-D-6S)	10	受注生産	10,000	11,000
2	50 50 11	パッキンセットφ8.5シート吊	10	受注生産	7,000	7,700
	50 50 12	パッキンセットφ10シート吊	10	受注生産	7,000	7,700

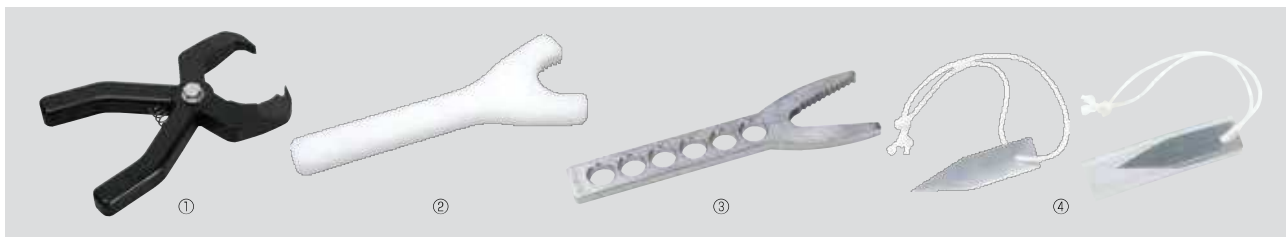

商品名	①ホルダー脱着ペンチ	②樹脂製キャップ 締付スパナ	③金属製キャップ 締付スパナ	④噴板用清掃金具
全長	13.5cm	14cm	14.9cm	5.8cm
質量	98g	36g	110g	8g

No.	コードNo.	商品名称	入数/箱	用途	希望小売価格 (税抜)	希望小売価格 (税込10%)
1	75 80 14	ホルダー脱着ペンチ	5	φ10ノズルホルダー用	1,500	1,650
2	94 90 42	樹脂製キャップ締付スパナ	5	樹脂キャップ用・受注生産	3,000	3,300
3	94 90 43	金属製キャップ締付スパナ	5	樹脂、金属キャップ用・受注生産	18,000	19,800
4	75 80 03	噴板用清掃金具	10		340	374

パレード® 用 1 頭口

パレード20フロアブル 専用® は日本農業株の登録商標です

パーツリスト No.28用
p.113



特長

●パレード® 用 1 頭口は既存の背負動噴を使って、簡単に灌注処理できるノズルです。また、ドリフト(飛散)が少なくソフトな霧で、扇形噴霧の散布幅をセルトレイ・ペーパーポットの横幅(約30cm)に合わせ並行移動することで、均一に灌注することができます。



商品名	パレード® 用 1 頭口	
ノズル名称	NN-FN4020-52	
噴出量	0.2MPa	4.6ℓ/分
	0.3MPa	5.7ℓ/分
噴霧角度	0.2MPa	60°
	0.3MPa	65°
平均粒子径	0.2MPa	890μm
	0.3MPa	740μm
全長・質量	4.0cm・15g	
取付ネジ	G1/4	
圧力 (MPa)	0.2	0.3
1トレイ(500ml) 灌注時間(秒)	6.5	5.3



No.	コードNo.	商品名称	入数/箱	用途	希望小売価格(税抜)	希望小売価格(税込10%)
1	47 32 27	パレード® 用 1 頭口 (G1/4)	100	パレード®20フロアブル用(灌注処理用)・受注生産	1,150	1,265

パレード® ノズル7頭口カーボンタイプ

パレード® ノズル7頭口



〈特許品〉



パーツリスト No.28用
p.113

特長 ●ドリフトが少なく到達性に優れた霧はパレード®20フロアブルの散布に最適です。

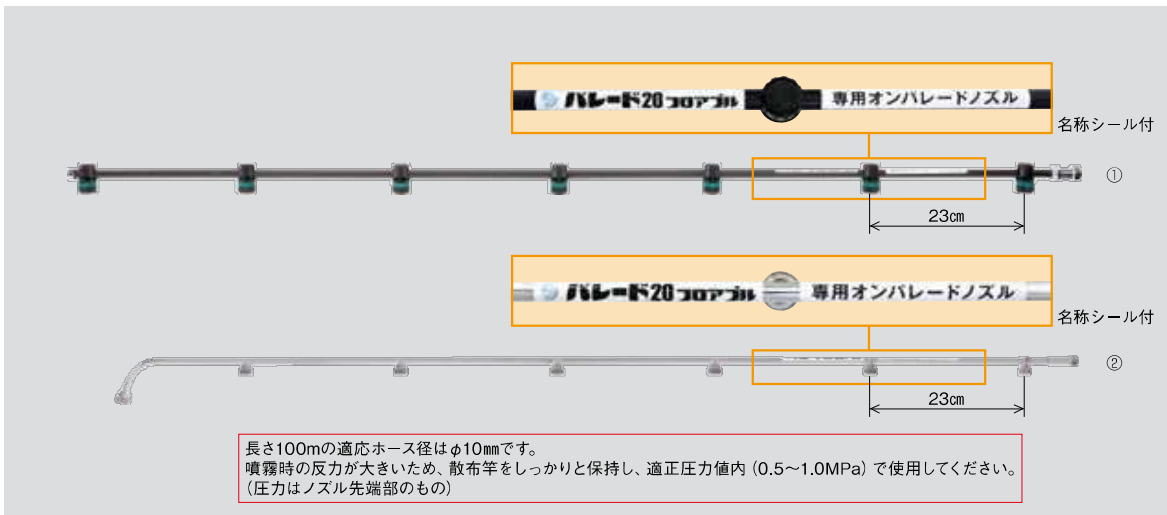

平均粒子径(μm)	180(1.0MPa)
適正圧力(MPa)	0.5~1.0

商品名	①パレード®ノズル7頭口カーボンタイプ	②パレード®ノズル7頭口
噴出量(1.0MPa)	17.2ℓ/分	17.2ℓ/分
ノズル名称	SV-30-80CS	SV-30-80CS
散布幅	約178cm	約178cm
適応ホース径	φ10	φ10
全長・質量	149cm・410g	142cm・420g
取付ネジ	G1/4	G1/4

*散布幅はノズルからの距離が30cmでの数値



No.	コードNo.	商品名称	入数/箱	用途	希望小売価格(税抜)	希望小売価格(税込10%)
1	47 32 67	パレード®ノズル7頭口カーボンタイプ (G1/4)	10	パレード®20フロアブル用・受注生産	27,500	30,250
2	47 32 62	パレード®ノズル7頭口 (G1/4)	10	"・受注生産	9,500	10,450

セイビアー® ねぎ用 1 頭口



®はシンジェンタ社の登録商標です



®はシンジェンタ社の登録商標です



セルトレイやペーパーポットの幅に合わせて処理ができるのでムダがありません。



特長

●既存の背負動噴を使用して、ねぎにセイビアー®フロアブル20を効果的に散布できるノズルです。また、扇形の噴霧はドリフト（飛散）が少なく、均一に散布することができます。

商品名	①セイビアー®ねぎ用1頭口	②ジュリボ®用1頭口
ノズル名称	NN-FN4517-52	NN-FN4517-52
噴出量	0.3MPa	4.6ℓ/分
	0.5MPa	6.0ℓ/分
噴霧角度	0.3MPa	55°
	0.5MPa	60°
平均粒子径	0.3MPa	620μm
	0.5MPa	420μm
全長・質量	4.0cm・15g	4.0cm・15g
取付ネジ	G ¹ / ₄ (ISO)	G ¹ / ₄
圧力 (MPa)	0.3	0.5
1トレイ (500ml) 灌注時間 (秒)	6.5	5.0

特長

●既存の背負動噴を使用して、簡単に灌注処理できるノズルです。また、ドリフト（飛散）が少なくソフトな霧で扇形噴霧の散布幅をセルトレイ・ペーパーポットの横幅（約30cm）に合わせ並行移動することで、均一に灌注することができます。

No.	コードNo.	商品名称	入数/箱	用途	希望小売価格 (税抜)	希望小売価格 (税込10%)
1	47 32 13	セイビアー®ねぎ用1頭口 (G ¹ / ₄)	100	セイビアー®フロアブル20用 (散布用)・受注生産	1,150	1,265
2	47 30 31	ジュリボ®用1頭口 (G ¹ / ₄)	100	ジュリボ®フロアブル用 (灌注処理用)・受注生産	1,150	1,265

セイビアー® ねぎ用 4 頭口

ねぎの株元に狙い撃ち！ 2 畝同時散布！



®はシンジェンタ社の登録商標です

特長

- ねぎの株元を狙って散布できるように角度調整が可能な可変ノズルを採用しています。
- 従来の散布方法とは異なり、株元に効率良く噴霧できます。
- 2畝同時散布可能で省力化を実現しました。

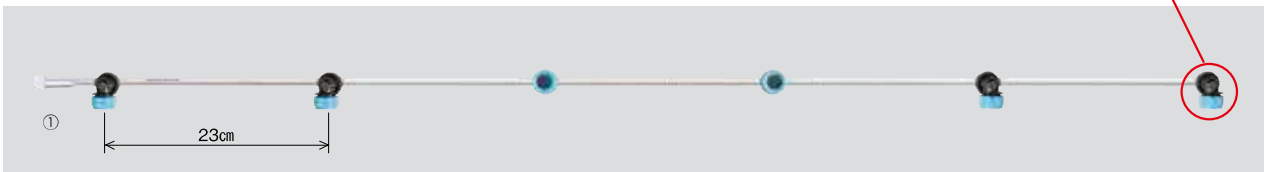

商品名	セイビアー®ねぎ用4頭口	
ノズル名称	SV-49-45K	
噴出量	0.8MPa	14.4ℓ/分
	0.9MPa	15.3ℓ/分
	1.0MPa	16.1ℓ/分
動力用噴霧機の元圧力	0.8MPa	3.0MPa
	0.9MPa	3.4MPa
	1.0MPa	3.8MPa
動力用噴霧機の必要吸水量* (推奨値)	0.8MPa	18ℓ/分以上
	0.9MPa	19ℓ/分以上
	1.0MPa	20ℓ/分以上
全長・質量	124cm・460g	
取付ネジ	G ¹ / ₄	



正面噴霧状態



側面噴霧状態



*条件: ホース径φ8.5mm、長さ100m、平地の場合の参考数値です。(計算値)

No.	コードNo.	商品名称	入数/箱	用途	希望小売価格 (税抜)	希望小売価格 (税込10%)
1	47 32 92	セイビアー®ねぎ用4頭口 (G ¹ / ₄)	10	セイビアー®フロアブル20用 (散布用)・受注生産	12,000	13,200

SS用CVC・KSS直M1頭口

SS用CVC・KSS直M1頭口(セラミックCVCチップ、キリナシKSSチップ)は、革新工学センターと参画メーカーによる次世代農業機械等緊急開発事業での共同開発品



パーツリスト№.28用
p.112

〈特許品〉



ノズル取付状態

噴霧状態

特長

- SS用CVC・KSS直M1頭口は、慣行SSに装着でき、慣行ノズル(約80 μ m)より粒子径直径で約2.5~4倍と大きく、ドリフト(漂流飛散)を最大で1/10程度に低減することができます。
- ノズルには空気非混入型で角度付き(15°)と空気混入型で角度なしの2種類があり、空気非混入型の角度付きはセラミックCVCチップ(扇形タイプ)で噴霧平均粒子径は約200 μ m、空気混入型の角度なしはキリナシKSSチップ(扇形タイプ)で噴霧平均粒子径は約300 μ mです。この2種類のノズルを交互に取り付け組み合わせることで、ドリフト低減効果と慣行と同等の防除効果が得られます。(角度付きは後方へ噴霧)

商品名	①SS用CVC2型直M1頭口	SS用CVC3型直M1頭口	SS用CVC4型直M1頭口	SS用CVC5型直M1頭口	②SS用KSS2型直M1頭口	SS用KSS3型直M1頭口	SS用KSS4型直M1頭口	SS用KSS5型直M1頭口
噴出量(1.5MPa)	2.0 ℓ /分	3.0 ℓ /分	4.0 ℓ /分	5.0 ℓ /分	2.1 ℓ /分	2.9 ℓ /分	3.8 ℓ /分	5.0 ℓ /分
噴霧角度(1.5MPa)	45°	45°	45°	45°	45°	45°	45°	45°
平均粒子径(1.5MPa)	200 μ m	210 μ m	190 μ m	220 μ m	270 μ m	270 μ m	300 μ m	350 μ m
ノズル傾き角度	15°	15°	15°	15°	なし	なし	なし	なし
ノズル名称	CVC-2045S	CVC-3045S	CVC-4045S	CVC-5045S	N-KSS-11	N-KSS-13	N-KSS-15	N-KSS-17
キャップ色	スカイイエロー	スカイブルー	白	黒	スカイイエロー	スカイブルー	白	黒
適正圧力	1.0~1.5MPa	1.0~1.5MPa	1.0~1.5MPa	1.0~1.5MPa	1.0~1.5MPa	1.0~1.5MPa	1.0~1.5MPa	1.0~1.5MPa
全長・質量	2.6cm・22g	2.6cm・22g	2.6cm・22g	2.6cm・22g	3.8cm・25g	3.8cm・25g	3.8cm・25g	3.8cm・25g
取付ネジ	W20 (スリットなし)	W20 (スリットなし)	W20 (スリットなし)	W20 (スリットなし)	W20 (スリットなし)	W20 (スリットなし)	W20 (スリットなし)	W20 (スリットなし)

※取付ネジやノズル配列については、各SSメーカーや機種により異なりますので、SSメーカーにご相談の上、お求めください。

No.	コードNo.	商品名称	入数/箱	用途	希望小売価格(税抜)	希望小売価格(税込10%)
1	20 19 48	SS用CVC2型直M1頭口	100	立木用果樹(SS用)・受注生産	2,700	2,970
	20 19 49	SS用CVC3型直M1頭口	100	// ・受注生産	2,700	2,970
	20 19 50	SS用CVC4型直M1頭口	100	// ・受注生産	2,700	2,970
	20 19 51	SS用CVC5型直M1頭口	100	// ・受注生産	2,700	2,970
2	14 40 35	SS用KSS2型直M1頭口	100	// ・受注生産	1,500	1,650
	14 40 36	SS用KSS3型直M1頭口	100	// ・受注生産	1,500	1,650
	14 40 37	SS用KSS4型直M1頭口	100	// ・受注生産	1,500	1,650
	14 40 38	SS用KSS5型直M1頭口	100	// ・受注生産	1,500	1,650

部品

新広角噴板 S 型 (B 板、C 板、D 板、Y 板、WY 板)
人力用新広角噴板 S 型
ULC 噴板
SVK 噴板
SVC 噴板
無孔板
セラミックチップ S 型
SU 噴板
カーブノズルチップ
SM 噴板 (微量ノズル 5 型用)
ズーム噴板 (NN-ZV、NN-WZV、NN-ZO、N-KZV)
強力キリナシチップ
広角キリナシチップ
ラウンドチップ
キリナシ LD チップ
キリナシ ES チップ
キリナシ KS チップ
新広角 Y 型チップ
キリナシ Y 型チップ
主ノズルチップ (セラミック・珪酸用)
SP 噴板 S 型 (珪酸用)
OP 噴板 S 型 (珪酸用)
異径ジョイント

新広角噴板 S 型 各種噴板の噴霧パターン

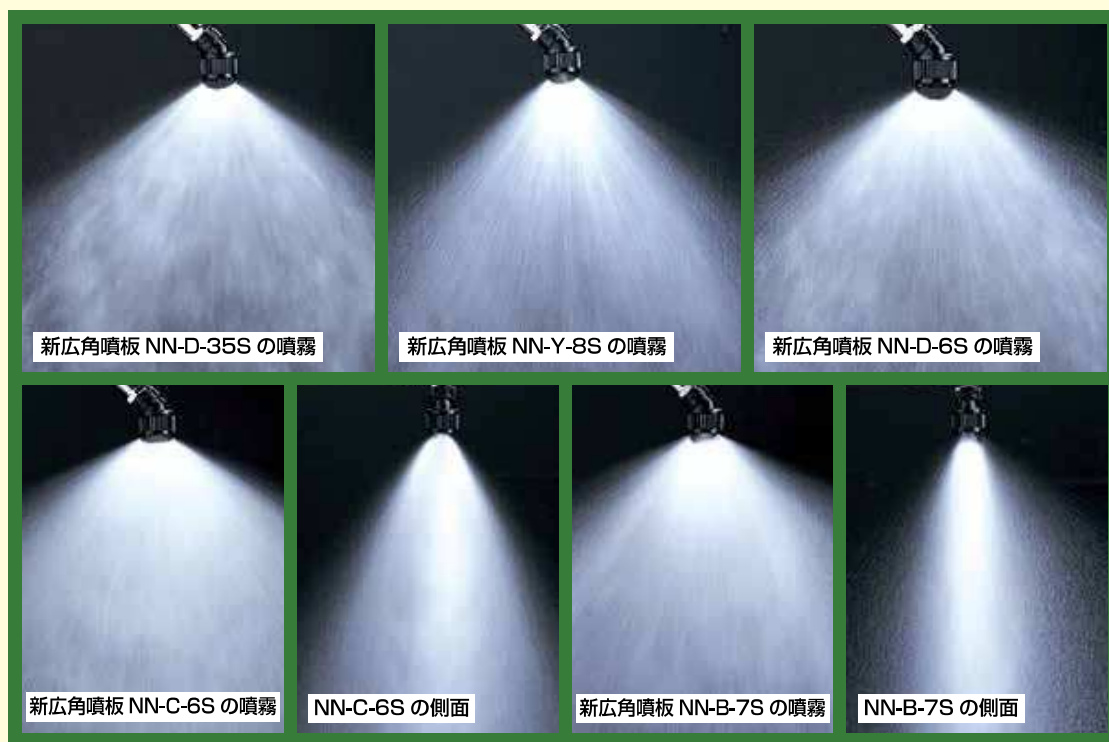

新広角噴板 S 型



コードNO.	型式記号	平均粒子径(μm) (1.5MPa)	噴出量(1.0MPa) ℓ/分	噴出量(1.5MPa) ℓ/分	噴霧角度
*49 12 58	SU-02-80MS	45	0.19	0.23	約 80°
*49 12 59	SU-04-100MS	55	0.32	0.39	約100°
49 12 60	NN-D-35S	55	0.57	0.70	約100°
49 12 61	NN-D-5S	55	0.65	0.79	約100°
49 12 62	NN-D-6S	55	0.83	1.01	約100°
49 12 63	NN-D-7S	60	1.00	1.22	約100°
49 12 64	NN-D-8S	60	1.24	1.52	約100°
49 12 65	NN-D-9S	60	1.42	1.75	約100°
49 12 66	NN-C-35S	50	1.21	1.48	約100°
49 12 67	NN-C-6S	55	1.78	2.18	約100°
49 12 68	NN-B-6S	50	2.78	3.40	約100°
49 12 69	NN-B-7S	40	2.99	3.67	約100°
49 12 70	NN-Y-6S	60	1.72	2.10	約 90°
49 12 71	NN-Y-8S	65	2.36	2.89	約 90°
49 12 72	NN-Y-10S	80	3.00	3.68	約 90°
49 12 73	NN-WY-10S	75	3.21	3.93	約110°
49 12 74	NN-Y-15S	105	4.07	4.98	約 90°

注) *印の商品は、背負式動力噴霧機等では使用出来ません。また、噴霧圧力は2.0MPa以下で使用してください。

人力用新広角噴板 S 型

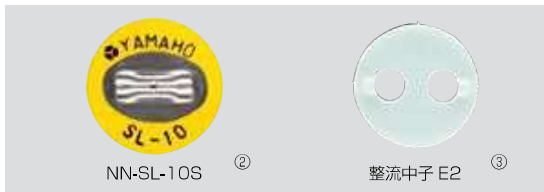

コードNO.	型式記号	平均粒子径(μm) (0.2MPa)	噴出量(0.1MPa) ℓ/分	噴出量(0.2MPa) ℓ/分	噴出量(0.3MPa) ℓ/分	噴霧角度 (0.2MPa)
49 12 62	NN-D-6S	150	0.26	0.37	0.45	約 85°
49 12 64	NN-D-8S	170	0.39	0.56	0.68	約 85°
49 12 70	NN-Y-6S	220	0.54	0.77	0.94	約 80°
49 12 75*	NN-SL-10S	200	0.69	0.98	1.20	約120°
49 12 71	NN-Y-8S	250	0.75	1.06	1.29	約 80°
49 12 72	NN-Y-10S	320	0.95	1.34	1.65	約100°
49 12 74	NN-Y-15S	440	1.29	1.82	2.23	約100°

1. 人力用の新広角噴板S型は、*印(型式NN-SL-10S)のものが標準噴板です。
2. *印以外の他の6点は、基本的には動力用ですが、整流中子E2を組み込む事により、人力用としても使用できます。
3. 上表の7点を使用する(人力<低圧>用)場合は、霧を扇形に広げるために整流中子E2が必要となります。
4. 整流中子E2は新広角噴板S型専用用品です。(S型以外の噴板との互換性はありません)

ULC 噴板

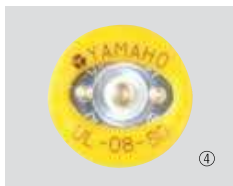

〈特許品〉

コードNO.	型式記号	平均粒子径(μm) (0.3MPa)	噴出量(0.2MPa) ℓ/分	噴出量(0.3MPa) ℓ/分	噴出量(0.4MPa) ℓ/分	噴霧角度 (0.3MPa)
49 26 44	UL-08-80CS	170	0.69	0.84	0.97	約 75°
49 26 43	UL-12-80C	160	0.98	1.20	1.39	約 80°
49 26 46	UL-24110C	190	1.96	2.40	2.77	約105°

SVK 噴板

〈特許品〉

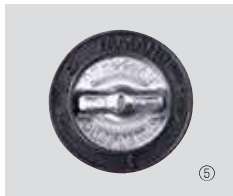

コードNO.	型式記号	平均粒子径(μm) (1.5MPa)	噴出量(1.0MPa) ℓ/分	噴出量(1.5MPa) ℓ/分	噴霧角度
49 26 20	SV-23-40K	190	1.89	2.32	約 38°
49 26 21	SV-30-55K	160	2.46	3.01	約 55°
49 26 22	SV-38-50K	230	3.09	3.78	約 48°
49 26 23	SV-49-45K	180	4.03	4.94	約 45°

No.	コードNo.	商品名称	入数/箱	用途	希望小売価格 (税抜)	希望小売価格 (税込10%)
1	49 12	新広角噴板S型	10		300	330
2	49 12	人力用新広角噴板S型	10		300	330
3	91 51 61	整流中子E2	10		75	83
4	49 26	ULC噴板	10		350	385
5	49 26	SVK噴板	10		350	385

SVC 噴板

〈特許品〉

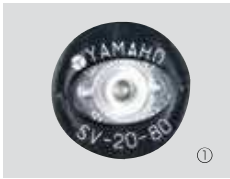

コードNo.	型式記号	平均粒子径(μm) (1.5MPa)	噴出量(1.0MPa) ℓ/分	噴出量(1.5MPa) ℓ/分	噴霧角度
49 26 29	SV-07-80C	75	0.57	0.70	約 80°
49 26 34	SV-10-80CS	100	0.82	1.00	約 80°
49 26 35	SV-20-80CS	130	1.67	2.05	約 80°
49 26 36	SV-30-80CS	145	2.45	3.00	約 80°

無孔板



セラミックチップS型



コードNo.	型式記号	平均粒子径(μm) (1.5MPa)	噴出量(1.0MPa) ℓ/分	噴出量(1.5MPa) ℓ/分	噴霧角度
49 21 18	CV1080S	80	0.86	1.05	約 80°
49 21 19	CV1780S	110	1.43	1.75	約 80°
49 21 20	CV2180S	120	1.71	2.10	約 80°
49 21 21	CV2980S	160	2.34	2.89	約 80°
49 21 22	CV3680S	180	3.00	3.68	約 80°

SU 噴板

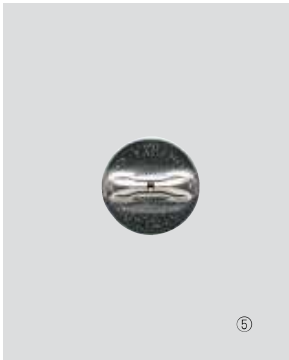

コードNo.	型式記号	平均粒子径(μm) (1.5MPa)	噴出量(1.0MPa) ℓ/分	噴出量(1.5MPa) ℓ/分	噴霧角度	噴出量同等品
*49 31 11	SU-02-80	45	0.19	0.23	約 80°	SU-02-80MS
*49 31 12	SU-04100	55	0.32	0.39	約100°	SU-04100MS
49 31 13	SU-07100	55	0.57	0.70	約100°	NN-D-35S
49 31 14	SU-08100	55	0.65	0.79	約100°	NN-D-5S
49 31 15	SU-10100	55	0.83	1.01	約100°	NN-D-6S
49 31 16	SU-12100	60	1.00	1.22	約100°	NN-D-7S
49 31 17	SU-15100	60	1.24	1.52	約100°	NN-D-8S
49 31 18	SU-17100	60	1.42	1.75	約100°	NN-D-9S
49 31 19	SU-21-90	60	1.72	2.10	約 90°	NN-Y-6S
49 31 20	SU-29-90	65	2.36	2.89	約 90°	NN-Y-8S
49 31 21	SU-36-90	80	3.00	3.68	約 90°	NN-Y-10S
49 31 22	SU-39110	75	3.21	3.93	約110°	NN-WY-10S

注) *印の商品は、背負式動力噴霧機等では使用出来ません。また、噴霧圧力は2.0MPa以下で使用してください。

カーブノズルチップ



コードNo.	チップ名称	型式記号	平均粒子径(μm) (1.5MPa)	噴出量(1.0MPa) ℓ/分	噴出量(1.5MPa) ℓ/分	噴霧角度
*49 29 11	SU-2型	N-CSU-2	45	0.19	0.23	約 80°
*49 29 12	SU-4型	N-CSU-4	55	0.32	0.39	約100°
49 29 13	SU-7型	N-CSU-7	55	0.57	0.70	約100°
49 29 14	SU-8型	N-CSU-8	55	0.65	0.79	約100°
49 29 15	SU-10型	N-CSU-10	55	0.83	1.01	約100°
49 29 16	SU-12型	N-CSU-12	60	1.00	1.22	約100°
49 29 17	SU-15型	N-CSU-15	60	1.24	1.52	約100°
49 29 18	SU-17型	N-CSU-17	60	1.42	1.75	約100°
49 29 19	SU-21型	N-CSU-21	60	1.72	2.10	約 90°
49 29 20	SU-29型	N-CSU-29	65	2.36	2.89	約 90°
49 29 21	SU-36型	N-CSU-36	80	3.00	3.68	約 90°
49 29 22	SU-39型	N-CSU-39	75	3.21	3.93	約110°

注) *印の商品は、背負式動力噴霧機等では使用出来ません。また、噴霧圧力は2.0MPa以下で使用してください。

SM板 (微量ノズル5型用)



コードNo.	型式記号	平均粒子径(μm) (1.5MPa)	噴出量(1.0MPa) ℓ/分	噴出量(1.5MPa) ℓ/分	噴出量(2.0MPa) ℓ/分	噴霧角度
49 32 11	SM-95-30	50	0.079	0.096	0.111	約 30°
49 32 12	SM-125-65	50	0.101	0.126	0.145	約 65°

No.	コードNo.	商品名称	入数/箱	用途	希望小売価格 (税抜)	希望小売価格 (税込10%)
1	49 26	SVC噴板	10		350	385
2	49 11 43	無孔板	10		50	55
3	90 12 05	無孔板P (新広角噴板)	10		130	143
4	49 21	セラミックチップS型	10		2,100	2,310
5	49 31	SU噴板	10		200	220
6	49 29	カーブノズルチップ	10	受注生産	600	660
7	49 32	SM板 (微量ノズル5型用)	10		300	330

ズーム噴板

● NN-ZV 板



コードNo.	仕 様 噴板種類\調整	平均粒子径(μm)(1.5MPa)		1.5MPaの時の噴出量(ℓ/分)		1.5MPaの時の飛距離(m)		噴霧角度
		広角噴霧	狭角噴霧	広角噴霧	狭角噴霧	広角噴霧	狭角噴霧	
49 28 29	NN-ZV-12S	80	420	2.42	2.52	3.5	6.0	約 5~60°
49 28 30	NN-ZV-14S	85	420	3.64	3.74	3.5	6.5	約 10~65°
49 28 31	NN-ZV-16S	95	360	4.85	5.76	4.0	7.5	約 12~70°
49 28 32	NN-ZV-18S	95	360	5.10	6.60	4.0	8.0	約 15~80°
49 28 33	*NN-ZV-20S	95	360	5.76	7.17	4.0	8.0	約 15~80°
49 28 15	NN-ZV-23	110	400	7.17	9.39	4.5	8.5	約 20~85°
49 28 16	NN-ZV-25	110	350	7.47	10.91	4.5	9.0	約 25~90°

* NN-ZV-20S については耐磨耗処理をしています。

● NN-ZV-20D

● NN-ZO-20D

〈特許品〉



コードNo.	仕 様 噴板種類\調整	平均粒子径(μm)(1.5MPa)		1.5MPaの時の噴出量(ℓ/分)		1.5MPaの時の飛距離(m)		噴霧角度
		広角噴霧	狭角噴霧	広角噴霧	狭角噴霧	広角噴霧	狭角噴霧	
49 28 27	NN-ZV-20D	95	360	5.76	7.17	4.0	8.0	約 15~80°
49 28 28	NN-ZO-20D	100	320	6.66	7.07	4.5	8.5	約 10~80°

* DLC(ダイヤモンド・ライク・カーボン)コーティング処理をしています。(NN-ZV-20S、NN-ZO-20S)に比べ耐磨耗性が向上しています。)

● NN-WZV 板

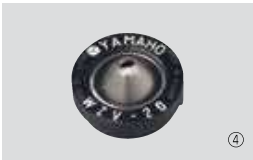

コードNo.	仕 様 噴板種類\調整	平均粒子径(μm)(1.5MPa)		1.5MPaの時の噴出量(ℓ/分)		1.5MPaの時の飛距離(m)		噴霧角度
		広角噴霧	狭角噴霧	広角噴霧	狭角噴霧	広角噴霧	狭角噴霧	
49 28 23	NN-WZV-16	100	300	5.55	5.76	3.0	6.0	約 25~ 80°
49 28 44	NN-WZV-20S	100	300	5.76	7.17	3.0	6.0	約 30~ 90°
49 28 25	NN-WZV-23	120	320	7.27	9.39	3.5	6.0	約 40~100°

● NN-ZO 板

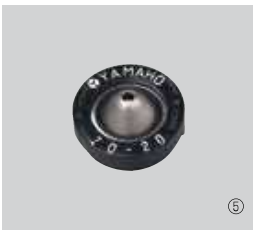

コードNo.	仕 様 噴板種類\調整	平均粒子径(μm)(1.5MPa)		1.5MPaの時の噴出量(ℓ/分)		1.5MPaの時の飛距離(m)		噴霧角度
		広角噴霧	狭角噴霧	広角噴霧	狭角噴霧	広角噴霧	狭角噴霧	
49 28 26	NN-ZO-10	80	410	1.80	1.90	3.0	5.5	約 1~30°
49 28 17	NN-ZO-12	85	450	2.63	2.73	3.5	6.0	約 2~50°
49 28 18	NN-ZO-14	85	410	3.53	3.64	3.5	7.0	約 5~60°
49 28 19	NN-ZO-16	90	420	4.54	4.65	4.0	7.5	約 7~70°
49 28 39	NN-ZO-18S	95	360	5.10	6.00	4.5	8.5	約 10~75°
49 28 40	NN-ZO-20S	100	320	6.66	7.07	4.5	8.5	約 10~80°
49 28 22	NN-ZO-25	120	330	7.47	10.80	5.0	10.0	約 12~90°

● N-KZV-20



コードNo.	仕 様 噴板種類\調整	平均粒子径(μm)(1.5MPa)		1.5MPaの時の噴出量(ℓ/分)		1.5MPaの時の飛距離(m)		噴霧角度
		広角噴霧	狭角噴霧	広角噴霧	狭角噴霧	広角噴霧	狭角噴霧	
49 22 30	N-KZV-20	380	710	6.6	7.1	4.0	9.0	約 15~70°

*ズーム噴口専用ノズルです。性能は全て製品に組み込んだときの数値です。単体にてご使用することはできません。

強力キリナシチップ

KEタイプ



⑦

圧力1.0MPa時 噴霧角度0°(直射)

KFタイプ



⑧

圧力1.0MPa時 噴霧角度約20°

コードNo.	型式記号	ノズル孔径	平均粒子径(μm) (1.0MPa)	噴出量(0.5MPa) ℓ/分	噴出量(1.0MPa) ℓ/分	噴出量(1.5MPa) ℓ/分	噴霧角度
49 13 11	N-KE-16B	φ 1.6	780	2.74	3.87	4.74	0°(直射)
49 13 12	N-KE-19B	φ 1.9	780	3.54	5.01	6.14	0°(直射)
49 13 13	N-KE-20B	φ 2.0	860	4.04	5.72	7.00	0°(直射)
49 13 14	N-KE-24B	φ 2.4	1160	5.73	8.10	9.92	0°(直射)
49 13 16	N-KF-11B	φ 1.1	590	1.20	1.69	2.07	約 20°
49 13 23	N-KF-13B	φ 1.3	600	1.68	2.38	2.91	約 20°
49 13 17	N-KF-14B	φ 1.4	610	1.95	2.76	3.38	約 20°
49 13 18	N-KF-15B	φ 1.5	600	2.22	3.14	3.84	約 20°
49 13 19	N-KF-17B	φ 1.7	600	2.91	4.12	5.04	約 20°

No.	コードNo.	商品名称	入数/箱	用途	希望小売価格 (税 抜)	希望小売価格 (税込10%)
1	49 28	ズーム噴板 (NN-ZV板)	10		250	275
2	49 28 27	ズーム噴板 (NN-ZV-20D)	10		750	825
3	49 28 28	ズーム噴板 (NN-ZO-20D)	10		750	825
4	49 28	ズーム噴板 (NN-WZV板)	10		250	275
5	49 28	ズーム噴板 (NN-ZO板)	10		250	275
6	49 22 30	KZVノズルN-KZV-20 (キリナズーム用)	10		800	880
7	49 13	強力キリナシチップKEタイプ	10	受注生産	650	715
8	49 13	強力キリナシチップKFタイプ	10	受注生産	650	715

広角キリナシ W 型チップ

〈特許出願済〉

広角キリナシ R 型チップ

〈特許品〉



広角キリナシチップの色は基本的には赤となっております。

コードNo.	型式記号	ノズル孔径	平均粒子径(μm) (1.0MPa)	噴出量(0.5MPa) ℓ/分	噴出量(1.0MPa) ℓ/分	噴出量(1.5MPa) ℓ/分	先噴板	噴霧角度
49 16 84	N-KA-8RW	φ0.8	560	0.64	0.90	1.10	SR-4	約100°
49 16 86	N-KA-10RW	φ1.0	420	1.00	1.41	1.73	SR-4	約100°
49 16 54	N-KA-8RR	φ0.8	560	0.64	0.90	1.10	SR-4	約100°
49 16 56	N-KA-10RR	φ1.0	420	1.00	1.41	1.73	SR-4	約100°

※ロックのついていないエルボや噴口台、ノズルホルダーなどには取り付けできません。
※先噴板は正規のもの以外に交換しないでください。また、先噴板の交換により噴出量を変更する事は出来ません。

広角キリナシチップ

広角キリナシチップの色は基本的には赤となっております。



圧力1.0MPa時 噴霧角度約100°

R用ガイド

コードNo.	型式記号	ノズル孔径	平均粒子径(μm) (1.0MPa)	噴出量(0.5MPa) ℓ/分	噴出量(1.0MPa) ℓ/分	噴出量(1.5MPa) ℓ/分	先噴板	噴霧角度
49 16 11	N-KA-4R	φ0.4	510	0.16	0.22	0.27	SR-2A	約100°
49 16 12	N-KA-5R	φ0.5	480	0.25	0.35	0.43	SR-3A	約100°
49 16 13	N-KA-6R	φ0.6	460	0.36	0.51	0.62	SR-10	約90°
49 16 14	N-KA-7R	φ0.7	570	0.48	0.68	0.83	SR-4	約100°
49 16 15	N-KA-8R	φ0.8	560	0.64	0.90	1.10	SR-4	約100°
49 16 16	N-KA-9R	φ0.9	480	0.80	1.13	1.39	SR-4	約100°
49 16 17	N-KA-10R	φ1.0	420	1.00	1.41	1.73	SR-4	約100°
49 16 18	N-KA-11R	φ1.1	440	1.20	1.69	2.07	SR-5	約100°
49 16 19	N-KA-12R	φ1.2	540	1.46	2.07	2.53	SR-6	約110°
49 16 20	N-KA-13R	φ1.3	410	1.68	2.38	2.91	SR-6	約110°
49 16 21	N-KA-14R	φ1.4	400	1.95	2.76	3.38	SR-6	約110°
49 16 22	N-KA-15R	φ1.5	350	2.22	3.14	3.84	SR-6	約110°

※先噴板は正規のもの以外に交換しないでください。また、先噴板の交換により噴出量を変更する事は出来ません。
※ダイヤモンド式チャッキバルブもしくは三ツ切パッキンが入っていないホルダーにチップを取り付ける場合は、噴霧安定化のため、R用ガイド(915193 HY-625)を取り付けてください。(N-KA-4RとN-KA-5Rのみ)

ラウンド動力 R 型チップ

〈特許品〉

ラウンド動力チップ

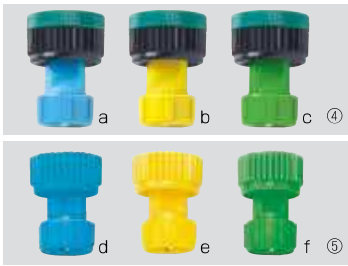

写真番号	コードNo.	型式記号	ノズル孔径	平均粒子径(μm) (0.7MPa)	噴出量(0.7MPa) ℓ/分	噴出量(1.0MPa) ℓ/分	先噴板	噴霧角度
a	49 16 71	N-KA-055SBR	φ0.55	750	0.36	0.43	SR-2	約110°
d	49 22 12	N-KA-055SB						
b	49 16 73	N-KA-6SYR	φ0.6	750	0.42	0.51	SR-3	約110°
e	49 22 14	N-KA-6SY						
c	49 16 75	N-KA-8GR						
f	49 22 16	N-KA-8G	φ0.8	630	0.75	0.90	SR-6	約110°

※先噴板は正規のもの以外に交換しないでください。また、先噴板の交換により噴出量を変更する事は出来ません。
※a, b, c の R 型チップは、ロックのついていないエルボや噴口台、ノズルホルダーなどには取り付けできません。
※ダイヤモンド式チャッキバルブもしくは三ツ切パッキンが入っていないホルダーにチップを取り付ける場合は、噴霧安定化のため、R用ガイド(915193 HY-625)を取り付けてください。

人力用広角キリナシ R 型チップ

〈特許品〉

人力用広角キリナシチップ



コードNo.	型式記号	ノズル孔径	平均粒子径(μm) (0.2MPa)	噴出量(0.1MPa) ℓ/分	噴出量(0.2MPa) ℓ/分	先噴板	噴霧角度
49 16 63	N-KAL-15RR	φ1.5	670	0.99	1.40	SR-6	約90°
49 16 23	N-KAL-14R	φ1.4	740	0.87	1.23	SR-6	約90°
49 16 24	N-KAL-15R	φ1.5	670	0.99	1.40	SR-6	約90°

※先噴板は正規のもの以外に交換しないでください。また、先噴板の交換により噴出量を変更する事は出来ません。
※⑥の R 型チップは、ロックのついていないエルボや噴口台、ノズルホルダーなどには取り付けできません。

人力用ラウンド R 型チップ

〈特許品〉

人力用ラウンドチップ

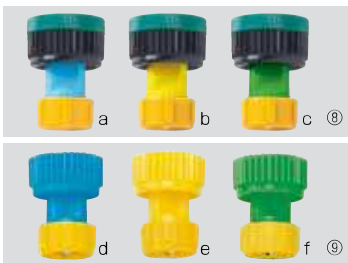

写真番号	コードNo.	型式記号	ノズル孔径	平均粒子径(μm) (0.2MPa)	噴出量(0.1MPa) ℓ/分	噴出量(0.2MPa) ℓ/分	先噴板	噴霧角度
a	49 16 70	N-KAL-9SBR	φ0.9	660	0.36	0.51	SR-1	約110°
d	49 22 11	N-KAL-9SB						
b	49 16 72	N-KAL-11SYR	φ1.1	590	0.53	0.76	SR-5	約110°
e	49 22 13	N-KAL-11SY						
c	49 16 74	N-KAL-13GR						
f	49 22 15	N-KAL-13G	φ1.3	750	0.75	1.06	SR-7	約110°

※先噴板は正規のもの以外に交換しないでください。また、先噴板の交換により噴出量を変更する事は出来ません。
※a, b, c の R 型チップは、ロックのついていないエルボや噴口台、ノズルホルダーなどには取り付けできません。

No.	コードNo.	商品名称	入数/箱	用途	希望小売価格 (税抜)	希望小売価格 (税込10%)
1	49 16	広角キリナシW型チップ	10		950	1,045
2	49 16	広角キリナシR型チップ	10		850	935
3	49 16	広角キリナシチップ	10		650	715
4	49 16	ラウンド動力R型チップ	10		850	935
5	49 22	ラウンド動力チップ	10		650	715
6	49 16 63	人力用広角キリナシR型チップ	10		850	935
7	49 16	人力用広角キリナシチップ	10		650	715
8	49 16	人力用ラウンドR型チップ	10		850	935
9	49 22	人力用ラウンドチップ	10		650	715
10	91 51 93	R用ガイド	10		70	77

キリナシLDチップ

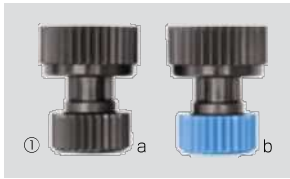

写真番号	コードNo.	型式記号	ノズル孔径	平均粒子径(μm) (1.5MPa)	噴出量(1.0MPa) ℓ/分	噴出量(1.5MPa) ℓ/分	噴霧角度
a	49 17 38	N-LD-8B	φ0.8	190	0.90	1.10	約85°
b	49 17 40	N-LD-10B	φ1.0	170	1.41	1.73	約92°

※先噴板は正規のもの以外に交換しないでください。また、先噴板の交換により噴出量を変更する事は出来ません。

キリナシESチップ



コードNO.	型式記号	ノズル孔径	平均粒子径(μm) (1.5MPa)	噴出量(1.0MPa) ℓ/分	噴出量(1.5MPa) ℓ/分	先噴板	噴霧角度
49 17 15	N-ES-5	φ 0.5	320	0.35	0.43	SR-1A	約100°
49 17 16	N-ES-6	φ 0.6	350	0.51	0.62	KS-8	約100°
49 17 17	N-ES-7	φ 0.7	320	0.68	0.83	KS-9	約 90°
49 17 18	N-ES-8	φ 0.8	300	0.90	1.10	KS-10	約100°
49 17 19	N-ES-9	φ 0.9	290	1.13	1.39	KS-11	約100°
49 17 20	N-ES-10	φ 1.0	280	1.41	1.73	KS-11	約100°
49 17 21	N-ES-11	φ 1.1	280	1.69	2.07	SR-4	約110°

注) *革新工学センターと参画メーカーによる次世代農業機械等緊急開発事業での共同開発品
※先噴板は正規のもの以外に交換しないでください。また、先噴板の交換により噴出量を変更する事は出来ません。

キリナシKSチップ



コードNO.	型式記号	ノズル孔径	平均粒子径(μm) (1.5MPa)	噴出量(1.0MPa) ℓ/分	噴出量(1.5MPa) ℓ/分	先噴板	噴霧角度
49 27 14	N-KS-7	φ 0.7	380	0.68	0.83	KS-7	約 60°
49 27 15	N-KS-8	φ 0.8	260	0.90	1.10	KS-8	約 60°
49 27 16	N-KS-9	φ 0.9	410	1.13	1.39	KS-9	約 60°
49 27 17	N-KS-10	φ 1.0	420	1.41	1.73	KS-10	約 60°
49 27 18	N-KS-11	φ 1.1	450	1.69	2.07	KS-11	約 60°
49 27 19	N-KS-12	φ 1.2	420	2.07	2.53	KS-12	約 60°
49 27 20	N-KS-13	φ 1.3	430	2.38	2.91	KS-13	約 60°
49 27 21	N-KS-14	φ 1.4	450	2.76	3.38	KS-14	約 60°
49 27 22	N-KS-15	φ 1.5	440	3.14	3.84	KS-15	約 60°

※先噴板は正規のもの以外に交換しないでください。また、先噴板の交換により噴出量を変更する事は出来ません。
※ノズルチップの性能確保には、HF-708、HF-709のパッキンが必要となります。

新広角Y型チップ

パーツリスト No.28用
p.114

扇形の霧が、Y型に噴霧され、作物への防除効果を高めます。



コードNO.	型式記号	平均粒子径(μm) (1.5MPa)	商品名	Y型角度	噴板形式記号	1.0MPa (ℓ/分)	1.5MPa (ℓ/分)	2.0MPa (ℓ/分)	噴霧角度
*49 12 50	N-Y90-SU02MS	45	新広角Y型チップ N-Y90-SU02MS	90°	SU-02-80MS	0.38	0.46	0.54	約 80°
*49 12 51	N-Y90-SU04MS	55	新広角Y型チップ N-Y90-SU04MS	90°	SU-04100MS	0.64	0.78	0.90	約100°
49 12 52	N-Y90-D35S	55	新広角Y型チップ N-Y90-D35S	90°	NN-D-35S	1.14	1.40	1.62	約100°
49 12 53	N-Y90-D5S	55	新広角Y型チップ N-Y90-D5S	90°	NN-D-5S	1.30	1.58	1.82	約100°
49 12 54	N-Y90-D6S	55	新広角Y型チップ N-Y90-D6S	90°	NN-D-6S	1.66	2.02	2.34	約100°
49 12 55	N-Y90-D7S	60	新広角Y型チップ N-Y90-D7S	90°	NN-D-7S	2.00	2.44	2.82	約100°
49 12 56	N-Y90-D8S	60	新広角Y型チップ N-Y90-D8S	90°	NN-D-8S	2.48	3.04	3.56	約100°
49 12 57	N-Y90-D9S	60	新広角Y型チップ N-Y90-D9S	90°	NN-D-9S	2.84	3.50	4.04	約100°

各種噴口のオプションとして多くの場面でご利用頂けます。
注) *印の商品は、背負式動力噴霧機等では使用出来ません。また、噴霧圧力は2.0MPa以下で使用してください。

キリナシY型チップ

パーツリスト No.28用
p.114

キリナシノズルは、低飛散のため、安全性が高い上、Y型の形状(角度は45°と90°がある)により、一層の防除効果が得られます。



コードNO.	型式記号	平均粒子径(μm) (1.5MPa)	商品名	Y型角度	ノズル孔径	1.0MPa (ℓ/分)	1.5MPa (ℓ/分)	先噴板	噴霧角度
49 15 50	N-KAY45-7	400	キリナシY型チップ N-KAY45-7	45°	φ0.7	0.68	0.83	SR-3A	約100°
49 15 51	N-KAY45-8	500	キリナシY型チップ N-KAY45-8	45°	φ0.8	0.90	1.10	SR-10	約100°
49 15 52	N-KAY45-9	470	キリナシY型チップ N-KAY45-9	45°	φ0.9	1.13	1.39	SR-10	約100°
49 15 53	N-KAY45-10	470	キリナシY型チップ N-KAY45-10	45°	φ1.0	1.41	1.73	SR-8	約100°
49 15 54	N-KAY45-11	440	キリナシY型チップ N-KAY45-11	45°	φ1.1	1.69	2.07	SR-2	約100°
49 15 60	N-KAY90-7	400	キリナシY型チップ N-KAY90-7	90°	φ0.7	0.68	0.83	SR-3A	約100°
49 15 61	N-KAY90-8	500	キリナシY型チップ N-KAY90-8	90°	φ0.8	0.90	1.10	SR-10	約100°
49 15 62	N-KAY90-9	470	キリナシY型チップ N-KAY90-9	90°	φ0.9	1.13	1.39	SR-10	約100°
49 15 63	N-KAY90-10	470	キリナシY型チップ N-KAY90-10	90°	φ1.0	1.41	1.73	SR-8	約100°
49 15 64	N-KAY90-11	440	キリナシY型チップ N-KAY90-11	90°	φ1.1	1.69	2.07	SR-2	約100°

※先噴板は正規のもの以外に交換しないでください。また、先噴板の交換により噴出量を変更する事は出来ません。

No.	コードNo.	商品名称	入数/箱	用途	希望小売価格 (税抜)	希望小売価格 (税込10%)
1	49 17	キリナシLDチップ	10	受注生産	1,150	1,265
2	49 17	キリナシESチップ	10	受注生産	900	990
3	49 27	キリナシKSチップ	10	受注生産	650	715
4	49 12	新広角Y型チップ	10	受注生産	1,500	1,650
5	49 15	キリナシY型チップ (45°)	10	受注生産	1,600	1,760
6	49 15	キリナシY型チップ (90°)	10	受注生産	1,600	1,760

畦畔ノズル用噴板

●主ノズルチップ（セラミック製）



コードNo.	型式記号	孔径	平均粒子径(μm) (1.5MPa)	噴出量 (ℓ/分)		噴霧角度
				1.0MPa	1.5MPa	
49 19 21	HA-801-17	φ 1.7	1140	5.76	7.07	0°(直射)
49 19 22	HA-801-20	φ 2.0	1130	8.08	9.90	0°(直射)
49 19 28	HA-801-24	φ 2.4	1070	11.92	14.62	0°(直射)
49 19 23	HA-801-27	φ 2.7	1080	14.74	18.18	0°(直射)
49 19 24	HA-801-30	φ 3.0	1270	18.48	22.62	0°(直射)
49 19 25	HA-801-36	φ 3.6	1180	26.96	33.02	0°(直射)

●SP 噴板 S 型



コードNo.	型式記号	平均粒子径(μm) (1.5MPa)	噴出量 (ℓ/分)		噴霧角度	備考
			1.0MPa	1.5MPa		
49 30 36	SP-10-35MS	70	0.79	0.97	約 35°	
49 30 37	SP-12-35MS	65	0.95	1.16	約 35°	
49 30 38	SP-28-30MS	130	2.32	2.85	約 30°	Z-12
49 30 39	SP-33-35MS	110	2.75	3.36	約 35°	Z-14
49 30 40	SP-51-25MS	260	4.23	5.18	約 25°	Z-16

●OP 噴板 S 型



コードNo.	型式記号	ノズル孔径	平均粒子径(μm) (1.5MPa)	噴出量 (ℓ/分)		噴霧角度
				1.0MPa	1.5MPa	
49 20 54	NN-OP-12MS	φ 1.2	315	2.2	2.6	0°(直射)
49 20 55	NN-OP-14MS	φ 1.4	310	3.0	3.7	0°(直射)
49 20 56	NN-OP-17MS	φ 1.7	315	4.5	5.6	0°(直射)

No.	コードNo.	商品名称	入数/箱	用途	希望小売価格 (税抜)	希望小売価格 (税込10%)
1	49 19	主ノズルチップ	10		950	1,045
2	49 30	SP噴板S型	10		300	330
3	49 20	OP噴板S型	10		250	275

異径ジョイント



No.	コードNo.	型式No.	部品名称	希望小売価格 (税抜)	希望小売価格 (税込10%)
1	50 60 11	J-2312K	J-2312ジョイント 男SW13.8×女G ¹ / ₄	※ 450	495
2	50 60 12	J-2321K	J-2321ジョイント 男G ¹ / ₄ ×女SW13.8	※ 450	495
	75 33 63	J-2002P	J-2002ジョイント 男G ¹ / ₄ ×女G ³ / ₈	500	550
3	50 60 13	J-2373K	J-2373ジョイント 男SW16×女G ³ / ₈	※ 550	605
4	50 60 14	J-2372K	J-2372ジョイント 男G ³ / ₈ ×女SW16	※ 550	605
	75 33 55	J-2331P	J-2331ジョイント 男G ³ / ₈ ×女G ¹ / ₄	500	550
	96 81 19	J-2814P	J-2814ジョイント 男G ³ / ₈ ×女G ¹ / ₂	950	1,045
	75 33 64	J-2581P	J-2581ジョイント 男G ¹ / ₂ ×女G ³ / ₈	1,150	1,265
	75 33 56	J-2081P	J-2081ジョイント 男G ¹ / ₂ ×女G ⁵ / ₈	1,200	1,320
	75 33 37	BSM-2121	BSM-2121ジョイント 男W20(スリット有)×女W20	500	550
	75 33 10	H-2102P	H-2102噴口台 男W20(スリット有)×女SW13.8	600	660
	75 33 09	H-2103P	H-2103噴口台 男W20(スリット有)×女G ¹ / ₄	600	660
	94 20 14	HT-243P	HT-243ジョイント 男G ¹ / ₄ ×女W20	850	935
	94 20 15	HT-2431P	HT-2431ジョイント 男SW13.8×女W20	450	495
	50 60 15		φ8.5ジョイントセット (ISO×SW) ㉠	※ 900	990
	50 60 16		φ10ジョイントセット (ISO×SW) ㉡	※ 1,100	1,210

注) ㉠はJ-2312K (写真①) とJ-2321K (写真②) の各1個のセットです。

㉡はJ-2373K (写真③) とJ-2372K (写真④) の各1個のセットです。

※印のジョイントは、個別に包装（口紙付）していますが、その他のものは、個別包装はしていません。