

The Tools for Farms **NAGATA**

Part 3

- セット台…………… 99～100
- ハウス用品・収穫車 …… 101～105
- ホース巻取機…………… 106～108
- ポンプ…………… 109
- 散水布ホース…………… 110
- 吸水カップリング …… 110
- ダイナフローカップ …… 111～112
- Vゼロジョイント…………… 112
- ジョイント真鍮製 …… 113～117
- ネジ切替ジョイント…………… 117
- パッキン…………… 118～119
- Oリング・肩掛バンド …… 120
- ホースバンド…………… 120～122
- バルブ玉・その他 …… 123

セット台

セット台

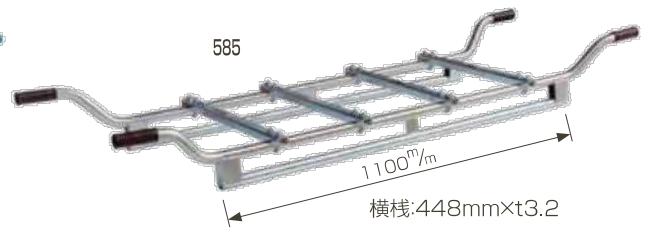
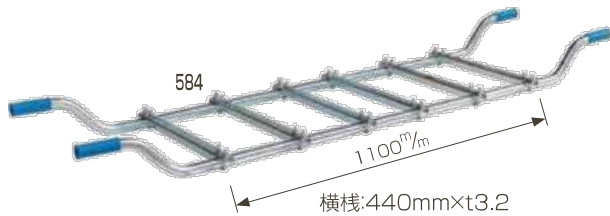
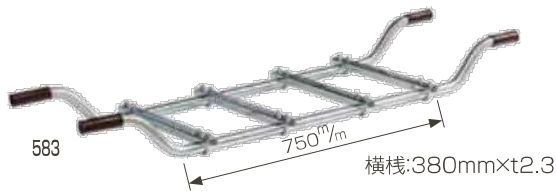
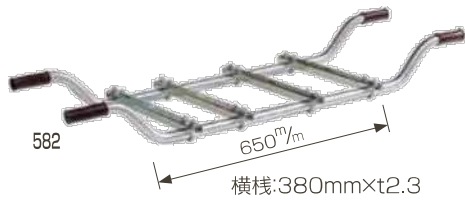

コード番号	品名	本体価格(税抜)	本体価格(税込)
582 4100200	セット台(中)(全長1170×巾380 ^m /m)	8,000	8,800
583 4100300	セット台(大)(全長1300×巾380 ^m /m)	10,000	11,000
4101200	セット台横棧(Uボルト、ナット付)380 ^m /m		
4101300	セット台用横棧380 ^m /m		
4110300	セット台用Uボルト、ナット		
584 4100400	セット台(特大)水冷機6本入(1660×440 ^m /m)	14,500	15,950
4100500	(特大用)横棧(Uボルト、ナット付)(1本)		
585 4110200	ディーゼル用セット台(全長1600×巾448 ^m /m)	21,000	23,100
4102200	ディーゼル用横棧(Uボルト、ナット付)		

586 4100900	スマートセット台	14,000	15,400
587 4101000	1人用セット台	9,600	10,560
588 4114200	1人用セット台DX型(防振ゴム付)	21,500	23,650

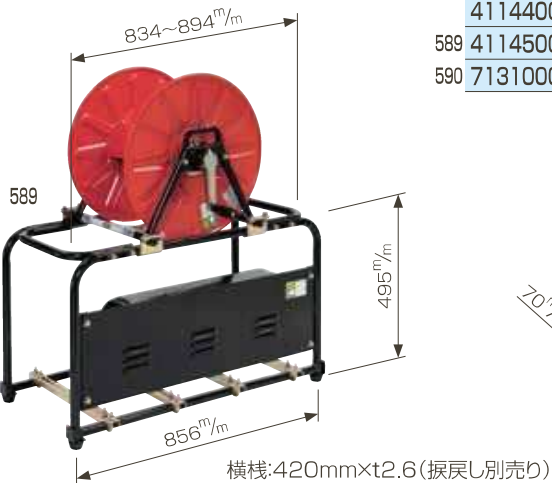
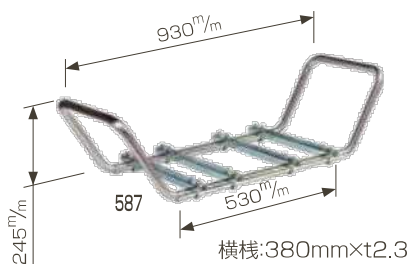

4114300	安全セット台M型(防振ゴム付)ベース本体付	31,000	34,100
4114400	安全セット台M型用巻取機R型(搭載用)	27,500	30,250
589 4114500	安全セット台MR型(巻取機セット型)	60,000	66,000
590 7131000	ベルトカバー(新型)	9,600	10,560

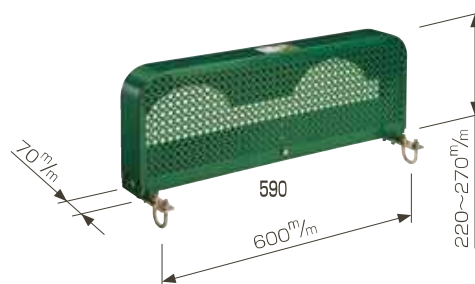

マイティセット台(クロームメッキ付)



591

コード番号	品名	本体価格(税抜)	本体価格(税込)
591 7132000	マイティセット台OH-R(新型) (防振ゴム付)	30,000	33,000
7133000	マイティセット台OH-C(新型) (キャスター、ブレーキ付)	33,500	36,850

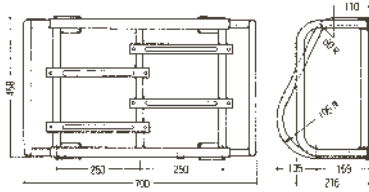

最少数量：1梱包(2台)単位

アルミマイティセット台



592

重量:5,150g

592 7146600	アルミマイティセット台AL-R	31,000	34,100
-------------	-----------------	--------	--------

最少数量：1梱包(2台)単位

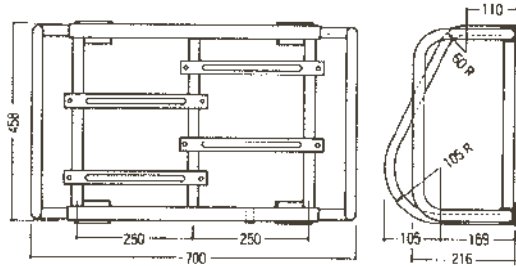

フレームセット台(メッキ付)



593

4103600	フレームセット台FS-R(防振ゴム付)	47,500	52,250
593 4103700	フレームセット台FS-C(キャスター、ブレーキ付)	54,000	59,400

最少数量：1梱包(1台)単位

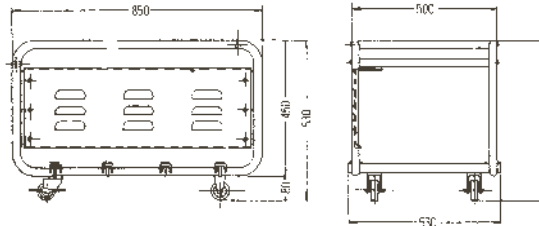

ブレーキ車輪付(FS-C)

動噴カート



594

594 4124800	動噴カートRK-1106	69,500	76,450
-------------	--------------	--------	--------

最少数量：1梱包(1台)単位

巻取機付動噴運搬台車

φ8.5ホース150m用巻取機付

φ8.5より戻し金具付

●動噴とホースを台車にセットしたまま移動、保管ができ、台車への積みおろしの必要がなく便利です。

●タイヤは13×3エアータイヤ(シャフト径φ20)

注:動噴、ホースは別売り

注:エンジン機種によりベルトカバーをカットしないと取付けできない場合があります。

全長(mm)	1353
全幅(mm)	616
ハンドル高(mm)	588
タイヤ幅(mm)	514
重量(kg)	14.5
積載重量(kg)	100

オートリール(自動巻取セット台)

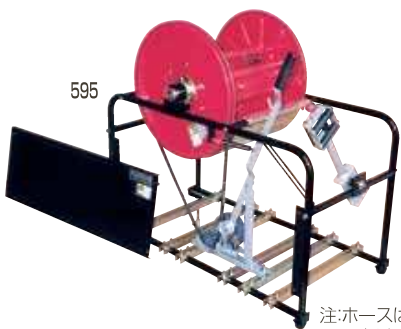

595

注:ホースは(別売)
※Vベルト付

595 4103000	オートリールAR-3型	120,000	132,000
596 4115000	オートリールAR-5型(組立式)	91,000	100,100

最少数量：1梱包(1台)単位

[OHVエンジン搭載可能5PSまで]

より戻しは、ホースサイズにより異なりますので別途装着下さい。

標準
φ8.5スプレーホース 200m巻 }
φ10 " 150m巻 }



596

ドラム外径:φ475

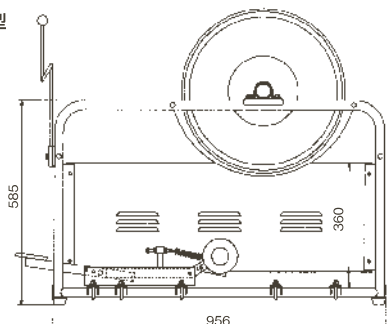

956

ハウス用品・収穫車

ホース支持金具



コード番号	品名	本体価格(税抜)	本体価格(税込)
597 4102000	ホースホルダー (1)	5,300	5,830
598 4609800	打込みローラー (3)	4,300	4,730
599 4203600	ターンローター(B型)ベアリング入	10,500	11,550
600 4614300	ブラローラー-A	5,300	5,830
601 4114800	ミニローラーベアリング入	7,200	7,920
602 4120400	ホーススルー-R-16	4,200	4,620
603 4121200	ホーススルー-R-20	4,700	5,170
604 4125300	ホースラックHL-30DX	5,300	5,830
605 4125400	アオリラックBT-40S	7,100	7,810

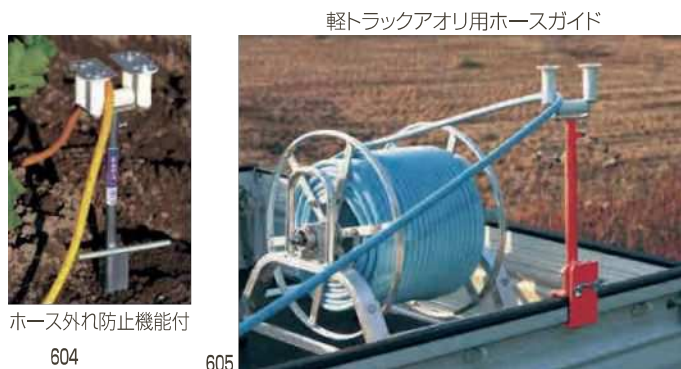

収穫車

606 4125500	アルミ製収穫台車 RA-80(ノーバンクタイヤ)	58,800	64,680
607 4121100	アルミ製収穫台車 RA-90(エアータイヤ)	90,700	99,770
608 4122500	アルミ製収穫台車 RA-100(エアータイヤ)	101,700	111,870
4122600	アルミ製収穫台車 RA-100N(ノーバンクタイヤ)	123,700	136,070
609 4122700	アルミ製収穫台車 RA-200(エアータイヤ)	118,800	130,680
4122800	アルミ製収穫台車 RA-200N(ノーバンクタイヤ)	146,800	161,480

最少数量：1梱包(1台入)単位



アルミ製収穫台車 RA-80
重量:10.1kg



アルミ製収穫台車 RA-90
重量:18kg



608

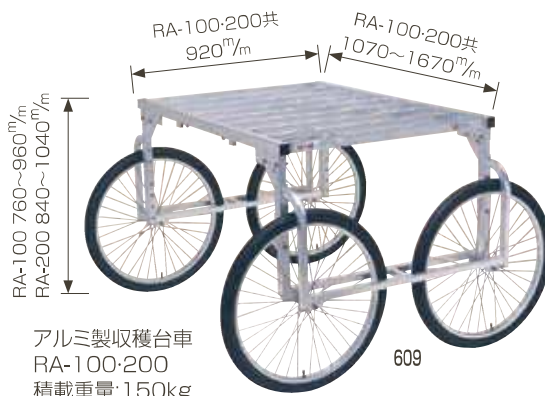

アルミ製収穫台車
RA-100-200
積載重量:150kg

609

こしかけっ子



610

高さ:210~650mm



611

高さ:210mm

コード番号	品名	本体価格(税抜)	本体価格(税込)
610 4110000	腰掛ッ子DX型(座布団付)	17,000	18,700
611 4103800	腰掛ッ子S型(座布団付)	9,500	10,450

最少数量: 1梱包(2台入)単位



スワット

612 4126100	スワットRSA-400(12インチノーバンク)	35,900	39,490
613 4126200	スワットRSA-640L(12インチノーバンク)	37,300	41,030

最少数量: 1梱包(1台)単位

中床タイプ



612

座面高:33-38cm

底床タイプ



613

座面高:21-26-31cm

ハウス用品・収穫車

乗用作業車

614 4126400	パラエモン NAH-1	59,800	65,780
615 4126500	ナエコ NK-700S	72,500	79,750

最少数量: 1梱包(1台)単位



614



615

いちご用収穫台車

616 4126600	ラクエモン RS-700S(ノーバンク)	42,700	46,970
617 4126700	ラクエモン RS-800K(ノーバンク)	49,700	54,670
618 4126800	ラクエモン RS-757H(ノーバンク)	50,800	55,880

最少数量: 1梱包(1台)単位



616

回転イスタイプ



617



618

ハウスカー



619

重量:7.9kg
積載重量:60kg
荷台長さ:650~800mm
巾:350~520mm

コード番号	品名	本体価格(税抜)	本体価格(税込)
619 4110400	ハウスカーB-2型	25,000	27,500
4102300	ハウスカーB-2型用タイヤ		
620 4126900	コン助CN-45D(エアータイヤ)	20,300	22,330
621 4127000	コン助CN-65D(エアータイヤ)	23,500	25,850
4127100	コン助CN-45DW(エアータイヤ)	30,900	33,990
4127200	コン助CN-65DW(エアータイヤ)	34,100	37,510
622 4127300	愛菜号 CH-500(エアータイヤ)	22,600	24,860
623 4127400	愛菜号 CHJ-700(エアータイヤ)	46,700	51,370
624 4127500	愛菜号 CHJ-2000(エアータイヤ)	72,500	79,750
625 4127600	愛菜号 CHR-30-2J(エアータイヤ)	55,600	61,160
626 6720600	愛菜号 CH-850(エアータイヤ)	36,300	39,930
627 6720700	愛菜号 CH-950A(エアータイヤ)	38,800	42,680
628 4124400	アルミ製ハウスカー用 エア入りタイヤ2.50-4A		
4124300	アルミ製ハウスカー用 ノーパンクタイヤ2.50-4NA		
629 4122400	アルミ製ハウスカー用 エア入りタイヤ2.50-4T		
4124500	アルミ製ハウスカー用 ノーパンクタイヤ2.50-4N		

最少数量:1梱包(1台)単位

ハウス用品・収穫車

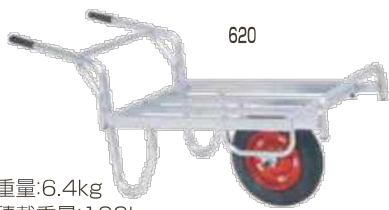

620

重量:6.4kg
積載重量:100kg



621

重量:7.3kg
積載重量:100kg



622

重量:7kg
積載重量:60kg



623

重量:11.8kg
積載重量:80kg



624

重量:18.7kg
積載重量:100kg



625

重量:14.3kg
積載重量:100kg



626

重量:7.9kg
積載重量:100kg
荷台長さ:560~750mm
巾:340~560mm



627

重量:8.7kg
積載重量:100kg
荷台長さ:740~1,050mm
巾:340~560mm



アルミホイール



プラホイール

アルミ1・2輪車

バケット材質:PP

コード番号	品名	本体価格(税抜)	本体価格(税込)
630 4128300	アルミ1輪車CF-2(エアータイヤ)	21,400	23,540
631 4128400	アルミ2輪車CF-2W(エアータイヤ)	32,000	35,200



630

重量:7.7kg
積載重量:100kg



631

重量:10kg
積載重量:100kg

アルミ1輪車(大型)

バケット材質:PE

632 4128600	アルミ1輪車CF-1(エアータイヤ)	55,900	61,490
633 4128700	アルミ1輪車CF-3(エアータイヤ)	47,700	52,470
634 4128800	アルミ1輪車CF-4(エアータイヤ)	60,000	66,000



632

重量:9kg
積載重量:100kg



633

重量:9.3kg
積載重量:100kg

J.1 輪車用スペアタイヤ



634

重量:11kg
積載重量:100kg

635 4128900	TR-13×3T(エアータイヤ)		
636 4129000	TR-13×3N(ノーパンクタイヤ)		
637 4129100	TR-13×3DX(エアータイヤ)		

最少数量:1梱包(1台)単位



635



636



637

電動運搬車

最大積載重量:100kg

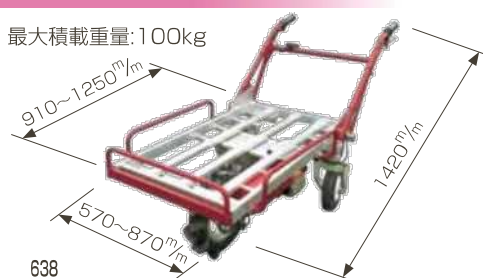

638

638 4125100	電動猫吉三輪タイプ(AGタイヤ)	276,000	303,600
-------------	------------------	---------	---------

最少数量:1梱包(1台)単位



背負い動噴用キャリーカー



コード番号	品名	本体価格(税抜)	本体価格(税込)
639 4120100	背負い動噴用キャリーカー SD-R リール付	33,000	36,300
4120200	背負い動噴用キャリーカー SD型	24,000	26,400
640 4121300	背負い動噴用キャリーカー アルミ製 DC-100A	22,800	25,080
641 4125200	シヨイッコ背負い動噴背負台 TH-70	43,900	48,290

最少数量：1梱包(1台入)単位

特徴 リフトのハンドルを回すことにより、低い位置から高い位置へ背負い動噴を上げられますから、楽に背負うことができます。

液肥混入器



4403600	液肥混入器3/4" FMT-1型	8,000	8,800
4403700	液肥混入器3/4" FMT-1P型	8,800	9,680
4403800	液肥混入器3/4" FMT-2M型	8,000	8,800
4403900	液肥混入器3/4" FMT-2MP型	8,800	9,680
642 4404100	液肥混入器1" FMT-3M型	8,000	8,800
4404200	液肥混入器1" FMT-3MP型	8,800	9,680
4404300	液肥混入器3/4" FMT-4M型	8,000	8,800
4404400	液肥混入器3/4" FMT-4MP型	8,800	9,680

最少数量：1梱包(10個)単位

選ぶ基準

型式	流量(L/分)	混入比率(倍)	ホース口径(mm)
FMT-1	3~ 15	200	20
FMT-2	15~ 50	800	20
FMT-3	50~ 150	400	25
FMT-4	15~ 50	400	20

※型式を選ぶときは「混入比率」ではなく「流量」で選んで下さい。

選定を誤りますと混入しない場合があります。

※型式によって流せる水量が決まっています。

各型式の流量の範囲で使用して下さい。

FMT-OMP ※P=ペットボトル用アダプター付

※

ニューグリーンゼッター



643 1263300	ニューグリーンゼッターNSM-30型540S	76,000	83,600
1263301	NSM-30型用液肥ニードル		
1263302	NSM-30型用アクリル管のみ		
1263303	NSM-30型用アクリル管 完備品		
1263304	NSM-30型用ウキコ		
1263305	NSM-30型用上部金具リング付		
1263306	NSM-30型用下部金具リング付		
1263307	NSM-30型用ストレーナー		
1263308	NSM-30型用ホースのみ		

最少数量：1梱包(1台入)単位

特徴

1. バイパス部が曲らないため水圧損失がすくない。
2. コンパクト設計ですので、狭いところでも容易に設置できます。
3. 倍率表により簡単に希釈ができます。
4. 排水側に取り付けます。

ホース巻取機

強力型組立巻取機

(ストロングリールシリーズ)



付属: 1/4より戻し



付属: 1/4より戻し
3mホース付(男×女)

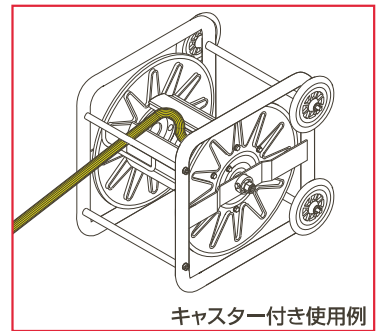

キャスター付き使用例

ストロングリールホースセット



3mホース付(男×女)

649

コード番号	品名	本体価格(税抜)	本体価格(税込)	
644	4204600	ストロングリールSL-200型本機丈	24,000	26,400
		巻取り容量 $\phi 8.5 \times 200\text{m}$ $\phi 10 \times 150\text{m}$ $\phi 13 \times 100\text{m}$		
	1318900	ストロングリールSL-150型(G1/4"より戻し付)	20,400	22,440
		巻取り容量 ($\phi 8.5 \times 150\text{m}$ 用) ($\phi 10 \times 100\text{m}$ 用)		
645	1319000	ストロングリールSL-100型(G1/4"より戻し付)	19,500	21,450
		巻取り容量 ($\phi 8.5 \times 100\text{m}$ 用)		
	1319100	ストロングリールSL-50型(G1/4"より戻し付)	14,600	16,060
		巻取り容量 ($\phi 8.5 \times 50\text{m}$ 用)		
646	1319200	角型ストロングリールSLK-150型(G1/4"より戻し付)	31,500	34,650
		巻取り容量 ($\phi 8.5 \times 150\text{m}$) ($\phi 10 \times 100\text{m}$ 用)		
	1319300	角型ストロングリールSLK-100型(G1/4"より戻し付)	29,750	32,725
	巻取り容量 ($\phi 8.5 \times 100\text{m}$ 用)			
	1319400	角型ストロングリールSLK-50型(G1/4"より戻し付)	23,500	25,850
	巻取り容量 ($\phi 8.5 \times 50\text{m}$ 用)			
646	4206400	巻取機ニューSR-30(角型)(G1/4"より戻し付)($\phi 8.5 \times 30\text{m}$ 用)	16,500	18,150
647	1136000	角リールSLK-50(キャスター付)(より戻し付)(G1/4)	31,500	34,650
	1136100	角リールSLK-100(キャスター付)(より戻し付)(G1/4)	38,000	41,800
	1136200	角リールSLK-150(キャスター付)(より戻し付)(G1/4)	39,000	42,900
648	1136300	角リールホースセットSLKH-50(キャスター付)($\phi 8.5 \times 50$)(G1/4)	59,000	64,900
	1136400	角リールホースセットSLKH-100(キャスター付)($\phi 8.5 \times 100$)(G1/4)	87,500	96,250
	1136500	角リールホースセットSLKH-150(キャスター付)($\phi 8.5 \times 100$)(G1/4)	88,500	97,350
	1136600	角リールホースセットSLKH-150(キャスター付)($\phi 10 \times 100$)(G3/8)	113,000	124,300

最少数量: 1梱包(1台入)単位

適合表

品名	フランジ内径
ストロングリール SL-50型,SL-100型,SL-150,SL-200型 角型ストロングリール SLK-50型,SLK-100型,SLK-150型 キャスター付き 巻取機ニューSR30(角型)	$\phi 31$ $\phi 28$

649	1319500	リールホースセットSLH-50($\phi 8.5 \times 50\text{m}$)(G1/4)	44,500	48,950
	1319600	リールホースセットSLH-100($\phi 8.5 \times 100\text{m}$)(G1/4)	72,000	79,200
	1319700	リールホースセットSLH-150($\phi 8.5 \times 100\text{m}$)(G1/4)	72,600	79,860
	1319800	リールホースセットSLH-150($\phi 10 \times 100\text{m}$)(G3/8)	100,000	110,000
	1319900	角リールホースセットSLKH-50($\phi 8.5 \times 50\text{m}$)(G1/4)	54,000	59,400
	1320000	角リールホースセットSLKH-100($\phi 8.5 \times 100\text{m}$)(G1/4)	78,000	85,800
	1320100	角リールホースセットSLKH-150($\phi 8.5 \times 100\text{m}$)(G1/4)	80,000	88,000
	1320200	角リールホースセットSLKH-150($\phi 10 \times 100\text{m}$)(G3/8)	105,000	115,500

最少数量: 1梱包(1台入)単位

(軽量タイプ、5MPa仕様のホース付)

巻取機



650



651

コード番号	品名	本体価格(税抜)	本体価格(税込)
4200200	巻取機中型 R-600(より戻しなし)	40,000	44,000
650 4200300	巻取機大型 R-720(より戻しなし)	45,000	49,500
4205200	車輪付中型巻取機 KR-600(より戻しなし)	65,000	71,500
651 4204700	車輪付大型巻取機 KR-720(より戻しなし)	70,000	77,000
652 4205000	エア用ホースリール(より戻し付)	18,500	20,350



652

品名	フランジ内径
巻取機中型R-600	φ38
巻取機大型R-720	φ41
車輪付中型巻取機KR-600	φ38
車輪付大型巻取機KR-720	φ41
エア用ホースリール	φ28

653 4118100	アルミ家庭用巻取機 20M(内径15mm水道ホース用)	15,800	17,380
4118200	アルミ家庭用巻取機 30M(内径15mm水道ホース用)	17,500	19,250
654 4118300	アルミ家庭用巻取機 50M(内径15mm水道ホース用)	20,000	22,000



653

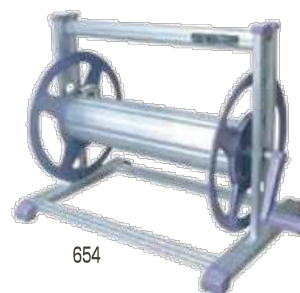

654

ホース巻取機

アルミ製ホース巻取機(永田製)

655 4208000	アルミ巻取機 SAL-50(1/4より戻し付)	21,500	23,650
4207900	アルミ巻取機 SAL-100(1/4より戻し付)	23,500	25,850
656 4208100	アルミ巻取機 SAL-150(1/4より戻し付)	24,000	26,400
657 4208200	アルミ巻取機 SALR-150(1/4より戻し付)	25,800	28,380
1322900	折りたたみ式ハンドル		

最少数量：1梱包(1台)単位

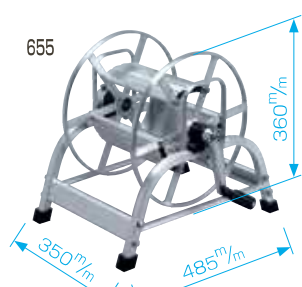

重量:4400g

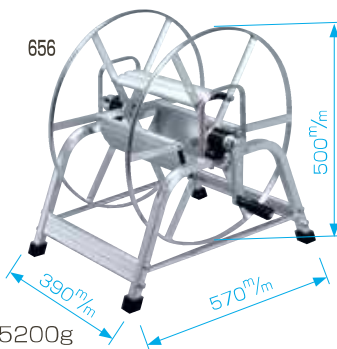

重量:5200g

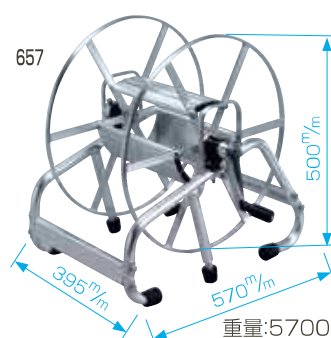

重量:5700g

品名	フランジ内径
SAL-50	φ32
SAL-100	
SAL-150	
SALR-150	

アルミ巻取機(昭和ブリッジ)

658 4116900	アルミ巻取機 MA-1B(ベアリング式)より戻し付	27,500	30,250
659 4121900	アルミ巻取機 MA-2B(ベアリング式)より戻し付	39,600	43,560
4122000	アルミ巻取機 MA-5Bラック式(ベアリング式)より戻し付	30,800	33,880

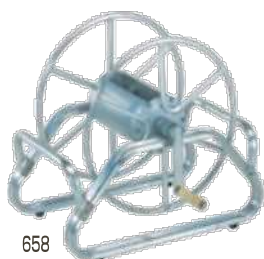

658



659

サニーホース巻取機

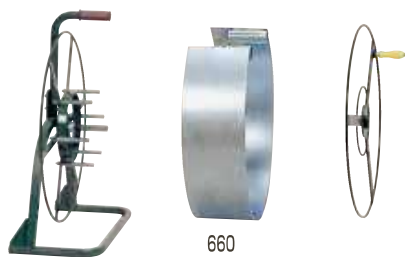

適用:φ25~φ50・50m巻



661

適用:灌水チューブ・散水チューブ用



662

コード番号	品名	本体価格(税抜)	本体価格(税込)
660 1322700	サニーホース巻取機W-R (ワッパ付)	33,500	36,850
1322800	サニーホース巻取機W-RK車輪付 (ワッパ付)	42,500	46,750
661 4124900	灌太郎 KM-640	39,400	43,340
662 4125000	灌太郎用KM-640オプションドラム		

φ5スカイブルーホース



663

4120500	φ5スカイブルーホース 20m金具付(G1/4)	オープン価格	オープン価格
4120600	φ5スカイブルーホース 30m金具付(G1/4)	オープン価格	オープン価格
663 4119500	φ5スカイブルーホース 50m金具付(G1/4)	オープン価格	オープン価格
4120700	φ5スカイブルーホース 70m金具付(G1/4)	オープン価格	オープン価格
4119600	φ5スカイブルーホース100m金具付(G1/4)	オープン価格	オープン価格
4120800	φ5スカイブルーホース130m金具付(G1/4)	オープン価格	オープン価格
4120900	φ5スカイブルーホース150m金具付(G1/4)	オープン価格	オープン価格
4121000	φ5スカイブルーホース200m金具付(G1/4)	オープン価格	オープン価格

ホース巻取機

ツインホース〔ストレーナーなし〕



注:ストレーナー(別売)

664 5106400	ツインホース 13×19×3m 金具付	9,000	9,900
-------------	---------------------	-------	-------

ポンプ

ギヤーポンプ

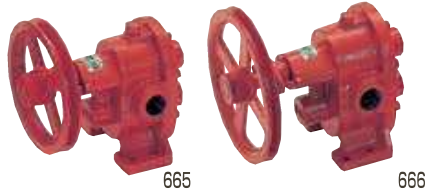

コード番号	品名	本体価格(税抜)	本体価格(税込)
665 4300300	ギヤーポンプ鉄(GC-20)	21,100	23,210
666 4300500	ギヤーポンプ鉄(GC-25)	31,800	34,980

最少数量：1箱(2台入)単位

回転に対する吐出量吸入側吐出側の圧力が0MPaの場合

	400回転	500回転	600回転	700回転	800回転
25 ^m /m	55ℓ	68ℓ	80ℓ	93ℓ	107ℓ
20 ^m /m	37ℓ	45ℓ	54ℓ	63ℓ	71ℓ
13 ^m /m	21ℓ	26ℓ	31ℓ	36ℓ	41ℓ

チャンネルポンプ



667 4507500	チャンネルポンプ SS-40	72,500	79,750
4507600	チャンネルポンプ SS-50	83,000	91,300

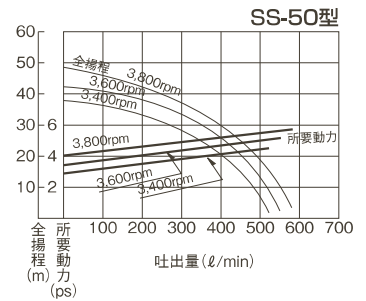
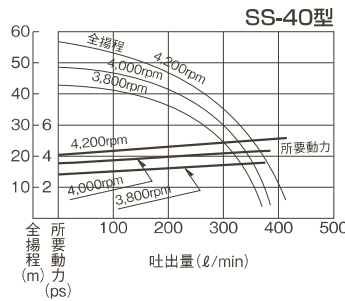

チャンネルステンポンプ

(逆止弁付)



4507800	チャンネルステンポンプ SS-250	48,500	53,350
4512200	チャンネルステンポンプ SS-450	76,500	84,150
4508000	チャンネルステンポンプ SS-500	85,000	93,500
668 4509500	チャンネルステンポンプ SS-551	109,000	119,900
4512000	チャンネルステンポンプ SS-651	166,000	182,600

Specifications

仕様 HIGH PRESSURE PUMPS

名称 Model	SS-40	SS-50	SS-250	SS-450	SS-500	SS-551	SS-651
口径 (mm) Diameter	40	50	25	40	50	50	65
標準回転数 (rpm) Speed	4,000	3,600	3,000~5,000	2,500~4,200	2,500~3,800	2,500~3,600	3,600
最大吐出量 (ℓ/min) Max Discharge (ℓ/min)	400	560	130	360	580	560	800
最大揚程 (m) Max Total Head	47	41	50	54	45	50	63
所要動力 (ps) Power Required	4.4	5.0	0.5~2.5	2.0~4.2	1.5~5.2	1.5~5.5	11.0
重量 (kg) Weight	12	16	5	13	13	18.5	29
寸法 (全長×全幅×全高) (mm) Dimension (L×B×H)	355×220 ×390	386×257 ×410	246×152 ×238	355×222 ×355	350×222 ×368	375×245 ×380	462×300 ×510

散水布ホース

散水用布ホース



669



670



671

散水布ホース
吸水カップリング

コード番号	品名	本体価格(税抜)	本体価格(税込)
1305300	グリーンホース 25×20m 町の付 0.9MPa	26,000	28,600
669 1304400	ジェットホースエーワン 40×20m 町の付 0.9MPa	21,000	23,100
670 1305600	スーパーイーグルホース 40×20m 町の付 1.3MPa	32,000	35,200
1309200	ライトブルーホース 25×20m 町の付 1.3MPa	15,200	16,720
671 1309300	ライトブルーホース 40×20m 町の付 1.3MPa	14,400	15,840
1309400	ライトブルーホース 40×20m 町の付 1.6MPa	17,000	18,700
1309500	ライトブルーホース 50×20m 町の付 1.3MPa	20,500	22,550
1309600	ライトブルーホース 50×20m 町の付 1.6MPa	24,200	26,620
1311100	ライトブルーホース 65×20m 町の付 1.3MPa	27,000	29,700
1311200	ライトブルーホース 65×20m 町の付 1.6MPa	33,500	36,850

最少数量：1梱包(5本入)単位

特徴 軽量化、耐摩耗性耐光性にすぐれたゴルフ場等の散水専用ホースです。

吸水カップリング

ワンタッチ吸水用カップリング

注:各サイズのA+Cがセットになりますので間違いのないように御用命下さい。



672



675



673



676



674



677

672	1306000	ワンタッチ吸水カップリング 25A	3,000	3,300
673	1306100	ワンタッチ吸水カップリング 40A	3,300	3,630
	1306200	ワンタッチ吸水カップリング 50A	4,750	5,225
674	1306300	ワンタッチ吸水カップリング 65A	6,500	7,150
	1306400	ワンタッチ吸水カップリング 75A	8,750	9,625
675	1306500	ワンタッチ吸水カップリング 25C	3,300	3,630
676	1306600	ワンタッチ吸水カップリング 40C	3,650	4,015
	1306700	ワンタッチ吸水カップリング 50C	4,300	4,730
677	1306800	ワンタッチ吸水カップリング 65C	6,200	6,820
	1307200	ワンタッチ吸水用カップリング用Oリング 25C用		
	1307300	ワンタッチ吸水用カップリング用Oリング 40C用		
	1307400	ワンタッチ吸水用カップリング用Oリング 50C用		
	1307500	ワンタッチ吸水用カップリング用Oリング 65C用		
	1307600	ワンタッチ吸水用カップリング用Oリング 75C用		

ダイナフローカップ

ダイナフローカップ

PART A
アダプター
女ねじBSPT



678

PART B
カプラー
雄ねじBSPT



679

PART C
カプラー
ホースシャンク



680

PART D
カプラー
女ねじBSPT



681

PART E
アダプター
ホースシャンク



682

PART F
アダプター
雄ねじBSPT



683

コード番号	品名	本体価格(税抜)	本体価格(税込)
678 4104000	ダイナフロー PART A型 25	1,150	1,265
4104100	ダイナフロー PART A型 32	1,650	1,815
4104200	ダイナフロー PART A型 40	1,750	1,925
4104300	ダイナフロー PART A型 50	1,900	2,090
4104400	ダイナフロー PART A型 65	2,900	3,190
4104500	ダイナフロー PART A型 75	4,000	4,400
679 4104700	ダイナフロー PART B型 25	2,750	3,025
4104800	ダイナフロー PART B型 32	3,350	3,685
4104900	ダイナフロー PART B型 40	3,500	3,850
4105000	ダイナフロー PART B型 50	4,100	4,510
4105100	ダイナフロー PART B型 65	5,800	6,380
4105200	ダイナフロー PART B型 75	7,200	7,920
680 4105400	ダイナフロー PART C型 25	2,450	2,695
4105500	ダイナフロー PART C型 32	3,000	3,300
4105600	ダイナフロー PART C型 40	3,300	3,630
4105700	ダイナフロー PART C型 50	3,800	4,180
4105800	ダイナフロー PART C型 65	5,600	6,160
4105900	ダイナフロー PART C型 75	7,300	8,030
681 4106100	ダイナフロー PART D型 25	2,700	2,970
4106200	ダイナフロー PART D型 32	3,500	3,850
4106300	ダイナフロー PART D型 40	4,000	4,400
4106400	ダイナフロー PART D型 50	4,200	4,620
4106500	ダイナフロー PART D型 65	5,700	6,270
4106600	ダイナフロー PART D型 75	6,900	7,590
4115300	ダイナフロー用パッキング(39×26) 25		
4115400	ダイナフロー用パッキング(49×34) 32		
4115500	ダイナフロー用パッキング(56×41) 40		
4115600	ダイナフロー用パッキング(66×50) 50		
4115700	ダイナフロー用パッキング(79×60) 65		
4115800	ダイナフロー用パッキング(94×76) 75		
682 4106800	ダイナフロー PART E型 25	1,340	1,474
4106900	ダイナフロー PART E型 32	1,750	1,925
4107000	ダイナフロー PART E型 40	1,900	2,090
4107100	ダイナフロー PART E型 50	2,450	2,695
4107200	ダイナフロー PART E型 65	3,920	4,312
4107300	ダイナフロー PART E型 75	5,230	5,753
683 4107500	ダイナフロー PART F型 25	1,500	1,650
4107600	ダイナフロー PART F型 32	1,800	1,980
4107700	ダイナフロー PART F型 40	2,070	2,277
4107800	ダイナフロー PART F型 50	2,440	2,684
4107900	ダイナフロー PART F型 65	4,500	4,950
4108100	ダイナフロー PART F型 75	5,230	5,753

ダイナフローカップ

PART DC
ダストキャップ



684

PART DP
ダストキャップ



685

コード番号	品名	本体価格(税抜)	本体価格(税込)
684 4108300	ダイナフロー PART DC型 25	2,550	2,805
4108400	ダイナフロー PART DC型 32	3,200	3,520
4108500	ダイナフロー PART DC型 40	3,380	3,718
4108600	ダイナフロー PART DC型 50	3,620	3,982
685 4109100	ダイナフロー PART DP型 25	1,130	1,243
4109200	ダイナフロー PART DP型 32	1,310	1,441
4109300	ダイナフロー PART DP型 40	1,430	1,573
4109400	ダイナフロー PART DP型 50	1,680	1,848

動噴用カムロック



686



687



688



689

686 4210600	NGカムロックカップリング 25A(G1)	650	715
687 4210700	NGカムロックカップリング 25C(G1)	1,300	1,430
4210800	NGカムロックカップリング 40A(G1 ^{1/2})	1,100	1,210
4210900	NGカムロックカップリング 40C(G1 ^{1/2})	2,050	2,255
4211000	NGカムロックカップリング 50A(G2)	1,350	1,485
4211100	NGカムロックカップリング 50C(G2)	2,500	2,750
4211200	NGカムロックカップリング 25A.C組(G1)	1,750	1,925
4211300	NGカムロックカップリング 40A.C組(G1 ^{1/2})	2,500	2,750
4211400	NGカムロックカップリング 50A.C組(G2)	2,950	3,245
4213100	NGカムロックカップリング 25A用パッキン		
688 4213200	NGカムロックカップリング 40A用パッキン		
4213300	NGカムロックカップリング 50A用パッキン		
4213400	NGカムロックカップリング 25C用パッキン		
689 4213500	NGカムロックカップリング 40C用パッキン		
4213600	NGカムロックカップリング 50C用パッキン		

Vゼロ ジョイント

Vゼロ ジョイント

690 6000400	Vゼロ ジョイント VO-J1	2,600	2,860
-------------	-----------------	-------	-------

特徴

1. 使用流体は、水・油・エア・切削液・洗浄液など多用途で使用できます。
2. 使用圧力は1.0MPa以下でご使用下さい。
3. 取付けねじの締め付け力は15N・m以下です。
4. 最高使用温度は80°以下です。



690

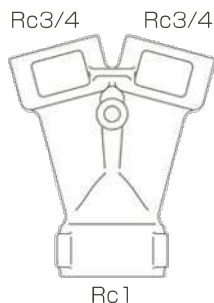

ダイナフローカップ・Vゼロジョイント

(1) 異径金具



691



692



693



694



695



696



697



698

コード番号	品名	本体価格(税抜)	本体価格(税込)
異径金具	オス × メス		
2603500	SW13.8×G1/4	550	605
2603800	SW13.8×SW16	600	660
2603900	SW13.8×G3/8	600	660
2604300	SW13.8×SW22	1,030	1,133
2604400	SW13.8×G1/2	1,030	1,133
2604600	SW13.8×SW25	1,370	1,507
2618800	SW13.8×G5/8	1,370	1,507
2604800	SW13.8×SW28	1,650	1,815
2605000	SW13.8×G3/4	1,650	1,815
2618900	SW13.8×G1	3,080	3,388
691 2606500	G1/4×SW13.8	550	605
2605400	G1/4×SW16	600	660
2605600	G1/4×G3/8	600	660
692 2605800	G1/4×SW22	1,030	1,133
2605900	G1/4×G1/2	1,030	1,133
2619000	G1/4×SW25	1,370	1,507
2619100	G1/4×G5/8	1,370	1,507
2619200	G1/4×SW28	1,650	1,815
2606300	G1/4×G3/4	1,650	1,815
2606700	SW16×SW13.8	770	847
2607700	SW16×G1/4	770	847
693 2608200	SW16×G3/8	780	858
2608400	SW16×SW22	1,030	1,133
694 2608600	SW16×G1/2	1,030	1,133
2608900	SW16×SW25	1,370	1,507
2619300	SW16×G5/8	1,370	1,507
2609100	SW16×SW28	1,650	1,815
2609200	SW16×G3/4	1,700	1,870
2606900	G3/8×SW13.8	770	847
2619400	G3/8×G1/4	770	847
695 2609500	G3/8×SW16	780	858
2619500	G3/8×G3/8	780	858
2627200	G3/8×SW22	1,030	1,133
696 2610000	G3/8×G1/2	1,030	1,133
2627300	G3/8×SW25	1,370	1,507
2627400	G3/8×G5/8	1,370	1,507
2627500	G3/8×SW28	1,700	1,870
2610300	G3/8×G3/4	1,700	1,870
2607000	SW22×SW13.8	1,150	1,265
2607900	SW22×G1/4	1,150	1,265
2610700	SW22×SW16	1,150	1,265
2627600	SW22×G3/8	1,150	1,265
2611400	SW22×G1/2	1,150	1,265
2611700	SW22×SW25	1,430	1,573
2611900	SW22×G5/8	1,430	1,573
2612100	SW22×SW28	1,810	1,991
2612300	SW22×G3/4	1,790	1,969
2627700	SW22×G1	2,640	2,904
2607200	G1/2×SW13.8	1,150	1,265
2627800	G1/2×G1/4	1,150	1,265
2610900	G1/2×SW16	1,150	1,265
697 2611100	G1/2×G3/8	1,150	1,265
698 2612700	G1/2×SW22	1,210	1,331
2613100	G1/2×SW25	1,430	1,573

最少数量：1梱包(100個)単位

(1) 異径金具



699



700

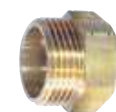

701



702



703



704



705



706

コード番号	品名	本体価格(税抜)	本体価格(税込)
異径金具	オス × メス		
2613300	G1/2×G5/8	1,430	1,573
699 2613500	G1/2×SW28	1,790	1,969
2613700	G1/2×G3/4	1,790	1,969
2627900	G1/2×G1	2,640	2,904
2628000	G1/2×G1 1/2	4,810	5,291
2628100	SW25×SW13.8	1,790	1,969
2628200	SW25×G1/4	1,790	1,969
2614000	SW25×SW22	1,540	1,694
2628300	SW25×G1/2	1,540	1,694
2628400	SW25×G5/8	1,540	1,694
2614700	SW25×SW28	1,810	1,991
700 2614900	SW25×G3/4	1,810	1,991
2628500	SW25×G1	2,640	2,904
2628600	G5/8×SW13.8	1,430	1,573
2628700	G5/8×G1/4	1,430	1,573
2614100	G5/8×SW22	1,210	1,331
2628800	G5/8×G1/2	1,210	1,331
2628900	G5/8×SW25	1,540	1,694
2629000	G5/8×SW28	1,810	1,991
2629100	G5/8×G3/4	1,810	1,991
2629200	G5/8×G1	2,640	2,904
2629300	SW28×SW16	1,790	1,969
2629400	SW28×SW22	1,790	1,969
2629500	SW28×G1/2	1,790	1,969
2629600	SW28×SW25	1,790	1,969
2629700	SW28×G5/8	1,790	1,969
2614200	G3/4×SW22	1,790	1,969
701 2614400	G3/4×G1/2	1,790	1,969
2653400	G3/4×SW25	1,790	1,969
2615100	G3/4×G5/8	1,790	1,969
702 2615700	SW28×G3/4	1,870	2,057
703 2629800	SW28×G1	2,640	2,904
704 2615900	SW28×SW32	2,640	2,904
2629900	G3/4×SW13.8	1,790	1,969
2653300	G3/4×SW16	1,790	1,969
2616100	G3/4×SW28	1,870	2,057
2616600	G3/4×G1	2,640	2,904
2653500	G3/4×G1 1/4	4,400	4,840
2653600	G3/4×G1 1/2	4,620	5,082
2653700	G3/4×G2	7,310	8,041
2653800	G1×SW16	1,790	1,969
2653900	G1×G1/2	2,420	2,662
2654000	G1×SW25	2,420	2,662
2654100	G1×SW28	2,420	2,662
2616200	SW32×SW28	2,420	2,662
2617100	G1×G3/4	2,420	2,662
2654200	G1×G1 1/4	4,400	4,840
705 2617600	G1×G1 1/2	5,060	5,566
2617700	G1×G2	7,040	7,744
706 2654300	G1 1/4×G1	4,620	5,082
2654400	G1 1/4×G1 1/2	5,170	5,687
2654500	G1 1/4×G2	7,590	8,349
2617800	G1 1/2×G1	4,780	5,258
2618200	G1 1/2×G2	7,590	8,349
2654700	G2×G1	5,770	6,347
2654800	G2×G1 1/2	5,770	6,347

最少数量：1梱包(100個)単位

(2)ニップル

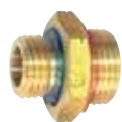

707

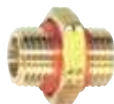

708

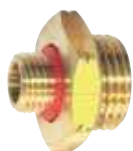

709



710



711

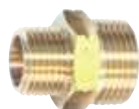

712

コード番号	品名	本体価格(税抜)	本体価格(税込)
ニップル	オス × オス		
2603300	SW13.8×SW13.8	580	638
2603400	SW13.8×G1/4	580	638
2603600	SW13.8×SW16	730	803
707 2603700	SW13.8×G3/8	730	803
2604100	SW13.8×SW22	1,210	1,331
2604200	SW13.8×G1/2	1,210	1,331
2604500	SW13.8×SW25	1,290	1,419
2654900	SW13.8×G5/8	1,290	1,419
2604700	SW13.8×SW28	1,540	1,694
2604900	SW13.8×G3/4	1,540	1,694
2605100	SW13.8×G1	1,950	2,145
708 2605200	G1/4×G1/4	580	638
2605300	G1/4×SW16	730	803
2605500	G1/4×G3/8	730	803
2605700	G1/4×SW22	1,210	1,331
709 2606000	G1/4×G1/2	1,210	1,331
2655000	G1/4×SW25	1,290	1,419
2655100	G1/4×G5/8	1,290	1,419
2655200	G1/4×SW28	1,540	1,694
2606200	G1/4×G3/4	1,540	1,694
2608000	SW16×SW16	800	880
2608100	SW16×G3/8	800	880
2608300	SW16×SW22	1,290	1,419
2608500	SW16×G1/2	1,290	1,419
2608800	SW16×SW25	1,290	1,419
2655300	SW16×G5/8	1,290	1,419
2609000	SW16×SW28	1,540	1,694
2655400	SW16×G3/4	1,540	1,694
2609400	G3/8×G3/8	800	880
710 2609800	G3/8×SW22	1,290	1,419
2609900	G3/8×G1/2	1,290	1,419
2655500	G3/8×SW25	1,290	1,419
2655600	G3/8×G5/8	1,290	1,419
2655700	G3/8×SW28	1,590	1,749
2655800	G3/8×G3/4	1,590	1,749
2611200	SW22×SW22	990	1,089
2611300	SW22×G1/2	990	1,089
2611600	SW22×G5/8	1,240	1,364
2611800	SW22×SW25	1,240	1,364
2612000	SW22×SW28	1,590	1,749
2612200	SW22×G3/4	1,590	1,749
2612400	SW22×G1	2,000	2,200
2612500	SW22×G1 ¹ / ₄	4,730	5,203
711 2612600	G1/2×G1/2	990	1,089
2612900	G1/2×SW25	1,240	1,364
2613200	G1/2×G5/8	1,240	1,364
2613400	G1/2×SW28	1,590	1,749
712 2613600	G1/2×G3/4	1,590	1,749
2613800	G1/2×G1	1,950	2,145
2614500	SW25×SW25	1,450	1,595
2614600	SW25×SW28	1,590	1,749
2614800	SW25×G3/4	1,590	1,749
2615000	SW25×G1	2,000	2,200
2615200	G5/8×SW28	1,650	1,815
2615300	G5/8×G3/4	1,650	1,815
2615400	G5/8×G1	2,130	2,343
2615500	SW28×SW28	1,590	1,749
2615600	SW28×G3/4	1,590	1,749

最少数量：1梱包(100個)単位

(2) ニップル

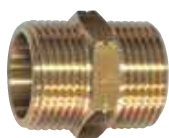

713



714

コード番号	品名	本体価格(税抜)	本体価格(税込)
ニップル	オス × オス		
2615800	SW28×SW32	2,090	2,299
2616000	SW28×G1	2,090	2,299
2655900	SW28×G1 ¹ / ₂	4,840	5,324
713 2616300	G3/4×G3/4	1,590	1,749
2616400	G3/4×SW32	2,090	2,299
2616500	G3/4×G1	2,090	2,299
2616700	G3/4×G1 ¹ / ₄	4,840	5,324
2616800	G3/4×G1 ¹ / ₂	5,060	5,566
2616900	G3/4×G2	7,310	8,041
2617200	SW32×SW32	1,980	2,178
2617300	SW32×G1	2,090	2,299
714 2617400	G1×G1	2,090	2,299
2656000	G1×G1 ¹ / ₄	4,840	5,324
2617500	G1×G1 ¹ / ₂	5,060	5,566
2656100	G1×G2	4,950	5,445
2617900	G1 ¹ / ₄ ×G1 ¹ / ₄	4,840	5,324
2656200	G1 ¹ / ₄ ×G1 ¹ / ₂	5,060	5,566
2618100	G1 ¹ / ₂ ×G1 ¹ / ₂	5,060	5,566
2618300	G2×G2	6,710	7,381
2625500	R1/4×G1/4 (テーパニップル)	820	902
2657600	R1/4×R1/4 (テーパニップル)	820	902
2625600	R1/4×SW13.8 (テーパニップル)	820	902
2625700	R1/4×SW16 (テーパニップル)	930	1,023
2625800	R1/4×SW22 (テーパニップル)	1,650	1,815
2625900	R3/8×SW13.8 (テーパニップル)	930	1,023
2626000	R3/8×SW16 (テーパニップル)	930	1,023
2626100	R3/8×G3/8 (テーパニップル)	930	1,023
2626200	R3/8×SW22 (テーパニップル)	1,650	1,815
2626300	R3/8×G1/2 (テーパニップル)	1,650	1,815
2657400	R1/2×SW13.8 (テーパニップル)	930	1,023
2657500	R1/2×G1/4 (テーパニップル)	930	1,023
2626400	R1/2×SW22 (テーパニップル)	1,590	1,749
2626500	R1/2×G1/2 (テーパニップル)	1,590	1,749
2626600	R1/2×SW16 (テーパニップル)	1,170	1,287
2626700	R1/2×G3/8 (テーパニップル)	1,170	1,287
2626800	R3/4×G3/4 (テーパニップル)	1,650	1,815
2626900	R3/4×G1/2 (テーパニップル)	1,590	1,749
2627000	R1×G3/4 (テーパニップル)	2,090	2,299
2627100	R1×G1 (テーパニップル)	2,090	2,299

最少数量：1梱包(100個)単位

(3)ソケット



715



716



717



718

コード番号	品名	本体価格(税抜)	本体価格(税込)
ソケット	メス × メス		
2606400	SW13.8×SW13.8	380	418
2606600	SW13.8×G1/4	410	451
2606800	SW13.8×SW16	570	627
2656300	SW13.8×G3/8	570	627
2607100	SW13.8×SW22	1,130	1,243
2607300	SW13.8×G1/2	1,130	1,243
715 2607600	G1/4×G1/4	380	418
2656400	G1/4×SW16	570	627
2607800	G1/4×G3/8	570	627
2656500	G1/4×SW22	1,130	1,243
2656600	G1/4×G1/2	1,130	1,243
2610600	SW16×SW16	570	627
2656700	SW16×G3/8	570	627
716 2657900	G3/8×G1/2	1,130	1,243
2610800	SW16×SW22	1,130	1,243
2656800	SW16×G1/2	1,130	1,243
2656900	G3/8×G3/8	570	627
2613900	SW22×SW22	1,210	1,331
2657000	SW22×G1/2	1,210	1,331
717 2614300	G1/2×G1/2	1,210	1,331
2657100	SW28×SW28	1,810	1,991
2657200	SW28×G3/4	1,810	1,991
2657700	SW28×G1	3,300	3,630
718 2617000	G3/4×G3/4	1,650	1,815
2657300	G1×G1	3,300	3,630

最少数量：1梱包(100個)単位

(4)ゲージ



719 2632000	農機具用イージーゲージ(1set)	10,000	11,000
-------------	-------------------	--------	--------

最少数量：1梱包(1個)単位



ネジ切替ジョイント

ネジ切替ジョイントセット(台紙付)



720

720 2618600	8.5mm切替ジョイントセット 1台紙	20,000	22,000
2618700	10mm切替ジョイントセット 1台紙	25,000	27,500

最少数量：1梱包(10台紙入)単位

スペアーセット台紙付



721



722

コード番号	品名	本体価格(税抜)	本体価格(税込)
721 3104200	ノズルパッキンスペアーセット(ビ) (台紙1枚50組付) 内訳→(大)10枚、(小)15枚入	13,300	14,630
722 3104300	3/4"ゴムカップリングパッキンセット 内訳→6枚入×50袋付	8,000	8,800
3104400	1"ゴムカップリングパッキンセット 内訳→4枚入×50袋付	8,000	8,800
3104500	1 ¹ / ₂ "ゴムカップリングパッキンセット 内訳→2枚入×50袋付	7,600	8,360
3209900	2"ゴムカップリングパッキンセット 内訳→2枚入×50袋付	10,800	11,880

最少数量：1梱包(10枚)単位

動噴用カップリングパッキンセット

3111100	動噴用吸水カップリングパッキンセット 内訳→1/2、5/8、3/4、1"用各2枚入り×50袋	13,800	15,180
---------	---	--------	--------

ビニゴムパッキンセット

3111800	φ8.5ビニゴムパッキンセット 内訳→ビニール(大)(小)各5枚、ゴム(大)(小)各5枚一台紙40袋付	12,700	13,970
3111900	φ10ビニゴムパッキンセット 内訳→ビニール(大)(小)各5枚、ゴム(大)(小)各5枚一台紙40袋付	17,500	19,250

最少数量：1梱包(10枚)単位

平パッキン

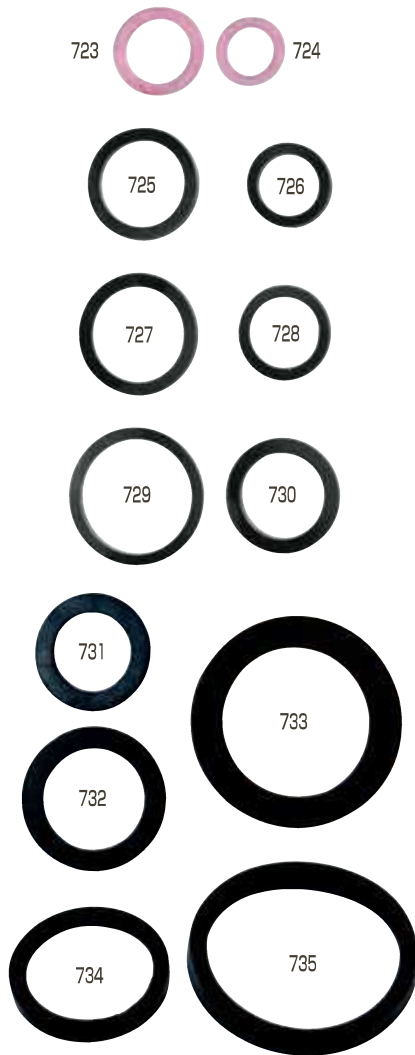

コード番号	品名	本体価格(税抜)	本体価格(税込)
3104900	φ8.5角金具用 男パッキン(ビ)		
3104700	φ8.5角金具用 女パッキン(ビ)		
3105100	φ10角金具用 男パッキン(皮)		
3105200	φ10角金具用 女パッキン(皮)		
723 3111200	φ10角金具用 男パッキン(ビ)		
724 3111300	φ10角金具用 女パッキン(ビ)		
3105300	φ13角金具用 男パッキン(皮)		
3105400	φ13角金具用 女パッキン(皮)		
725 3111400	φ13角金具用 男パッキン(ビ)		
726 3111500	φ13角金具用 女パッキン(ビ)		
727 3105500	φ16角金具用 男パッキン(ビ)		
728 3105600	φ16角金具用 女パッキン(ビ)		
729 3105700	φ19角金具用 男パッキン(ビ)		
730 3105800	φ19角金具用 女パッキン(ビ)		
3105900	φ13カップリング パッキンゴム		
3106000	φ16カップリング パッキンゴム		
731 3106100	φ19カップリング パッキンゴム		
732 3106200	φ25カップリング パッキンゴム		
3106300	φ32カップリング パッキンゴム		
733 3106400	φ40カップリング パッキンゴム		
3106500	φ50カップリング パッキンゴム		
3106600	φ65カップリング パッキンゴム		
3106700	φ75カップリング パッキンゴム		
3106800	φ13カップリング パッキン皮		
3106900	φ16カップリング パッキン皮		
3107000	φ19カップリング パッキン皮		
3107100	φ25カップリング パッキン皮		
3107200	φ32カップリング パッキン皮		
3107300	φ40カップリング パッキン皮		
3107400	φ50カップリング パッキン皮		
〔町の式Uパッキン〕			
3107500	φ19町の式カップリング パッキン		
734 3107600	φ25町の式カップリング パッキン		
3107700	φ32町の式カップリング パッキン		
735 3107800	φ40町の式カップリング パッキン		
3107900	φ50町の式カップリング パッキン		
3108000	φ65町の式カップリング パッキン		
3108100	φ75町の式カップリング パッキン		

皮PKは在庫品限りになります。

最少数量：100個単位

パイプシール



736 3109400	パイプシール t0.1×13×5m		
-------------	-------------------	--	--

※パイプシール本体価格は1ヶ/単価になります。

最少数量：1箱(10ヶ)単位

リング・肩掛バンド

リング(材質NBR)JIS規格



737



738

コード番号	品名	本体価格(税抜)	本体価格(税込)
3100100	リング P-4		
3100200	リング P-5		
3100210	リング P-6		
3100300	リング P-7		
737 3100400	リング P-8		
3100500	リング P-9		
3100600	リング P-10		
3100700	リング P-10A		
3100800	リング P-11		
3100900	リング P-12		
3101000	リング P-14		
3101010	リング P-15		
3101100	リング P-16		
3101200	リング P-18		
3111700	リング P-20		
3101300	リング P-21		
3101400	リング P-22		
3101500	リング P-40		
3112100	リング 1516-9		
3101600	リング 1516-11		
1117607	リング 1516-12		
3101700	リング 1516-13		
3101800	リング 1516-14		
3101900	リング 1516-15		
738 3102000	リング 1516-16		

最少数量：100個単位

肩掛バンド

3208300	4φ肩掛バンド		
739 3208400	10φ肩掛バンド		
740 3208700	背負用ビニールバンド(1台分)		



739



740

ホースバンド

ABAホースグリップ(鉄・亜鉛メッキ)



741



742



743

741 3205600	8-14アバーホースグリップ (小箱入数50ヶ)		
3205700	11-17アバーホースグリップ (小箱入数50ヶ)		
3205800	13-20アバーホースグリップ (小箱入数50ヶ)		
742 3205900	15-24アバーホースグリップ (小箱入数50ヶ)		
3206000	19-28アバーホースグリップ (小箱入数25ヶ)		
3206100	22-32アバーホースグリップ (小箱入数25ヶ)		
743 3206200	26-38アバーホースグリップ (小箱入数25ヶ)		
3206300	32-44アバーホースグリップ (小箱入数10ヶ)		
3206400	38-50アバーホースグリップ (小箱入数10ヶ)		
3206500	44-56アバーホースグリップ (小箱入数10ヶ)		
3206600	50-65アバーホースグリップ (小箱入数10ヶ)		
3206700	58-75アバーホースグリップ		
3206800	68-85アバーホースグリップ		
3206900	77-95アバーホースグリップ		
3207000	87-112アバーホースグリップ		
3207100	104-138アバーホースグリップ		
3207200	130-165アバーホースグリップ		
3207300	150-180アバーホースグリップ		

※ABAホースグリップ本体価格は1ヶ/単価になります。

GEMIステンバンド(SUS-430)

(ボルト：鉄)



744

コード番号	品名	本体価格(税抜)	本体価格(税込)
3209000	GEMI (バンド巾9mm) 8-12	200	220
3210300	GEMI (バンド巾9mm) 10-16	210	231
3210400	GEMI (バンド巾9mm) 12-20	210	231
3210500	GEMI (バンド巾9mm) 16-27	210	231
744 3210600	GEMI (バンド巾9mm) 20-32	220	242
3210700	GEMI (バンド巾9mm) 25-40	220	242
3210800	GEMI (バンド巾9mm) 32-50	230	253
3210900	GEMI (バンド巾12mm) 40-60	405	446
3211000	GEMI (バンド巾12mm) 50-70	430	473
3211100	GEMI (バンド巾12mm) 60-80	440	484
3211200	GEMI (バンド巾12mm) 70-90	450	495
3211300	GEMI (バンド巾12mm) 80-100	460	506
3211400	GEMI (バンド巾12mm) 90-110	485	534
3211500	GEMI (バンド巾12mm) 100-120	495	545
3211600	GEMI (バンド巾12mm) 110-130	510	561
3211700	GEMI (バンド巾12mm) 120-140	530	583
3211800	GEMI (バンド巾12mm) 130-150	565	622
3212000	GEMIステンバンドセット(10-16 2ヶ入×50袋)	23,000	25,300

最少数量：1箱(10ヶ)単位

ダイヤクランプ(ステンレス製)

(ボルト：鉄)

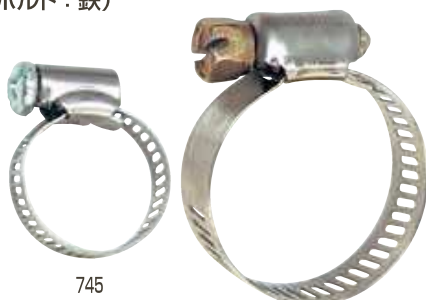

745

746

745 3207500	NM-6 ダイヤクランプ φ20	360	396
3207600	D-10 ダイヤクランプ φ25	380	418
3207700	D-12 ダイヤクランプ φ32	420	462
3207800	D-20 ダイヤクランプ φ38	440	484
746 3207900	D-28 ダイヤクランプ φ50	460	506
3208000	D-36 ダイヤクランプ φ65	480	528
3208100	D-44 ダイヤクランプ φ75	520	572
3208200	D-52 ダイヤクランプ φ90	560	616

最少数量：1箱単位

パンチバンド

PBF No.1(巾 10mm×厚 0.6mm)



747

748



749



750

747 3203400	19mm パンチバンド No.1	200	220
3203500	25mm パンチバンド No.1	220	242
748 3203600	32mm パンチバンド No.1	240	264
3203700	38mm パンチバンド No.1	260	286
749 3203800	50mm パンチバンド No.1	280	308
3203900	65mm パンチバンド No.1	300	330
3204000	75mm パンチバンド No.1	320	352
	PBFNo.2(巾14mm×厚0.6mm)		
3204100	32mm パンチバンド No.2	300	330
3204200	38mm パンチバンド No.2	320	352
3204300	50mm パンチバンド No.2	340	374
3204400	65mm パンチバンド No.2	340	374
3204500	75mm パンチバンド No.2	380	418
3204600	90mm パンチバンド No.2	400	440
3204700	100mm パンチバンド No.2	460	506
3204800	115mm パンチバンド No.2	480	528
3204900	125mm パンチバンド No.2	540	594
750 3205000	パンチバンド縮用具	9,300	10,230
3205100	19mm パンチバンドステン No.1	240	264
3205200	25mm パンチバンドステン No.1	240	264
3205300	32mm パンチバンドステン No.1	260	286
3205400	38mm パンチバンドステン No.1	280	308
3205500	50mm パンチバンドステン No.1	320	352

最少数量：1箱単位

ワイヤーバンド



751



752



753

コード番号	品名	本体価格(税抜)	本体価格(税込)
3200100	10mm ワイヤーバンド (小箱入数200ヶ)	72	79
3200200	12mm ワイヤーバンド (小箱入数200ヶ)	72	79
3200300	14mm ワイヤーバンド (小箱入数200ヶ)	72	79
751 3200400	16mm ワイヤーバンド (小箱入数200ヶ)	72	79
3200500	18mm ワイヤーバンド (小箱入数200ヶ)	74	81
3200600	20mm ワイヤーバンド (小箱入数80ヶ)	80	88
3200700	22mm ワイヤーバンド (小箱入数80ヶ)	80	88
3200800	24mm ワイヤーバンド (小箱入数70ヶ)	80	88
752 3200900	26mm ワイヤーバンド (小箱入数70ヶ)	80	88
3201000	28mm ワイヤーバンド (小箱入数60ヶ)	80	88
3201100	30mm ワイヤーバンド (小箱入数60ヶ)	92	101
3201200	32mm ワイヤーバンド (小箱入数60ヶ)	92	101
3201300	34mm ワイヤーバンド (小箱入数60ヶ)	92	101
3201400	36mm ワイヤーバンド (小箱入数50ヶ)	92	101
753 3201500	38mm ワイヤーバンド (小箱入数50ヶ)	92	101
3201600	40mm ワイヤーバンド (小箱入数50ヶ)	96	106
3201700	42mm ワイヤーバンド (小箱入数50ヶ)	96	106
3201800	44mm ワイヤーバンド (小箱入数50ヶ)	96	106
3201900	46mm ワイヤーバンド (小箱入数40ヶ)	96	106
3202000	48mm ワイヤーバンド (小箱入数40ヶ)	96	106
3202100	50mm ワイヤーバンド (小箱入数40ヶ)	105	116
3202200	52mm ワイヤーバンド (小箱入数30ヶ)	105	116
3202300	54mm ワイヤーバンド (小箱入数30ヶ)	105	116
3202400	56mm ワイヤーバンド (小箱入数30ヶ)	105	116
3202500	58mm ワイヤーバンド (小箱入数30ヶ)	105	116
3202600	60mm ワイヤーバンド (小箱入数30ヶ)	114	125
3202700	65mm ワイヤーバンド (小箱入数25ヶ)	138	152
3202800	70mm ワイヤーバンド (小箱入数10ヶ)	200	220
3202900	75mm ワイヤーバンド (小箱入数10ヶ)	214	236
3203000	80mm ワイヤーバンド (小箱入数10ヶ)	220	242
3203100	85mm ワイヤーバンド (小箱入数10ヶ)	240	264
3203200	90mm ワイヤーバンド (小箱入数10ヶ)	240	264
3203300	100mm ワイヤーバンド (小箱入数10ヶ)	280	308

※ワイヤーバンド本体価格は1ヶ/単価になります。

最少数量：1箱単位

ワンクランプバンド



754



755

3250300	087-5R(7.0-8.7用)	200	220
3250400	100-5R(8.3-10.0用)	200	220
3250500	105-5R(8.8-10.5用)	200	220
3250600	113-5R(9.6-11.3用)	200	220
3250700	123-7R(9.8-12.3用)	200	220
3250800	133-7R(10.8-13.3用)	200	220
3250900	138-7R(11.3-13.8用)	200	220
3251000	145-7R(12.0-14.5用)	200	220
3212100	157-7R(13.2-15.7用)	220	242
3251100	170-7R(14.5-17.0用)	220	242
3212200	185-7R(15.3-18.5用)	220	242
3251200	210-7R(17.8-21.0用)	220	242
754 3212300	226-7R(19.4-22.6用)	220	242
3251300	241-7R(20.9-24.1用)	220	242
3212400	271-7R(23.9-27.1用)	230	253
3212500	316-7R(28.4-31.6用)	230	253
3250000	376-7R(34.4-37.6用)	240	264
3250100	396-7R(36.4-39.6用)	240	264
755 3212600	ピンサー(締めつけ工具)縦専用	13,000	14,300

※ワンクランプバンド本体価格は1ヶ/単価になります。

バルブ玉、その他

真鍮玉

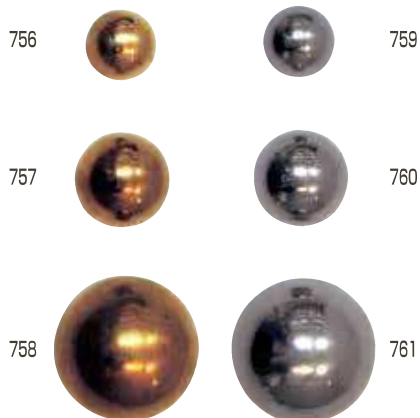

コード番号	品名	本体価格(税抜)	本体価格(税込)
3300100	5/16" 真鍮玉 (40肩掛用)	36	40
756 3300200	3/8" 真鍮玉 (100肩掛用)	52	57
3300300	7/16" 真鍮玉 (背負用)	82	90
757 3300400	1/2" 真鍮玉 (ハイノウ用)	120	132
3300500	5/8" 真鍮玉 (ハイノウ用)	230	253
758 3300600	3/4" 真鍮玉 (動噴用)	400	440
3300700	7/8" 真鍮玉 (動噴用)	980	1,078
3300800	1" 真鍮玉 (動噴用)	1,400	1,540
3300900	5/16" ステンレス玉	56	62
759 3301000	3/8" ステンレス玉	74	81
760 3301100	1/2" ステンレス玉	140	154
3301200	5/8" ステンレス玉	250	275
761 3301300	3/4" ステンレス玉	460	506
3301400	7/8" ステンレス玉	840	924
3301500	1" ステンレス玉	1,300	1,430

蛇管



762 3301600	散粉機 蛇管(ゴム製)バンドなし	900	990
3301700	締バンド1組(2ヶ)	580	638

リコイルスターター用ロープ



3311900	リコイルスターターロープ φ2.5×50m	2,800	3,080
763 3303100	リコイルスターターロープ φ3.0×50m	3,700	4,070
3303200	リコイルスターターロープ φ3.5×50m	4,500	4,950
3303300	リコイルスターターロープ φ4.0×50m	5,700	6,270
3303400	リコイルスターターロープ φ4.5×50m	7,100	7,810
3303500	リコイルスターターロープ φ5.0×50m	8,200	9,020
3303600	リコイルスターターロープ φ5.5×50m	9,500	10,450
3303700	リコイルスターターロープ φ6.0×50m	9,700	10,670
3312000	リコイルスターターロープ φ2.5×100m	5,500	6,050
764 3311200	リコイルスターターロープ φ3.0×100m	7,500	8,250
3311600	リコイルスターターロープ φ3.5×100m	8,600	9,460
3311300	リコイルスターターロープ φ4.0×100m	10,800	11,880
3311700	リコイルスターターロープ φ4.5×100m	13,000	14,300
3311400	リコイルスターターロープ φ5.0×100m	16,000	17,600
3311800	リコイルスターターロープ φ5.5×100m	18,000	19,800
3311500	リコイルスターターロープ φ6.0×100m	19,000	20,900

The Tools for Farms NAGATA

Part 4



- 噴霧機 …………… 125～127
- ポンプ他(ローシン) …………… 128～129
- 日立製品・家庭用園芸用品 …… 130
- 農薬調合槽 …………… 131～132
- 広角噴口その他 …………… 133～135
- バルブ …………… 136～137
- 管接手(ステンレス) …… 138～139
- 管接手(鉄) …………… 140～141

噴霧機

肩掛噴霧機 半自動



765

1梱包10台入



766

1梱包5台入



767

1梱包3台入

コード番号	品名	本体価格(税抜)	本体価格(税込)
765 4700500	肩掛噴霧機 5ℓ型(ステンレス製)N-5P	9,400	10,340
766 4700900	肩掛噴霧機 10ℓ型(ステンレス製)N-10P	12,300	13,530
767 4711600	ハツタハイノウ半自動DX-204	オープン価格	オープン価格
4712000	ハツタハイノウ半自動DX-153	オープン価格	オープン価格
4705400	ハツタハイノウ半自動DX-103	オープン価格	オープン価格

噴霧機・小型セット動力噴霧機

大型人力噴霧機



768

769

768 1138500	ダイヤフラム背負い噴霧機NZ-10(容量10ℓ)	30,000	33,000
1138600	ダイヤフラム背負い噴霧機NZ-13(容量13ℓ)	31,000	34,100
769 1138700	ダイヤフラム背負い噴霧機NZ-18(容量18ℓ)	31,500	34,650

最少数量：1梱包(1台入)単位

仕様諸元	ダイヤフラム形噴霧機		
	NZ-10	NZ-13	NZ-18
長×巾×高 mm	190×420×535	190×420×535	190×420×570
重量 kg	3.7	3.8	4.1
タンク容量 ℓ	10	13	18
噴霧量 ℓ/min	0.5	0.5	0.5

ミニ散粉機 スプレー



1 梱包20台

770



771

1 梱包20台

コード番号	品名	本体価格(税抜)	本体価格(税込)
770 4701800	ベビーダスター(容量:0.5ℓ)	6,400	7,040
771 4701900	キャニオンスプレー(容量:500cc)	850	935
4702000	ジャンボキャニオン(容量:1ℓ)	1,525	1,678
772 4702100	ゴールドスプレーST-21	5,000	5,500



1 梱包20本入

772

除草剤専用スプレー(ポリタンク)



773

773 4704800	除草剤専用スプレー(ポリタンク)(容量:18ℓ)	14,500	15,950
4711700	ノズル(パイプから先一式)		
4711800	コック付ポンプ		
4711900	ホース		

最少数量：1 梱包(4個)単位

散粉,散粒機



774



775

774 4710200	散粉機(容量:4.7ℓ)	14,600	16,060
775 4710100	散粒機(容量:9.6ℓ)	10,950	12,045

最少数量：1 梱包(4個)単位

大型人力噴霧機(安田式)



776

4710600	HD17霧人ダイヤフラム1型(容量17ℓ)	33,000	36,300
776 4710900	HD13霧人ダイヤフラム2型(容量13ℓ)	32,800	36,080
4711000	HD10霧人ダイヤフラム3型(容量10ℓ)	32,000	35,200

最少数量：1 梱包(2台入)単位

仕様諸元	型式	ダイヤフラム形噴霧機		
		HD17	HD13	HD10
長×巾×高 mm		370×205×535	370×205×460	370×180×440
重量 kg		5.0	4.8	4.7
タンク容量 ℓ		17	13	10

小型ポータブル動力噴霧機



777



778



779

コード番号	品名	本体価格(税抜)	本体価格(税込)
777 4702300	ポータブル動噴モーターセット-M-5B-2 (コルトC-2、ホース20m金具付)	140,000	154,000
778 5201200	ポータブル動噴KYC-20A 自在噴口、縦ノズル、コック、握り } 付属品付 ホース10m金具付	71,000	78,100
5201500	ポータブル動噴KYC-20A白蟻専用 附属 自在噴口、縦ノズル、コック、握り、ホース10m(金具付)	80,500	88,550
779 5201300	ポータブル動噴KYC-40A(ノズルナシ) φ8.5スプレーホース10m付	121,500	133,650

最少数量：1梱包(1台入)単位

噴霧機・小型セット動力噴霧機

M-5仕様

型式	項目	圧力MPa	吐出量ℓ/min	回転数rpm	原動機
M-5		2.0	3~3.6	50c/s 430~60c/s 720	100V-200W

KYC仕様

型式	項目 長×高×巾mm	フラン ジヤ ー 数	重量kg	ポンプ			原動機		付 属 品
				圧力MPa	理論吸水量ℓ/min	回転数 rpm	型 式	出力W	
KYC-20A	210×210×230	1	9	3.5	2.9~3.5	1430~1740	単体100V	200W	1/4×10mホース リノズル ポリタンク
KYC-40A	325×240×255	2	17	3.5	7	1430~1740	単体100V コンデンサー起動	400W	ポリタンク

「圧力」は締切圧を示します。

※仕様は予告なしに変更することがありますのでご了承下さい。

ポンプ他(コーション)

工進製灌水ポンプ他



780



781



782



783

コード番号	品名	本体価格(税抜)	本体価格(税込)
4300700	φ20ドラムポンプ (SB-20)	13,300	14,630
4300800	φ25ドラムポンプ (SB-25)	15,750	17,325
4306800	ドラムポンプラクオート (FQ-25)	7,900	8,690
4306900	ドラムポンプラクオート (FP-25)	17,900	19,690
4307000	ドラムポンプラクオート (FP-2512)	17,900	19,690
780 4298200	ハイデルスポンプ SEM-25FGM	69,700	76,670
4298300	ハイデルスポンプ SEM-40WGM	107,000	117,700
4298400	ハイデルスポンプ SEM-50WGB	112,000	123,200
4298500	ハイデルスポンプ SERH-50V	223,000	245,300
4298600	アグロメイト PGH-50	116,000	127,600
4311200	パプールポンプ SU-25V	44,500	48,950
781 4311300	パプールポンプ SU-40V	63,000	69,300
4311400	パプールポンプ SU-50V	72,800	80,080
4311500	パプールポンプ SU-80V	107,000	117,700
4617300	ラバレックスポンプ MF-25S	56,300	61,930
782 4617400	ラバレックスポンプ MF-40S	64,100	70,510
4617500	ラバレックスポンプ MF-50S	109,000	119,900
4617600	ラバレックスポンプ MFC-2524S(クラッチ付)	78,000	85,800
4617700	ラバレックスポンプ MFC-4024S(クラッチ付)	81,600	89,760
783 4617800	ラバレックスポンプ MFC-5024S(クラッチ付)	173,000	190,300

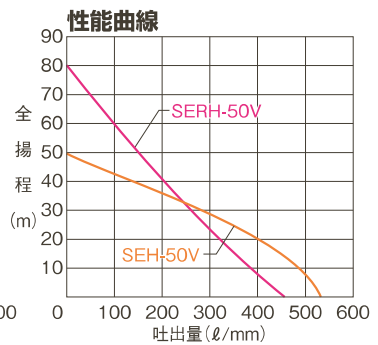
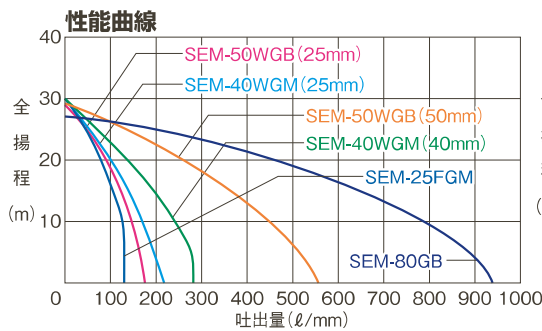

高圧エンジンポンプ

5108900	高圧エンジンポンプ SKF-40M2	250,000	275,000
784 5109000	高圧エンジンポンプ SKF-50M2	350,000	385,000



784

高圧エンジンポンプ仕様

形式	吸込口径 mm	吐出口径 mm	全揚程 m	吐出量 m ³ /min	最高揚程 m	最大吐出量 m ³ /min	定格出力 KW(PS)/min ⁻¹	始動 方法	質量 kg
SKF-40M2	50	40	40	0.2	60	0.38	3.3(4.5)/3,600	リコイル	35
SKF-50M2	65	50	40	0.3	60	0.48	4.4(6.0)/3,600	スターター	48

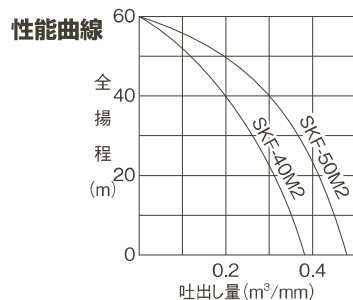

・SKF-40M2……吸水口(50Gねじ)
 ・SKF-50M2……吸水口(65消防ねじ)
 Gねじでご要望の方は、ご指定
 ください。

園芸用噴霧機他



785



786



787



788



793



789



790



791



792

コード番号	品名	本体価格(税抜)	本体価格(税込)
4321800	ボンディ 3/4" SMB-20	オープン価格	オープン価格
4314600	ボンディ 1" SM-525 (50Hz)	オープン価格	オープン価格
785 4321900	ボンディ 1" SM-625 (60Hz)	オープン価格	オープン価格
4314700	ボンディ 1" SM-525X (50Hz)	オープン価格	オープン価格
4313000	ボンディ 1" SM-625X (60Hz)	オープン価格	オープン価格
4314800	ボンディ 1" SM-525H(高圧) (50Hz)	オープン価格	オープン価格
4313100	ボンディ 1" SM-625H(高圧) (60Hz)	オープン価格	オープン価格
4314900	ポンスター PX-540 (50Hz)	44,800	49,280
4313200	ポンスター PX-640 (60Hz)	44,800	49,280
4315000	ポンスター PX-550 (50Hz)	47,000	51,700
786 4313300	ポンスター PX-650 (60Hz)	47,000	51,700
4315100	ポンスター PX-550A(全自動) (50Hz)	69,700	76,670
4313400	ポンスター PX-650A(全自動) (60Hz)	69,700	76,670
4315200	ポンスター PX-525L(残水処理用) (50Hz)	70,400	77,440
4313500	ポンスター PX-625L(残水処理用) (60Hz)	70,400	77,440
4315300	ポンスター PZ-540 ステン(50Hz)	65,300	71,830
787 4313600	ポンスター PZ-640 ステン(60Hz)	65,300	71,830
4315400	ポンスター PZ-550 ステン(50Hz)	68,900	75,790
4313700	ポンスター PZ-650 ステン(60Hz)	68,900	75,790
4315500	ポンスター PSK-53210 (50Hz)	33,200	36,520
4312500	ポンスター PSK-63210 (60Hz)	33,200	36,520
4315600	ポンスター PSK-53210A(全自動) (50Hz)	47,000	51,700
4312600	ポンスター PSK-63210A(全自動) (60Hz)	47,000	51,700
4315700	ポンスター PSK-540X (50Hz)	37,400	41,140
4312700	ポンスター PSK-640X (60Hz)	37,400	41,140
788 4602500	ジェットメイトMP-25(350W)	オープン価格	オープン価格
4310100	ジェットメイトJM-25H(750W)	オープン価格	オープン価格
789 4322500	グラッドマスター RW-10DX	オープン価格	オープン価格
4322600	グラッドマスター RW-15DX	オープン価格	オープン価格
4321500	背負い式乾電池除草スプレー JS-10	オープン価格	オープン価格
790 4322000	背負い式乾電池噴霧器 DK-7D	オープン価格	オープン価格
4322100	背負い式乾電池噴霧器 DK-10D	オープン価格	オープン価格
791 4298700	背負い式充電噴霧器 SLS-7	オープン価格	オープン価格
4298800	背負い式充電噴霧器 SLS-10	オープン価格	オープン価格
4298900	背負い式充電噴霧器 SLS-15	オープン価格	オープン価格
792 4322200	背負いエンジン動噴 ES-10CDX	オープン価格	オープン価格
4322300	背負いエンジン動噴 ES-15CDX	オープン価格	オープン価格
793 4322400	タンク・キャリア付エンジン動噴ES-25T	オープン価格	オープン価格

※水中ポンプ50Hz・60Hzと地域により異なりますのでご注意ください。

ポンプ

日立製品・家庭用園芸用品

A.日立製品・家庭用園芸用品



794



795

コード番号	品名	本体価格(税抜)	本体価格(税込)
794 4299000	日立ハンディポンプ C-P30X	28,000	30,800
4299100	日立ハンディポンプ C-P60X	31,000	34,100
795 4299200	日立ハンディポンプ CB-P80X	42,000	46,200

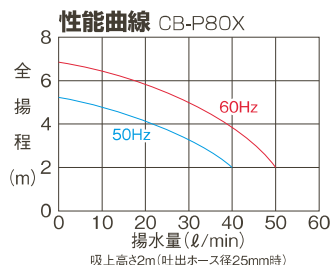
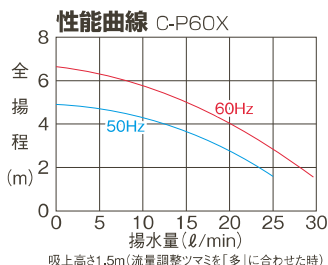
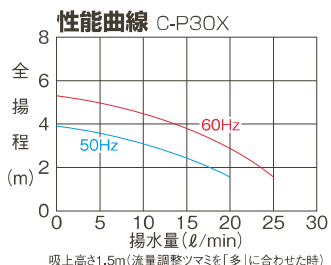

796 3702500	アルス高枝電動バリカン DKR-0330T-BK	オープン価格	オープン価格
797 3702600	アルス高枝電動バリカン DKR-1030T-BK	オープン価格	オープン価格
798 3702700	アルス高枝電動バリカン DKW-0335T-R	オープン価格	オープン価格
799 3702800	アルス高枝電動バリカン DKW-1035T-R	オープン価格	オープン価格



796

全長:957^{mm}
刃長:300mm
重量:1,820g



797

全長:1,657^{mm}
刃長:300mm
重量:2,130g



798

全長:1,020^{mm}
刃長:350mm
重量:2,280g



799

全長:1,700^{mm}
刃長:350mm
重量:2,650g

日立製品・家庭用園芸用品

B.混合容器(ガソリン)



800

800 4505000	ポリミックス5ℓ用	2,550	2,805
4505100	ポリミックス2ℓ用	2,400	2,640

最少数量：1梱包(5ℓ-12ヶ,2ℓ-24ヶ)単位

C.ガソリン携行缶



801



802

801 7338800	ガソリン携行缶 CG-10(10ℓ缶)	9,500	10,450
802 7338900	ガソリン携行缶 CG-20(20ℓ缶)	10,500	11,550

農薬調合槽

M型丸容器



803

コード番号	品名	本体価格(税抜)	本体価格(税込)
4500100	スイコー M-100(丸型容器)	13,000	14,300
4500200	スイコー M-150(丸型容器)	18,500	20,350
803 4500300	スイコー M-200(丸型容器)	22,000	24,200
4500400	スイコー M-250(丸型容器)	24,000	26,400
4500500	スイコー M-300(丸型容器)	31,500	34,650
4500600	スイコー M-500(丸型容器)	52,500	57,750
4500700	スイコー M-800(丸型容器)	84,000	92,400
4500800	スイコー M-1000(丸型容器)	108,000	118,800

最少数量：数量5個

SLT型スーパーローリー

※1ロット車積単価は別途申し受けます。



804



805

4504000	スーパーローリー 100(プラグ栓付)	19,000	20,900
4500900	スーパーローリー 200(プラグ栓付)	24,500	26,950
4501000	スーパーローリー 300(プラグ栓付)	31,500	34,650
4510700	スーパーローリー 400(プラグ栓付)	39,500	43,450
804 4501100	スーパーローリー 500(プラグ栓付)	41,500	45,650
4501200	スーパーローリー 600(プラグ栓付)	48,000	52,800
4501300	スーパーローリー 800(プラグ栓付)	79,000	86,900
4501400	スーパーローリー 1000(プラグ栓付)	104,000	114,400
4501500	スーパーローリー 1200(プラグ栓付)	117,000	128,700
4504600	スーパーローリー 1500(プラグ栓付)	208,000	228,800
4501600	スーパーローリー 2000(プラグ栓付)	262,000	288,200
4504100	スーパーローリー 3000(プラグ栓付)	490,000	539,000
4510800	スイコースカット 100(完全液出機構)	30,000	33,000
4510900	スイコースカット 200(完全液出機構)	36,500	40,150
4504700	スイコースカット 300(完全液出機構)	41,000	45,100
805 4504800	スイコースカット 500(完全液出機構)	51,000	56,100
4511000	スイコースカット 600(完全液出機構)	64,000	70,400
4504900	スイコースカット1000(完全液出機構)	120,000	132,000
4511100	スイコースカット1200(完全液出機構)	136,000	149,600

農薬調合槽

除草剤専用タンクローリー



806

806 4504200	除草剤用タンクローリー 200ℓ	46,500	51,150
-------------	------------------	--------	--------

最少数量：1梱包(1個)単位

特徴 タンク底部に傾斜をつけたため残液がありません。
上部に混合棒をつけております。

薬注タンク



807



808



809



810

コード番号	品名	本体価格(税抜)	本体価格(税込)
807 4505200	薬注タンク 50L	51,000	56,100
4505300	薬注タンク 100L	76,000	83,600
4505400	薬注タンク 200L	130,000	143,000
4505500	薬注タンク 300L	180,000	198,000
4505600	薬注タンク 500L	220,000	242,000
808 4505700	活魚タンク 250L	63,000	69,300
4505800	活魚タンク 500L	98,000	107,800
4505900	活魚タンク 1000L	206,000	226,600
809 4506000	タンク用部品20Aフィティング	3,200	3,520
4506100	タンク用部品25Aフィティング	3,700	4,070
4506200	タンク用部品40Aフィティング	6,200	6,820
4506300	タンク用部品50Aフィティング	7,600	8,360
810 4506400	タンク用部品25Aバルブ取付用ジョイント	1,150	1,265
4506500	タンク用部品40Aバルブ取付用ジョイント	5,450	5,995
4506600	タンク用部品20Aフィティング用プラグ栓	350	385
4506700	タンク用部品25Aフィティング用プラグ栓	390	429
4506800	タンク用部品40Aフィティング用プラグ栓	850	935
4506900	タンク用部品50Aフィティング用プラグ栓	1,350	1,485

角型特殊容器



811

4510000	角型特殊容器 SK-300	53,500	58,850
811 4510100	角型特殊容器 SK-530	73,500	80,850
4510200	角型特殊容器 SK-800	103,000	113,300
4510300	角型特殊容器 SK-1000	118,000	129,800

MDドラム



812

812 4512300	MDドラム 20	7,650	8,415
4512400	MDドラム 50	13,600	14,960
4512500	MDドラム 100	22,000	24,200
4512600	MDドラム 200	34,000	37,400
4512700	MDドラム 300	48,500	53,350
4512800	MDドラム 500	71,000	78,100

ポリタル



813

813 4512900	ポリタル50(白)	6,400	7,040
4513000	ポリタル50用フタ(白)		
4513100	ポリタル75(白)	8,000	8,800
4513200	ポリタル75用フタ(白)		
4513300	ポリタル75(ブルー)	9,000	9,900
4513400	ポリタル75用フタ(ブルー)		

広角噴口その他

広角噴口その他

(ヤマホ)



コード番号	品名	本体価格(税抜)	本体価格(税込)
814 4805000	新広角1頭口 (G1/4)	1,100	1,210
4818100	新広角除草1頭口S型 (G1/4)	750	825
4805200	新広角横2頭口 (G1/4)	2,000	2,200
815 4624400	サマーラックみえ〜る20型 (G1/4)	2,600	2,860
4624500	サマーラックみえ〜る30型 (G1/4)	2,200	2,420
4624600	サマーラックみえ〜る5型 (G1/4)	2,000	2,200
4805600	新広角タテ2頭口 (G1/4)	2,800	3,080
4805700	新広角タテ3頭口 (G1/4)	3,600	3,960
4805900	新広角山梨2頭口 (G1/4)	2,900	3,190
4806000	新広角山梨3頭口 (G1/4)	3,700	4,070
4806200	新広角スズラン2頭口 (G1/4)	3,000	3,300
4806300	新広角スズラン3頭口 (G1/4)	4,100	4,510
816 4806400	新広角スズラン4頭口 (G1/4)	6,200	6,820
817 4806500	新広角スズラン5頭口 (G1/4)	7,900	8,690
818 4806600	新広角スズラン6頭口 (G1/4)	9,600	10,560
819 4806700	新広角スズラン7頭口 (G1/4)	13,600	14,960
820 4806800	新広角スズラン8頭口 (G1/4)	14,900	16,390
4807000	新広角茶用3号 (G1/4)	3,600	3,960
4807100	新広角茶用4号 (G1/4)	4,700	5,170
4807200	新広角茶用5号 (G1/4)	5,800	6,380
4807300	新広角茶用6号 (G1/4)	6,800	7,480
4807400	新広角茶用7号 (G1/4)	8,700	9,570
4807500	新広角茶用8号 (G1/4)	11,300	12,430
4807800	新広角特茶4号 (G1/4)	4,700	5,170
4807900	新広角特茶5号 (G1/4)	5,800	6,380
4808000	新広角特茶6号 (G1/4)	6,800	7,480
821 4818400	ライトズーム N型 (G1/4)	9,900	10,890
822 4818500	ライトズーム 30型 (G1/4)	14,000	15,400
4815300	アルミズーム S70型 (G1/4)	7,000	7,700
4815400	アルミズーム S90型 (G1/4)	7,500	8,250
4815500	アルミズーム S120型 (G1/4)	8,400	9,240
4820200	アルミズーム 6-70型 (G1/4)	9,000	9,900
4820300	アルミズーム 6-90型 (G1/4)	9,500	10,450
4820400	アルミズーム 6-120型 (G1/4)	10,400	11,440
4820500	スーパーズーム S70型 (G1/4)	9,300	10,230
823 4820600	スーパーズーム S90型 (G1/4)	9,800	10,780
4820700	スーパーズーム S120型 (G1/4)	11,500	12,650
4820800	ズームゼット S70型 (G1/4)	9,300	10,230
4820900	ズームゼット S90型 (G1/4)	9,800	10,780
4821000	ズームゼット S120型 (G1/4)	11,500	12,650

広角噴口その他

広角噴口その他



コード番号	品名	本体価格(税抜)	本体価格(税込)
4821400	ペットズームS型(G1/4)	7,300	8,030
824 4623300	アポロ畦畔 7-15G型(G1/4)	15,000	16,500
4623400	アポロ畦畔 7-20G型(G3/8)	15,000	16,500
4623500	アポロ畦畔 7-35G型(G1/2)	15,500	17,050
825 4623600	アポロ畦畔 7-50G型(G5/8)	16,000	17,600
4623700	ステン畦畔 15G型(G1/4)	14,000	15,400
4623800	ステン畦畔 20G型(G3/8)	14,000	15,400
4623900	ステン畦畔 28G型(G3/8)	14,500	15,950
4624000	ステン畦畔 35G型(G1/2)	15,000	16,500
4819500	切替ステン畦畔PPSタイプ15型(G1/4)	27,500	30,250
4819600	切替ステン畦畔PPSタイプ20型(G3/8)	28,500	31,350
4819700	切替ステン畦畔PPSタイプ28型(G3/8)	29,000	31,900
4819800	切替ステン畦畔PPSタイプ35型(G1/2)	29,500	32,450
4818000	キリナシ除草1頭口 S型(G1/4)	900	990
4811100	キリナシ除草2頭口(G1/4)	3,400	3,740
4811200	キリナシ除草3頭口(G1/4)	4,400	4,840
4811300	キリナシ除草4頭口(G1/4)	6,400	7,040
4811400	キリナシ除草5頭口(G1/4)	7,200	7,920
4811700	ベストクリーナー φ8.5(G1/4)	2,200	2,420
4811800	ベストクリーナー φ10(G3/8)	2,400	2,640
4811900	ベストクリーナー φ13(G1/2)	5,000	5,500
826 4818600	ハンドルコックG型(G1/4)	8,200	9,020
4818200	ラウンドノズル25人力用1頭口 S型(G1/4)	900	990
4625100	ラウンドノズル25人力用みえ~るカバー(G1/4)	2,000	2,200
4818300	ラウンドノズル25動力用1頭口S型(G1/4)	900	990
4812400	ラウンドノズル25動力用2頭口(G1/4)	3,400	3,740
4812500	ラウンドノズル25動力用3頭口(G1/4)	4,400	4,840
4812600	ラウンドノズル25動力用4頭口(G1/4)	6,400	7,040
4812700	ラウンドノズル25動力用5頭口(G1/4)	7,200	7,920
4815900	ヨレーズDX 1G型(G1/4)	2,200	2,420
4816000	ヨレーズDX 2G型(G1/4)	4,000	4,400
827 4816100	ヨレーズ 4-1000G型(G1/4)	5,100	5,610
828 4816200	ヨレーズDX-1000G型(G1/4)	4,500	4,950
4816300	ヨレーズDX-1500G型(G1/4)	4,900	5,390
4816400	ヨレーズDX-1000G型(G3/8)	5,400	5,940
4816500	ヨレーズDX-1500G型(G3/8)	5,800	6,380
4821100	カルポールライト上式I型(G1/4)	8,500	9,350
4821200	カルポールライト上式II型(G1/4)	10,500	11,550
4821300	カルポールライト上式III型(G1/4)	16,000	17,600

広角噴口その他



829

コード番号	品名	本体価格(税抜)	本体価格(税込)
4819000	カルボール下式 5号 (G1/4)	5,900	6,490
829 4819100	カルボール下式 6号 (G1/4)	6,500	7,150
4819200	カルボール下式 7号 (G1/4)	7,500	8,250
4819300	カルボール下式 8号 (G1/4)	7,900	8,690
4819400	カルボール下式 9号 (G1/4)	8,400	9,240
830 4819900	カートジェッター GR型1輪 (G1/4)	89,000	97,900
831 4820000	カートジェッター GR型2輪 (G1/4)	90,000	99,000
832 4820100	カートジェッター GR型3輪 (G1/4)	95,000	104,500



830



831



832

広角噴口その他

バルブ

ゲートバルブ



833

コード番号	品名	本体価格(税抜)	本体価格(税込)
3413500	1/2"ゲートバルブ SV-16	1,600	1,760
833 3413600	3/4"ゲートバルブ SV-16	2,500	2,750
3413700	1"ゲートバルブ SV-16	3,300	3,630
3413800	1 ¹ / ₄ "ゲートバルブ SV-16	4,750	5,225
3413900	1 ¹ / ₂ "ゲートバルブ SV-16	6,200	6,820
3414000	2"ゲートバルブ SV-16	9,800	10,780
3401300	2 ¹ / ₂ "ゲートバルブ(三栄印)	20,000	22,000
3401400	3"ゲートバルブ(三栄印)	28,000	30,800

散水栓バルブ



834

835



836

837



838

3414100	20A散水栓バルブSV-01 クローム90度	4,200	4,620
3414200	25A散水栓バルブSV-01 クローム90度	4,600	5,060
834 3414300	40A散水栓バルブSV-03 クローム90度	7,700	8,470
3414400	50A散水栓バルブSV-03 クローム90度	11,600	12,760
3414500	65A散水栓バルブSV-03 クローム90度	17,400	19,140
3414600	20A散水栓バルブSV-02 クローム45度	4,200	4,620
3414700	25A散水栓バルブSV-02 クローム45度	4,650	5,115
835 3414800	40A散水栓バルブSV-04 クローム45度	7,600	8,360
3414900	50A散水栓バルブSV-04 クローム45度	11,600	12,760
3415000	65A散水栓バルブSV-04 クローム45度	17,000	18,700
3415100	20A散水栓バルブSV-05 ミガキ90度	4,100	4,510
3415200	25A散水栓バルブSV-05 ミガキ90度	4,400	4,840
836 3415300	40A散水栓バルブSV-05 ミガキ90度	7,200	7,920
3415400	50A散水栓バルブSV-05 ミガキ90度	10,800	11,880
3415500	65A散水栓バルブSV-05 ミガキ90度	15,000	16,500
3415600	20A散水栓バルブSV-06 ミガキ45度	4,100	4,510
3415700	25A散水栓バルブSV-06 ミガキ45度	4,550	5,005
837 3415800	40A散水栓バルブSV-06 ミガキ45度	7,050	7,755
3415900	50A散水栓バルブSV-06 ミガキ45度	11,500	12,650
3416000	65A散水栓バルブSV-06 ミガキ45度	15,800	17,380
838 3402500	回転給水バルブ 40A(アルミ)	7,600	8,360
3402600	回転給水バルブ 50A(アルミ)	9,650	10,615

キットZフルボアボールバルブ

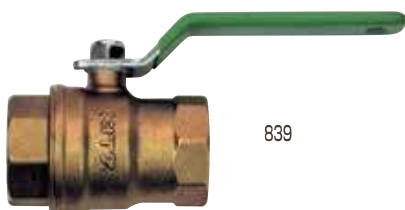

839

839 3406000	キットZフルボアボールバルブ 1/4"	2,380	2,618
3406100	キットZフルボアボールバルブ 3/8"	2,600	2,860
3406200	キットZフルボアボールバルブ 1/2"	2,820	3,102
3406300	キットZフルボアボールバルブ 3/4"	3,300	3,630
3406400	キットZフルボアボールバルブ 1"	4,440	4,884
3406500	キットZフルボアボールバルブ 1 ¹ / ₄ "	7,130	7,843
3406600	キットZフルボアボールバルブ 1 ¹ / ₂ "	9,030	9,933
3406700	キットZフルボアボールバルブ 2"	12,700	13,970

MZフルボアボールバルブ



840

コード番号	品名	本体価格(税抜)	本体価格(税込)
3409300	MZフルボアボールバルブ 1/2"	1,200	1,320
3409400	MZフルボアボールバルブ 3/4"	1,850	2,035
3409500	MZフルボアボールバルブ 1"	2,700	2,970
3409600	MZフルボアボールバルブ 1"1/4	3,600	3,960
840 3409700	MZフルボアボールバルブ 1"1/2	5,300	5,830
3409800	MZフルボアボールバルブ 2"	7,450	8,195
3409900	MZフルボアボールバルブ 2"1/2	20,250	22,275
3410000	MZフルボアボールバルブ 3"	35,000	38,500

BRフルボアボールバルブ



841

3412700	BRフルボアボールバルブ 1/4"	1,150	1,265
3412800	BRフルボアボールバルブ 3/8"	1,150	1,265
3412900	BRフルボアボールバルブ 1/2"	1,400	1,540
3413000	BRフルボアボールバルブ 3/4"	2,000	2,200
841 3413100	BRフルボアボールバルブ 1"	3,100	3,410
3413200	BRフルボアボールバルブ 1"1/4	4,600	5,060
3413300	BRフルボアボールバルブ 1"1/2	6,400	7,040
3413400	BRフルボアボールバルブ 2"	10,000	11,000

コンパクトボールバルブ ネジ式



842

3410100	コンパクトボールバルブ ネジ式 15A(Rc1/2)	375	413
3410200	コンパクトボールバルブ ネジ式 20A(Rc3/4)	500	550
3410300	コンパクトボールバルブ ネジ式 25A(Rc1")	660	726
842 3410400	コンパクトボールバルブ ネジ式 30A(Rc1"1/4)	950	1,045
3410500	コンパクトボールバルブ ネジ式 40A(Rc1"1/2)	1,200	1,320
3410600	コンパクトボールバルブ ネジ式 50A(Rc2")	1,900	2,090

コンパクトボールバルブ 差込式



843

3410700	コンパクトボールバルブ 差込式 (VP-13用)	360	396
3410800	コンパクトボールバルブ 差込式 (VP-16用)	375	413
3410900	コンパクトボールバルブ 差込式 (VP-20用)	500	550
3411000	コンパクトボールバルブ 差込式 (VP-25用)	650	715
843 3411100	コンパクトボールバルブ 差込式 (VP-30用)	950	1,045
3411200	コンパクトボールバルブ 差込式 (VP-40用)	1,200	1,320
3411300	コンパクトボールバルブ 差込式 (VP-50用)	1,900	2,090

管接手(ステンレス)

ステンレス 丸ニップル



844

コード番号	品名	本体価格(税抜)	本体価格(税込)
844 3607200	1/2" 丸ニップル (ステンレス)	360	396
3607300	3/4" 丸ニップル (ステンレス)	400	440
3607400	1" 丸ニップル (ステンレス)	560	616
3607500	1 ¹ / ₄ " 丸ニップル (ステンレス)	770	847
3607600	1 ¹ / ₂ " 丸ニップル (ステンレス)	880	968
3607700	2" 丸ニップル (ステンレス)	1,260	1,386
3607800	2 ¹ / ₂ " 丸ニップル (ステンレス)	2,320	2,552
3607900	3" 丸ニップル (ステンレス)	3,040	3,344

ステンレス 六角ニップル



845

845 3608000	1/2" 六角ニップル (ステンレス)	720	792
3608100	3/4" 六角ニップル (ステンレス)	1,050	1,155
3608200	1" 六角ニップル (ステンレス)	1,420	1,562
3608300	1 ¹ / ₄ " 六角ニップル (ステンレス)	2,010	2,211
3608400	1 ¹ / ₂ " 六角ニップル (ステンレス)	2,750	3,025
3608500	2" 六角ニップル (ステンレス)	3,990	4,389

ステンレス エルボ



846

3608600	1/2" エルボ (ステンレス)	870	957
3608700	3/4" エルボ (ステンレス)	1,280	1,408
846 3608800	1" エルボ (ステンレス)	1,820	2,002
3608900	1 ¹ / ₄ " エルボ (ステンレス)	2,610	2,871
3609000	1 ¹ / ₂ " エルボ (ステンレス)	3,040	3,344
3609100	2" エルボ (ステンレス)	4,590	5,049

ステンレス 異径エルボ



847

3613500	1/2"×3/8" 異径エルボ(ステンレス)	1,220	1,342
3613600	3/4"×1/2" 異径エルボ(ステンレス)	1,880	2,068
847 3613700	1"×3/4" 異径エルボ(ステンレス)	2,610	2,871
3613800	1 ¹ / ₄ "×1" 異径エルボ(ステンレス)	3,720	4,092
3613900	1 ¹ / ₂ "×1 ¹ / ₄ "異径エルボ(ステンレス)	4,360	4,796
3614000	1 ¹ / ₂ "×1" 異径エルボ(ステンレス)	4,360	4,796
3614100	2"×1 ¹ / ₂ " 異径エルボ(ステンレス)	6,500	7,150

ステンレス ソケット



848

3609200	1/2" ソケット (ステンレス)	440	484
3609300	3/4" ソケット (ステンレス)	560	616
848 3609400	1" ソケット (ステンレス)	780	858
3609500	1 ¹ / ₄ " ソケット (ステンレス)	1,080	1,188
3609600	1 ¹ / ₂ " ソケット (ステンレス)	1,260	1,386
3609700	2" ソケット (ステンレス)	1,940	2,134

ステンレス チーズ



849

コード番号	品名	本体価格(税抜)	本体価格(税込)
3609800	1/2" チーズ (ステンレス)	1,190	1,309
3609900	3/4" チーズ (ステンレス)	1,710	1,881
849 3610000	1" チーズ (ステンレス)	2,490	2,739
3610100	1 ¹ / ₄ " チーズ (ステンレス)	3,630	3,993
3610200	1 ¹ / ₂ " チーズ (ステンレス)	4,190	4,609
3610300	2" チーズ (ステンレス)	6,410	7,051

ステンレス 異径チーズ



850

3614300	1/2"×3/8" 異径チーズ (ステンレス)	1,610	1,771
3614400	3/4"×1/2" 異径チーズ (ステンレス)	2,340	2,574
850 3614500	1"×3/4" 異径チーズ (ステンレス)	3,500	3,850
3614600	1 ¹ / ₄ "×1" 異径チーズ (ステンレス)	5,030	5,533
3614700	1 ¹ / ₂ "×1 ¹ / ₄ " 異径チーズ (ステンレス)	5,960	6,556
3614800	1 ¹ / ₂ "×1" 異径チーズ (ステンレス)	5,960	6,556
3614900	2"×1 ¹ / ₂ " 異径チーズ (ステンレス)	9,150	10,065

ステンレス ストリートエルボ



851

3610400	1/2" ストリートエルボ (ステンレス)	1,710	1,881
3610500	3/4" ストリートエルボ (ステンレス)	2,180	2,398
851 3610600	1" ストリートエルボ (ステンレス)	3,030	3,333
3610700	1 ¹ / ₄ " ストリートエルボ (ステンレス)	4,200	4,620
3610800	1 ¹ / ₂ " ストリートエルボ (ステンレス)	5,220	5,742
3610900	2" ストリートエルボ (ステンレス)	7,960	8,756

ステンレス 異径プッシング



852

3615100	1/2"×3/8" 異径プッシング (ステンレス)	520	572
3615200	3/4"×1/2" 異径プッシング (ステンレス)	720	792
852 3615300	1"×3/4" 異径プッシング (ステンレス)	1,170	1,287
3615400	1 ¹ / ₄ "×1" 異径プッシング (ステンレス)	1,600	1,760
3615500	1 ¹ / ₂ "×1 ¹ / ₄ " 異径プッシング (ステンレス)	2,080	2,288
3615600	1 ¹ / ₂ "×1" 異径プッシング (ステンレス)	2,080	2,288
3615700	2"×1 ¹ / ₂ " 異径プッシング (ステンレス)	2,980	3,278
3615800	2"×1" 異径プッシング (ステンレス)	2,980	3,278

管接手(鉄)

竹の子(黒)



853

コード番号	品名	本体価格(税抜)	本体価格(税込)
3600100	3/4" 鉄 竹の子	740	814
3600200	1" 鉄 竹の子	1,000	1,100
3600300	1 ¹ / ₄ " 鉄 竹の子	1,060	1,166
853 3600400	1 ¹ / ₂ " 鉄 竹の子	1,180	1,298
3600500	2" 鉄 竹の子	1,680	1,848
3600600	2 ¹ / ₂ " 鉄 竹の子	3,200	3,520
3600700	3" 鉄 竹の子	3,560	3,916

鉄フードバルブ



854

3403300	3/4" 鉄 フードバルブ	6,440	7,084
3403400	1" 鉄 フードバルブ	6,800	7,480
3403500	1 ¹ / ₄ " 鉄 フードバルブ	7,580	8,338
854 3403600	1 ¹ / ₂ " 鉄 フードバルブ	8,580	9,438
3403700	2" 鉄 フードバルブ	11,600	12,760
3408800	2 ¹ / ₂ " 鉄 フードバルブ	17,920	19,712
3408900	3" 鉄 フードバルブ	21,800	23,980

鉄丸ニップル



855

3600800	1/2" 鉄 丸ニップル	380	418
3600900	3/4" 鉄 丸ニップル	410	451
3601000	1" 鉄 丸ニップル	650	715
855 3601100	1 ¹ / ₄ " 鉄 丸ニップル	940	1,034
3601200	1 ¹ / ₂ " 鉄 丸ニップル	1,050	1,155
3601300	2" 鉄 丸ニップル	1,610	1,771
3601400	2 ¹ / ₂ " 鉄 丸ニップル	3,750	4,125
3601500	3" 鉄 丸ニップル	4,660	5,126

六角ニップル(白)



856

3601600	1/2" 六角ニップル (白)	350	385
3601700	3/4" 六角ニップル (白)	410	451
3601800	1" 六角ニップル (白)	590	649
856 3601900	1 ¹ / ₄ " 六角ニップル (白)	870	957
3602000	1 ¹ / ₂ " 六角ニップル (白)	1,140	1,254
3602100	2" 六角ニップル (白)	1,650	1,815
3602200	2 ¹ / ₂ " 六角ニップル (白)	3,290	3,619
3602300	3" 六角ニップル (白)	5,130	5,643

エルボ(白)



857

3602400	1/2" エルボ (白)	270	297
3602500	3/4" エルボ (白)	380	418
3602600	1" エルボ (白)	1,020	1,122
857 3602700	1 ¹ / ₄ " エルボ (白)	1,180	1,298
3602800	1 ¹ / ₂ " エルボ (白)	1,410	1,551
3602900	2" エルボ (白)	2,070	2,277
3603000	2 ¹ / ₂ " エルボ (白)	4,430	4,873
3603100	3" エルボ (白)	6,550	7,205

ソケット(白)



858

コード番号	品名	本体価格(税抜)	本体価格(税込)
3603200	1/2" ソケット (白)	410	451
3603300	3/4" ソケット (白)	490	539
858 3603400	1" ソケット (白)	680	748
3603500	1 ¹ / ₄ " ソケット (白)	960	1,056
3603600	1 ¹ / ₂ " ソケット (白)	1,210	1,331
3603700	2" ソケット (白)	1,830	2,013
3603800	2 ¹ / ₂ " ソケット (白)	3,680	4,048
3603900	3" ソケット (白)	5,470	6,017

異径ソケット(白)



859

3604800	3/4"×3/8" 異径ソケット (白)	770	847
3604900	3/4"×1/2" 異径ソケット (白)	770	847
3605000	1"×3/4" 異径ソケット (白)	870	957
859 3605100	1 ¹ / ₂ "×3/4" 異径ソケット (白)	2,210	2,431
3605200	1 ¹ / ₂ "×1" 異径ソケット (白)	1,710	1,881
3605300	1 ¹ / ₂ "×1 ¹ / ₄ " 異径ソケット (白)	1,710	1,881
3605400	2"×1" 異径ソケット (白)	3,020	3,322
3605500	2"×1 ¹ / ₂ " 異径ソケット (白)	2,410	2,651

チーズ(白)



860

3604000	1/2" チーズ (白)	500	550
3604100	3/4" チーズ (白)	600	660
860 3604200	1" チーズ (白)	960	1,056
3604300	1 ¹ / ₄ " チーズ (白)	1,640	1,804
3604400	1 ¹ / ₂ " チーズ (白)	2,020	2,222
3604500	2" チーズ (白)	3,130	3,443
3604600	2 ¹ / ₂ " チーズ (白)	6,860	7,546
3604700	3" チーズ (白)	9,990	10,989

異径チーズ(白)(2段階迄)



861

3606400	1/2"×3/8" 異径チーズ (白)	1,130	1,243
3606500	3/4"×1/2" 異径チーズ (白)	870	957
3606600	1"×3/4" 異径チーズ (白)	1,140	1,254
861 3606700	1 ¹ / ₄ "×1" 異径チーズ (白)	2,240	2,464
3606800	1 ¹ / ₂ "×1 ¹ / ₄ " 異径チーズ (白)	2,850	3,135
3606900	2"×1 ¹ / ₂ " 異径チーズ (白)	4,440	4,884
3607000	2 ¹ / ₂ "×2" 異径チーズ (白)	10,080	11,088
3607100	3"×2" 異径チーズ (白)	13,960	15,356

ブッシング(白)



862

3605900	3/4"×3/8" ブッシング (白)	640	704
3606000	3/4"×1/2" ブッシング (白)	640	704
3606100	1"×3/8" ブッシング (白)	1,060	1,166
862 3606200	1"×3/4" ブッシング (白)	830	913
3606300	1 ¹ / ₂ "×3/4" ブッシング (白)	2,240	2,464